



PRODUCTS FOR PROFESSIONALS 2024/25



INFORMATION

	DE	EN	FR	ES	IT		DE	EN	FR	ES	IT
	Abseilgeschwindigkeit	abseiling speed	hauteur en position montée	velocidad de descenso	velocità di discesa		Durchmesser aufgestellt	diameter positioned	diamètre monté	diámetro de montaje	diametro impostato
	Abseilhöhe	abseiling height	hauteur de descente	altura de descenso	altezza di discesa		Seildurchmesser	rope diameter	diamètre de corde	diámetro de la cuerda	diametro della corda
	Absturzindikator	fall indicator	indicateur de chute	indicador de caída	indicatore di caduta		dynamische Dehnung	dynamic elongation	allongement dynamique	dilatación dinámica	allungamento dinamico
	Airbagweste	airbag vest	gilet airbag	chaleco airbag	gilet airbag		dynamische Belastung	dynamic load	charge dynamique	carga dinámica	carico dinamico
	Anzahl Anschlagpunkte	number of anchor points	nombre de points d'ancrage	número de puntos de anclaje	numero di punti di ancoraggio		statische Dehnung	static elongation	allongement statique	dilatación estática	allungamento statico
	Anzahl Umlenkrollen	number of pulleys	nombre de poulies	número de poleas	numero di carrucole		Kapazität 10,5 mm Seil in Metern	capacity 10.5 mm rope in meters	capacité 10,5 mm corde en mètres	capacidad de 10,5 mm de la cuerda en metros	capacità 10,5 mm lunghezza corda in metri
	Artikelnummer	item number	référence	número de artículo	codice articolo		Seilart	rope type	type de corde	tipo de cuerda	tipo di corda
	Auge innen	inner eyelet	œil intérieur	ojo dentro	asola interna		Höchstzugkraft	maximum traction	traction maximale	máxima tracción	massima trazione
	Batterieladungszeit	battery recharging time	temps de charge de la batterie	tiempo de carga de la pila	autonomia della batteria		Kantengeprüft	edge-tested	adapté aux arêtes	apto para bordes	adatto per spigoli
	Batterieleistung	battery capacity	puissance de batterie	potencia de la pila	potenza della batteria		Tragmittel	carrying means	moyens de transport	medios de transporte	mezzi di trasporto
	belüftet	ventilated	ventilé	ventilado	ventilato		elastisches Gurtband	elastic harness	harnais élastique	arnés elástico	imbracatura elastica
	unbelüftet	unventilated	non ventilé	no ventilado	non ventilato		Mantelenteil	sheath proportion	partie gaine	proporción de forro	percentuale di guaina
	Belüftung	ventilation	ventilation	ventilación	ventilazione		Beinschlaufenabmessung	leg loop dimension	dimension de la boucle de jambe	dimensión del bucle de la pierna	dimensione del cosciale
	Bruchlast Hauptachse	breaking load of main axis	charge à la rupture axe principal	carga de rotura en eje principal	carico di rottura asse principale		Leibweite	body width	tour de taille	medida de cintura	girovita
	Bruchlast Nebenachse	breaking load of minor axis	charge à la rupture axe auxiliaire	carga de rotura en eje auxiliar	carico di rottura asse secondario		Größe	size	taille	talla	taglia
	Bruchlast Hauptachse offen	breaking load of main axis open	charge à la rupture axe principal ouvert	carga de rotura en eje principal abierto	carico di rottura asse principale aperto		Höhe aufgestellt	set-up height	hauteur	altura	altezza
	Karabinertyp	carabiner type	type de mousqueton	tipo de mosquetón	tipo di moschettone		Höhe	height	hauteur	alto	altezza
	Karabiner am Gerät	carabiner on device	mousqueton sur l'appareil	mosquetón en el dispositivo	moschettone sul dispositivo		Länge	length	longueur	longitud	lunghezza
	Karabiner am Seil	carabiner on rope	mousqueton sur la corde	mosquetón en la cuerda	moschettone sulla corda		Länge x Breite	length x width	longueur x largeur	largo x ancho	lunghezza x larghezza
	Karabiner Anschlagpunktseite	carabiner on anchor point side	mousqueton côté point d'accrochage	mosquetón en el lado del punto de sujeción	moschettone al lato del punto di ancoraggio		Länge x Breite x Höhe	length x width x height	longueur x largeur x hauteur	largo x ancho x alto	lunghezza x larghezza x altezza
	Karabiner Gurtseite	carabiner on harness side	mousqueton côté harnais	mosquetón en el lado del arnés	moschettone al lato dell'imbracatura		Anzahl Normstürze	number of standard falls	nombre de chutes normalisées	n.º de caídas normales	numero di cadute nominali
	Material Karabiner	carabiner material	matériel mousqueton	materiale del mosquetón	materiale del moschettone		Fangstoß	impact force	force d'impact	fuerza del impacto	forza d'impatto
	Keylock	key lock	keylock	keylock	keylock		Material	material	matériau	material	materiale
	maximale Öffnung	maximum opening	ouverture maximale	apertura máxima	apertura massima		Norm	standard	norme	norma	norma
	Schnappverschlusskarabiner	snap lock carabiner	mousqueton à ressort	mosquetón a presión	moschettone a scatto		Farbe	color	couleur	color	colore
	Schraubverschlusskarabiner	screw carabiner	mousqueton à vis	mosquetón de rosca	moschettone a vite		Reichweite	remote range	portée distante	rango remoto	campo remoto
	Handballenkarabiner	palm squeeze carabiner	mousqueton à pression de la main	mosquetón cierre de bola	moschettone palmare		Fernbedienung	remote control	télécommande	control remoto	telecomando
	Seilklemmen	rope clamps	pinces à câble	mordazas cuerda	bloccanti fune		Fußleiste	baseboard	plaque de base	placa base	basamento
	Materiallast	material load	charge du matériel	carga de material	carico del materiale		Halteseil	retaining rope	corde de retenue	cuerda de sujeción	corda di ritenzione
	maximale Arbeitslast	maximum workload	charge de travail maximale	carga máxima de trabajo	carico di lavoro massimo		Information	information	information	información	informazioni
	maximale Auskrägung	maximum extension	déport maximal	saliente máximo	sporgenza massima		Inhalt/Volumen	contents/volumes	contenu/volume	contenido/volumen	contenuto/volume
	Gewicht	weight	poids	peso	peso		Instandhaltung	maintenance	maintenance	mantenimiento	manutenzione
	Gewicht pro Meter	weight per meter	poids par mètre	peso por metro	peso a metro		Baumpflege	tree maintenance	entretien d'arbres	mantenimiento de árboles	manutenzione degli alberi
	maximales Nutzergewicht	user weight	poids maximal de l'utilisateur	peso máximo de usuario	peso utente massimo		nationale Lagernummer	national stock number	numéro de nomenclature national	número de stock nacional	numero di serie nazionale
	minimales Nutzergewicht	minimum user weight	poids minimal de l'utilisateur	peso mínimo de usuario	peso utente minimo		Personenzahl	persons	personnes	personas	persone
	minimales/maximales Nutzergewicht	minimum/maximum user weight	poids minimal/maximal de l'utilisateur	peso mínimo/máximo de usuario	peso utente minimo/massimo		maximale Personenzahl	maximum number of persons	nombre maximal de personnes	número máximo de personas	numero massimo di persone
	Lochdurchmesser	hole diameter	diamètre de trou	diámetro del agujero	diametro foro		wasserdicht	waterproof	imperméable	impermeable	impermeabile
	Durchmesser	diameter	diamètre	diámetro	diametro		Wassergeschützt	water resistant	imperméable à l'eau	impermeable	impermeabile





Dr. Kai Rinklake – CEO



Alexander Merl – Managing Director

DE ZUHÖREN IST UNSER ANSPORN

Seit mehr als 75 Jahren hören wir Ihnen aufmerksam zu. Die Herausforderungen, denen Sie täglich in Ihrer Arbeit begegnen, betrachten wir als Ansporn, Ihnen die für Sie beste Lösung anzubieten. Dank dieser Einstellung und dem Streben, uns kontinuierlich zu verbessern, haben wir uns zum führenden Hersteller von Absturzsicherungsausrüstung entwickelt.

DYNAMIK FÜR DIE LÖSUNG

Als langfristig orientiertes Familienunternehmen hat sich SKYLOTEC durch Innovationen, Markterschließungen aber auch nicht zuletzt durch erfolgreiche Unternehmensübernahmen zu dem Komplettanbieter in allen Bereichen des professionellen Arbeitsschutzes in der Höhe entwickelt. Beispielsweise gehört mit der Übernahme von SECUPOHL auch die Produktmarke Sekurant® mittlerweile zu SKYLOTEC, die bekannteste Marke für Einzelanschlagpunkte, die auf die Erfindung dieser Produktkategorie in die 1970er Jahre zurück geht. Mit der Übernahme der italienischen Aluminiumschmiede Aludesign, wurde unsere Unabhängigkeit gegenüber asiatischen Lieferketten durch eine verbesserte Fertigungstiefe gestärkt und SKYLOTEC zu Europas größtem Hersteller von Karabinerhaken. Mit weiteren Investitionen in das Schmiedewerk in Bergamasco/ Italien stellen wir die Produktion zukunftsfähig auf und steigern die globale Wettbewerbsfähigkeit. Die Integration der Marke ACTSAFE im Jahr 2020 führte zur Markt- und Technologieführerschaft im Bereich batteriebetriebener Personenwinden. Die Kombination dieser Technologie mit konventionellen Produkten zur Seilzugangstechnik schafft ein einzigartiges Produktprogramm für die Höhenarbeit und revolutioniert die gesamte Seilzugangstechnik. In diesem Jahr stellen wir in diesem Segment ein weiteres Familienmitglied vor, dass unser Produktangebot vervollständigt und die Anforderungen in weiteren Anwenderbereichen erfüllt.

ZUVERLÄSSIG ALS PARTNER

Von der Idee bis zur endgültigen Herstellung haben wir uns konsequent für „Made in Europe“ in eigenen Fertigungsstandorten entschieden. Sämtliche Produktionsschritte decken wir konsequent autonom ab. Angefangen von Weben, Nähen und Flechten bis hin zum Schmieden, CNC- Fräsen, Schweißen, Nieten, Lasern und Eloxieren benötigen wir keine externe Ressource.

Die dazu benötigten Rohstoffe stammen aus Deutschland und der EU. Langfristige Verträge mit europäischen Lieferanten gewährleisten eine zuverlässige Versorgung. Dank dieser ganzheitlichen Philosophie entstehen nicht nur die richtigen Produkte für professionelle Anwender, sondern gleichzeitig auch ein tiefes Know-how in unseren Teams, die die Herausforderungen unserer Kunden in der professionellen, vertikalen Arbeits- und Rettungswelt verstehen, bewerten und auch zukünftig innovativ lösen werden.

EN LISTENING IS OUR INSPIRATION

For more than 75 years, we have been attentively listening to you. We view the challenges you face in your daily work as an inspiration to offer you the best solutions. It is this attitude and our commitment to continuous improvement that have propelled us to become the leading manufacturer of fall protection equipment.

DYNAMISM FOR SOLUTIONS

As a long-term, family-oriented business, SKYLOTEC has evolved into a comprehensive provider in all aspects of professional height work safety through innovation, market expansion, and successful company acquisitions. For instance, the acquisition of SECUPOHL brought the Sekurant® product brand under the SKYLOTEC umbrella, the most renowned brand for single anchorage points, dating back to the invention of this product category in the 1970s. With the acquisition of the Italian aluminum forge Aludesign, we bolstered our independence from Asian supply chains by enhancing manufacturing depth, making SKYLOTEC Europe's largest manufacturer of carabiners. Further investments in the forging plant in Bergamasco, Italy, ensure the future sustainability of production and boost global competitiveness. The integration of the ACTSAFE brand in 2020 led to market and technology leadership in the field of battery-operated personal winches. Combining this technology with conventional rope access products creates a unique product range for work at height and revolutionises the entire rope access industry. This year, we introduce another addition to this family, completing our product offer and meeting the requirements of additional user segments.

RELIABLE AS A PARTNER

From the initial concept to final production, we have consistently chosen „Made in Europe“ in our own manufacturing facilities. We autonomously cover all production processes, from weaving, sewing, and braiding to forging, CNC- milling, welding, riveting, laser cutting, and anodizing. We require no external resources. The raw materials we use come from Germany and the EU, and long-term contracts with European suppliers ensure a dependable supply. Thanks to this holistic philosophy, we not only create the right products for professional users but also develop deep expertise within our teams. They understand, assess, and innovatively solve the challenges of our customers in the professional vertical work and rescue world.

INTRODUCTION



DE WO WIR SIND

SKYLOTEC beschäftigt weltweit rund 950 Mitarbeiter und unterhält eigene Produktionsstätten in Deutschland, Italien, Ungarn, Rumänien, Schweden und Slowenien sowie Niederlassungen auf der ganzen Welt und ist in über 100 Ländern vertreten.

EN WHERE WE ARE

SKYLOTEC employs approximately 950 employees worldwide and operates its own production facilities in Germany, Italy, Hungary, Romania, Sweden, and Slovenia. We have branches all over the world and are represented in over 100 countries.

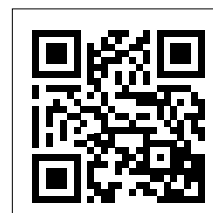
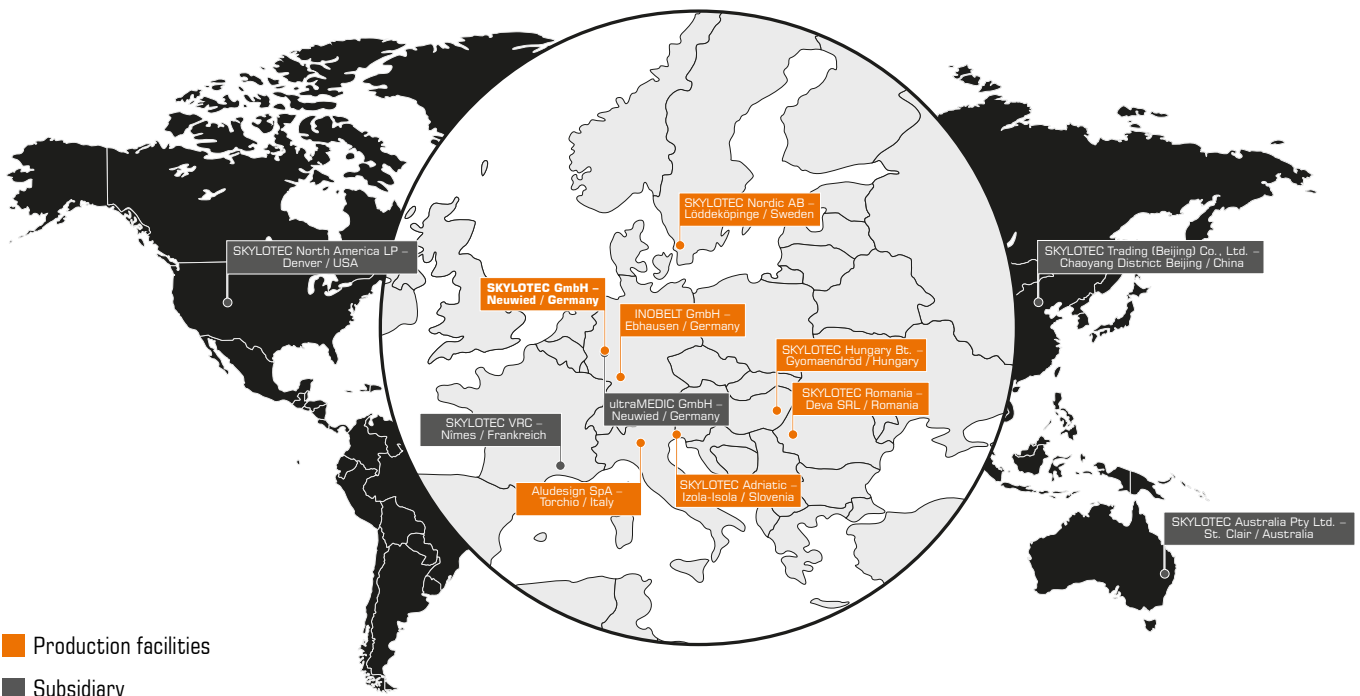

SKYLOTEC
LOCATIONS

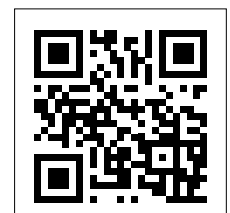

SKYLOTEC
HISTORY

DE QUALITÄT, SERVICE & TRAINING

Qualität: Unsere Qualitätssicherung sorgt mit modernster Technik dafür, dass Sie unsere Produkte in einer stetig gleichbleibenden hohen Qualität erhalten. Dieses Versprechen stellen wir sicher, in dem wir in den Fertigungsprozess eine Qualitätsüberwachung integrieren, die nicht nur den gesetzlichen Anforderungen genügt, sondern weit darüber hinaus geht. Eine lückenlose Rückverfolgbarkeit der gefertigten und verbauten Einzelteile, hochmoderne, den produktspezifischen Anforderungen entsprechende, kalibrierte und zertifizierte Prüfstände und Laborgeräte, die teilweise nicht einmal bei den Zertifizierungsstellen eingesetzt werden, sind nur ein Teil davon.

Service: Kundenservice ist für uns täglicher Antrieb, denn wir haben uns zum Ziel gesetzt Sie effizient und schnell zu bedienen. Und das geht weit über die Beratung und den Verkauf eines Produktes hinaus. Für alle Reparaturen und nötigen Revisionen bieten wir unseren hauseigenen SYKLOTEC-SERVICE an, der fachgerecht und zuverlässig Ihre Produkte auf Herz und Nieren prüft.

Training: Neben der Entwicklung der Produktlösungen für Ihre Herausforderung bieten wir auch die Aus- und Weiterbildung in der richtigen Anwendung. Sei es nach genormten Standards wie IRATA oder GWO, oder individuell auf die Bedürfnisse der Kunden zugeschnitten. Ein internationales, hochspezialisiertes Trainerteam bietet ein Schulungsprogramm für Profis. Informieren Sie sich gerne über unser VERTICAL RESCUE COLLEGE.



EN QUALITY, SERVICE & TRAINING

Quality: Our quality assurance, supported by state-of-the-art technology, ensures that you receive our products in consistently high quality. We guarantee this by integrating quality monitoring into the manufacturing process, which not only meets legal requirements but goes beyond. Full traceability of manufactured and assembled components, highly modern, calibrated, and certified test benches and laboratory equipment, some of which surpass certification body standards, are just a part of it.

Service: Customer service is our daily driving force because we aim to serve you efficiently and swiftly. This goes beyond product advice and sales. For all repairs and necessary revisions, we offer our in-house SKYLOTEC service, which thoroughly and reliably examines your products.

Training: In addition to developing product solutions for your challenges, we also provide training in the right application. Whether it's according to standardized standards like IRATA or GWO or tailored to the specific needs of customers. An international, highly specialized training team offers a training program for professionals. Feel free to inquire about our VERTICAL RESCUE COLLEGE.





DE WIE WIR HANDELN – MIT VERANTWORTUNG

Unser Familienunternehmen besteht seit 75 Jahren. Dieser Historie fühlen wir uns verpflichtet. Nicht die kurzfristige Gewinnmaximierung ist unser Ziel, sondern langfristiges Wachstum basierend auf nachhaltiger Unternehmensführung unter Berücksichtigung ökologischer, ökonomischer und sozialer Aspekte. Als Grundlage für unser Handeln dienen, neben den gültigen Gesetzen und Normen, unsere Kernwerte sowie unsere internen Compliance-Richtlinien. Wertschätzung, Chancengleichheit und Gleichberechtigung sind fest in unserer Unternehmenskultur verankert.

Bei allen betrieblichen Nachhaltigkeitsmaßnahmen orientieren wir uns an der von der UNO definierten Agenda 2030 mit ihren 17 internationalen Zielen für eine nachhaltige Entwicklung. Wir übernehmen die unternehmerische Verantwortung gegenüber unseren Mitarbeitern und Kunden sowie der Gesellschaft und der Umwelt, die Welt ein Stück besser zu machen. Die Gesundheit und Sicherheit haben hier stets oberste Priorität. Es ist unser Ziel, durch Gesundheitsförderungs- und Vorsorgemaßnahmen Risiken im Arbeitsumfeld unserer Mitarbeiter zu mindern und deren Gesundheit, Sicherheit und Arbeitszufriedenheit zu fördern. Mit permanenten Weiterbildungs-, Entwicklungsmöglichkeiten und einer hohen Übernahmequote von Auszubildenden, verbinden wir ein attraktives Bildungsangebot. Die Herstellung unserer Produkte erfolgt ressourcenschonend. Unser Qualitätsanspruch geht über die üblichen Normen und Regelungen hinaus. Für unsere Kunden möchten wir auch in Zukunft Maßstäbe für die Sicherheit von Morgen setzen. Dieser langfristige Erfolg lässt sich nur mit einer nachhaltigen Geschäftsstrategie sichern, indem wir Lösungen kreieren, die Verbesserungen schaffen.

Als Beitrag zum Umweltschutz für eine saubere Zukunft, messen wir unsere CO₂-Emissionen und verfolgen im Rahmen des Transformationskonzeptes die Entwicklung einer Klimastrategie auf Basis der CO₂-Bilanz mit einem fundierten Ziel: Der Reduktion von min. 40 % der identifizierten Klimagasemissionen innerhalb von 10 Jahren. Mit den resultierenden Energiesparmaßnahmen, Förderung der mobilen Arbeit und der Reduzierung von Geschäftsreisen leisten wir ebenso einen messbaren Beitrag zur CO₂-Reduktion wie mit der Nutzung erneuerbarer Energien für die Stromgewinnung und dem kontinuierlichen Ausbau der E-Mobilität innerhalb unseres Firmenfuhrparks. In Krisen- und Katastrophengebieten leisten wir als Zeichen unserer gesellschaftlichen Verantwortung proaktiv schnelle Hilfe für Rettungs- und Sicherheitskräfte. Wir unterstützen darüber hinaus die Karin Rinklake Stiftung – die von unserem geschäftsführenden Gesellschafter Dr. Kai Rinklake gegründet wurde und den Namen seiner Mutter trägt – bei der Förderung gemeinnütziger und wohltätiger Zwecke in den Bereichen Bildung, Sport und Kultur, Jugendhilfe, Wissenschaft und Forschung sowie Umweltschutz.

EN HOW WE ACT – WITH RESPONSIBILITY

Our company has existed as an independent family business for 75 years. We feel committed to this history. Our goal is not short-term profit maximisation, but long-term growth based on sustainable corporate management that takes ecological, economic and social aspects into account. In addition to the applicable laws and standards, our core values and our internal compliance guidelines are basis for our actions. Appreciation, equal opportunities and equality are firmly anchored in our corporate culture.

In all our operational sustainability measures, we are guided by the 2030 agenda defined by the UN with its 17 international goals for sustainable development. We assume corporate responsibility towards our employees and customers as well as society and the environment to make the world a little better. The health and safety of our employees and customers are always our top priority. It is our goal to reduce risks in the working environment of our employees and to promote their health, safety and job satisfaction through health promotion and preventive measures. With permanent training and development opportunities for all employees and a high rate of trainees being taken on, we combine an attractive training offer with securing long-term corporate success. Our products are manufactured in a way that conserves resources. Our quality standards go beyond the usual norms and regulations. For our customers, we want to continue setting standards for the safety of tomorrow. This long-term success can only be secured with a sustainable business strategy by creating solutions that create improvements.

As a contribution to environmental protection for a clean future, we measure our CO₂ emissions and, as part of the transformation concept, pursue the development of a climate strategy based on the CO₂ balance with a sound target: the reduction of at least 40 % of the identified climate gas emissions within 10 years. With the resulting energy-saving measures as well as the promotion of mobile work and the reduction of business trips, we are making a measurable contribution to CO₂ reduction, as we are with the use of renewable energies for electricity generation and the continuous expansion of e-mobility within our company vehicle fleet. In crisis and disaster areas, we proactively provide rapid assistance to rescue and security forces as a sign of our social responsibility. We also support the Karin Rinklake Foundation - which was founded by our CEO Dr. Kai Rinklake and bears his mother's name - in promoting non-profit and charitable causes in the areas of education, sports and culture, youth welfare, science and research, and environmental protection.

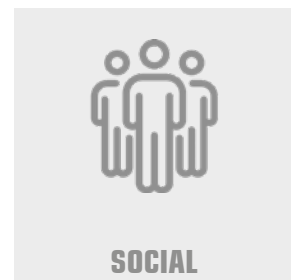





1. TEMPORARY WORK AT HEIGHT

DE Als Arbeit in der Höhe gilt jede Tätigkeit, bei der der Bediener einem Absturzrisiko ausgesetzt ist: Ein solches Risiko muss durch die Anwendung der erforderlichen Schutzmaßnahmen in voller Übereinstimmung mit den Gesundheits- und Sicherheitsvorschriften ausgeschaltet oder auf ein Minimum reduziert werden. Die Schutzmaßnahmen, die bei zeitweiligen Arbeiten in der Höhe eingesetzt werden, lassen sich in zwei Klassen einteilen:

- kollektive Schutzausrüstungen (CPE). Kollektive Schutzausrüstungen (CPE). Kollektive Schutzausrüstungen sind Ausrüstungen, die mehr als einen Arbeitnehmer vor der Absturzgefahr schützen, z. B. Gerüste, Brüstungen, feste Schutzvorrichtungen für Maschinen usw.
- persönliche Schutzausrüstung (PSA). Persönliche Schutzausrüstungen sind Ausrüstungen, die vom Arbeitnehmer getragen und benutzt werden, um sich gegen eines oder mehrere Gesundheits- und Sicherheitsrisiken während der Arbeit zu schützen, sowie alle anderen damit verbundenen Ausrüstungen (Gurte, Seile usw.)

Bei der Wahl der am besten geeigneten Schutzmaßnahmen für Arbeiten in der Höhe ist kollektiven Schutzausrüstungen stets der Vorzug vor persönlichen Schutzausrüstungen zu geben, wenn mit kollektiven Schutzausrüstungen Abstürze nicht verhindert oder verhindert werden können.

EN Any activity that exposes the operator to the risk of falling is considered work at height: such a risk must be eliminated or reduced to a minimum by adopting the necessary protection measures, in full compliance with Health and Safety legislation. Protection measures that are used during temporary work at height can be divided into two classes:

- collective protection equipment (CPE). Collective protection is equipment which protects more than one worker from the risk of falling and can include scaffolds, parapets, fixed protection for machines, etc
- personal protective equipment (PPE). Personal protection is equipment which is worn and used by the worker to protect her/himself against one of more health and safety risks during the work, as well as all other associated equipment and (harnesses, ropes, etc)

When choosing the most appropriate protection measures for work at height, Collective Protection Equipment is always to be preferred to Personal Protective Equipment, where CPE cannot be used to prevent or protect against falls from height.

2. CLASSIFICATION OF PPE

DE Als persönliche Schutzausrüstung (PSA) gilt jedes Gerät, das vom Höhenarbeiter angezogen oder verwendet wird, um ihn vor sicherheits- oder gesundheitsgefährdenden Risiken zu schützen. Die PSA wird in drei Kategorien eingeteilt:

- Kategorie I. PSA zum Schutz des Arbeiters gegen minimale Verletzungen (Handschuhe, Schuhe, usw.)
- Kategorie II. PSA zum Schutz des Arbeiters vor unmittelbar schweren Verletzungen (Helm)
- Kategorie III. PSA zum Schutz des Arbeiters vor Tod oder schweren, permanenten Verletzungen (Gurt, Abseilgerät, Verbindungsmittel, Verbindungselemente, usw.)

EN Personal protective equipment (PPE) is equipment which is worn and used by the worker to protect her/himself against one of more health and safety risks. PPE can be divided into three categories:

- Category I. PPE designed to safeguard the operator from minor physical injuries (gloves, shoes, etc)

- Category II. PPE designed to safeguard the operator from imminent grave danger (helmet)
- Category III. PPE designed to save the operator's life or prevent serious permanent injury (harness, descender, rope slings, connectors, etc)

3. TYPES OF PPE SYSTEMS

DE SYSTEME FÜR PERSÖNLICHE SCHUTZAUSRÜSTUNG

Die persönlichen Schutzvorrichtungen gegen Absturz werden so zusammengestellt, dass sie individuelle Systeme bilden, die den Arbeiter vor Absturz schützen, den Sturz vermeiden oder abbremsen. Man kann sie wie hier folgend aufgezeigt, einteilen.

EN TYPES OF PPE SYSTEMS

Different PPE devices are assembled together to create systems and subsystems which protect the operator in the event of a fall from a height, preventing or arresting the fall. They can be classified as follows.

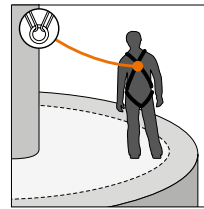

DE Ein Rückhaltesystem schränkt die Bewegung des Bedieners ein, so dass er nicht in einen Bereich gelangen kann, aus dem ein Sturz aus der Höhe möglich ist. Dieses System fängt einen Sturz nicht auf, sondern soll einen Sturz verhindern. Ein solches System ist nicht für Arbeitssituationen geeignet, bei denen der Bediener durch einen Auffanggurt gesichert werden muss.

EN A restraint system limits the movement of the operator so that s/he cannot reach a zone from which a fall from a height is possible. This system does not arrest a fall, rather, it is designed to prevent a fall taking place. Such a system is not suitable for work situations where the operator needs to be supported by a harness.

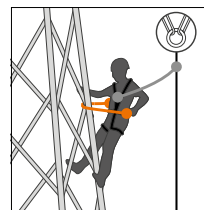

DE Ein Arbeitspositionierungssystem dient nicht zum Auffangen eines Absturzes, sondern muss zusammen mit einem geeigneten Auffangsystem verwendet werden. Es ermöglicht dem Anwender, der sich in einer ungünstigen Position befindet, beide Hände frei zu benutzen. Ein Positionierungssystem verbindet die seitlichen (EN 358) Ringe des Auffanggurtes mit den Anschlagpunkten oder mit der festen Struktur.

Nach der Einstellung wird das Gewicht des Benutzers bequem getragen.

EN A work positioning system is not for arresting a fall, it must be used together with an adequate system for arresting a fall. It allows the operator who is in an awkward position to use both hands freely. A positioning device connects the lateral (EN 358) rings of the harness to the anchor points or to the fixed structure. Once it has been adjusted, the operator's weight is comfortably supported.

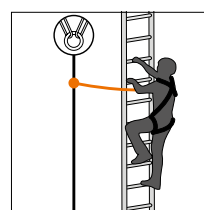

DE Ein Auffangsystem fängt den Sturz des Benutzers auf und begrenzt dabei die Belastung für den Körper. Dieses System ermöglicht es dem Benutzer, Bereiche oder Positionen zu erreichen, in denen die Gefahr eines freien Sturzes besteht, und begrenzt im Falle eines Sturzes die Länge des Sturzes und fängt den Sturz auf. Ein Absturzsicherungssystem umfasst eine Vorrichtung zur Energiedissipation, um die Belastung des Körpers auf ein erträgliches Maß zu begrenzen.

EN A fall arrest system arrests the operator's fall, limiting the loading on the body while doing so. This system allows the user to reach zones or positions in which the risk of falling freely exists and, if a fall occurs, limits the length of the fall and arrests the fall. A fall arrest system may include an energy dissipation device to limit loading on the body to tolerable value.

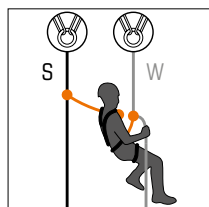

DE Ein Seilzugangssystem ermöglicht es dem Bediener, hängend zu arbeiten und dabei einen Absturz zu vermeiden oder aufzufangen. Dieses System besteht aus einem Arbeitsseil (W) und einem Sicherheitsseil (S), die beide separat an der Struktur verankert sind, aber beide am Gurt des Bedieners befestigt sind. Der Bediener kann sich an der Arbeitsleine abseilen und wieder hinaufklettern oder in der Arbeitsposition hängen

bleiben. Das Sicherheitsseil wird nur dann belastet, wenn es ein Problem mit dem Arbeitsseil gibt oder der Bediener einen Fehler macht.

EN A rope access system allows the operator to work while suspended, avoiding or arresting a fall. This system is comprised of a working line (W) and a safety line (S), each separately anchored to the structure but both fixed to the operator's harness. The operator can descend down and climb back up the working line or remain suspended in the working position. The safety line is loaded only if there is a problem with the working line or the operator makes a mistake.

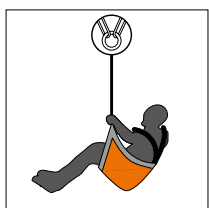

DE Ein Rettungssystem ermöglicht es dem Bediener, sich selbst oder andere Arbeiter zu retten. Es ermöglicht das Anheben oder Absenken einer Person an einen sicheren Ort.

EN A rescue system allows an operator to rescue him/herself or other workers. It allows the lifting or lowering of a person to a safe place.

4. FALL FACTOR

DE Der Sturzfaktor ist ein Wert, der Auskunft über die Härte des Sturzes gibt und definiert sich durch das Verhältnis der verlorenen Höhe während des Falles und der Länge des Seils (oder des Verbindungsmittels), das den Arbeiter mit dem Anschlagpunkt verbindet:

Ein zu hoher Sturzfaktor kann hohe Kräfte erzeugen und zu Folgendem führen:

- schwere Verletzungen des Arbeiters, die durch die abrupte Verlangsamung im Moment des Stillstands entstehen
- Bruch oder Beschädigung der verwendeten Vorrichtungen, durch die Energieeinwirkung im Moment des Aufschlags

Um solche Risiken zu begrenzen, ist es in bestimmten Situationen unerlässlich, ein Falldämpfer zu verwenden. In Verbindung mit den richtigen Auffangsystemen, wie den folgenden:

- Mitlaufendes Auffangsystem mit fester (z.B. Scheinen) oder beweglicher Führung (Textilseil) **EN 353**
- Höhensicherungsgerät **EN 360**
- Verbindungsmittel mit Falldämpfer **EN 355**

EN The fall factor is a value which describes how hard a fall is and is defined as the height lost in the fall divided by the length of the rope (or safety device) that joins the person to the anchor point.

A too-high fall factor can cause high decelerations and lead to:

- serious injuries to the operator, due to the sharp deceleration to which the body is subjected at the moment of arrest
- breakage of or damage to the equipment used, due to the force exerted at the moment of impact

To limit such risks it is vital, in certain situations, to use an energy dissipation system. Employed with the right fall arrest systems, like the following:

- guided type fall arresters with cable or rope **EN 353**
- retractable fall arresters **EN 360**
- lanyards with energy absorbers **EN 355**

EXAMPLE

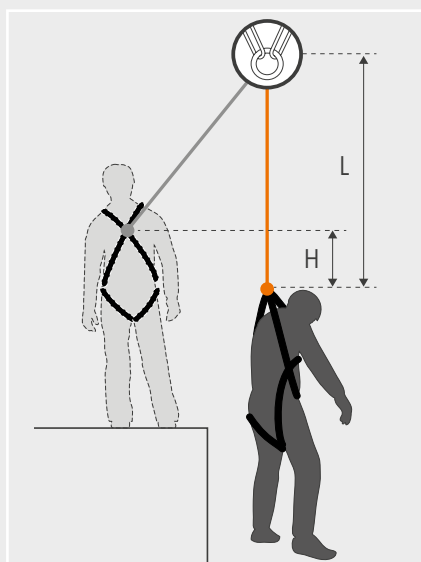

DE

$$F = H / L$$

F = Sturzfaktor
H = Dehnungsstrecke
L = Länge des Seils oder des Verbindungsmittel

z.B.: **H** = 0,3 m
L = 1,5 m
F = 0,3 / 1,5 = 0,2

EN

$$F = H / L$$

F = fall factor
H = stretching distance
L = length of the rope or safety device

Example: **H** = 0,3 m
L = 1,5 m
F = 0,3 / 1,5 = 0,2

OPTIMAL SITUATION

$F \sim 0$

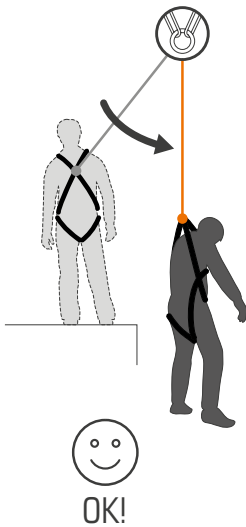

COMMON SITUATION

$F \sim 1$

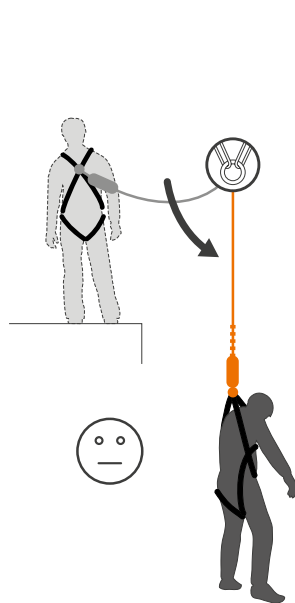

CRITICAL SITUATION

$F \sim 2$

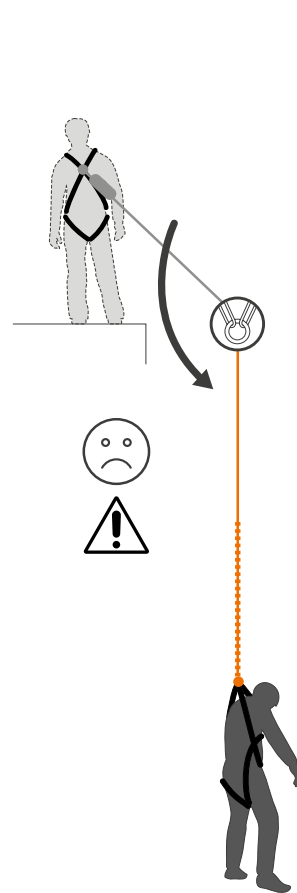

$F > 1$

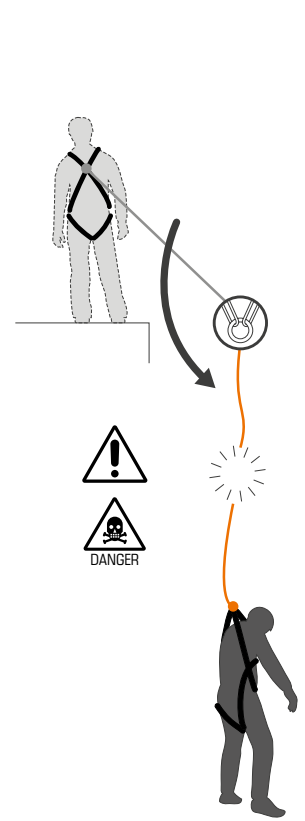

DE Der Anschlagpunkt befindet sich über dem Arbeiter, das Verbindungssystem ist gespannt und ein eventueller Absturz wird sofort aufgefangen.

EN The anchor point is above the operator, the system connecting the operator and the anchor point is in tension, and a possible fall is arrested almost immediately.

DE Der Anschlagpunkt befindet sich auf der Höhe Auffangösen EN 361 des Gurts des Arbeiters. In der Abbildung verwendet der Arbeiter einen Falldämpfer EN 355 der während des Falls teilweise aufgerissen ist und somit die Auffangenergie minimiert.

EN The anchor point is at the height of the worker's harness fall arrest eyelets EN 361. In the diagram the operator is using an EN 355 energy-absorbing lanyard, which partially tore apart during the fall, thus reducing the arresting force.

DE In der Abbildung verwendet der Arbeiter ein Verbindungsmittel mit Falldämpfer EN 355, dieser ist aufgerissen und minimiert somit den Fangstoß.

EN In the diagram the operator is using an EN 355 energy-absorbing lanyard, which tore apart during the fall, thus reducing the arresting force.

DE Bei einem Fallfaktor von > 1 ist es unerlässlich eine Auffangvorrichtung zu verwenden. Es besteht Lebensgefahr! Im Falle eines Absturzes ohne Falldämpfer könnte der Arbeiter in der Regel schwere Verletzungen davontragen oder durch das Brechen des verwendeten Systems bis auf den Boden stürzen.

EN In case of fall factor > 1 , the use of a fall arrester device is indispensable. Danger of death! In case of fall without an energy-dissipation system, the operator usually suffer serious injuries, or fall to the ground due to the rupture of the device in use.

5. FALL CLEARANCE DISTANCE

DE Als "Sturzraum" wird die minimale Distanz zwischen Arbeiter und Grund bezeichnet, welche im Falle eines Absturzes eine gewisse Sicherheit garantiert. Der Wert des Sturzraums hängt vom verwendeten Auffangsystem ab und wird generell durch die Summierung folgender Werte errechnet:

- a) Gesamtlänge des verwendeten Systems, Verbindungselemente, eventuelle Verbindungsmittel oder verlängerbare Arme inklusive
- b) Gleiten des Auffangsystems und/oder Ausdehnung des Falldämpfers nach der Falldämpfung (dieser Wert hängt vom verwendeten System ab und wird in den jeweiligen Gebrauchsanweisungen angegeben)
- c) Distanz zwischen dem Brust- oder Rückenring des Gurts und den Füßen des Arbeiters (= 1,50 m)
- d) Minimaler Sicherheitsabstand zwischen den Füßen des Arbeiters und dem Boden (= 1 m)

5.1 VORSICHTSMASSNAHMEN FÜR DEN GEBRAUCH

Einige Aktivitäten verlangen nach der Verwendung einer Verbindungsmittels mit Falldämpfer (z.B. Auf- und Abbau von Gerüsten) und, in jenem Fall kann man mit einem möglichen Fallfaktor von > 1 (Abb. 1) arbeiten. Um die Sicherheit des Arbeiters zu wahren, muss der Wert des Sturzraums, der die minimale Distanz vom Boden oder anderen Zwischenhindernissen angibt, mit größter Aufmerksamkeit bedacht werden. Dort muss sich der Anschlagpunkt des Verbindungsmittels befinden. Während des Aufstiegs der ersten Meter, noch vor der Grenze des Sturzraums, werkt der Arbeiter gezwungenerweise mit einem Sturfaktor von ≤ 1 : Der Arbeiter darf deshalb mit dem Anschlagpunkt EN 361 des Gurts den Anschlagpunkt der des Verbindungsmittels überschreiten.

5.2 DER PENDELEFFEKT

"Pendeleffekt" oder "seitlicher Sturzraum" bezeichnet man die seitliche Verdrängung, die stattfindet; wo sich der Anschlagpunkt nicht senkrecht über dem Arbeiter befindet. Dies ist eine potenziell gefährliche Situation, da es zu einer Kollision des Arbeiters mit einem Hindernis in der Falllinie kommen kann (Abb. 3).

EN The "fall clearance distance" is the minimum distance between the operator and the ground needed to guarantee the operator's safety in the event of a fall. The value of the fall clearance distance depends on the fall arrester device used and it is calculated as the sum of the following distances:

- a) Total length of the device used, including connectors and any lanyards or extensible arms
- b) Rope or cable that runs through the device or extension of the energy absorber during the arresting of the (this value depends on the particular device used and is specified in the instructions)
- c) distance between the chest or dorsal attachment point and the operator's feet (gewöhnlich 1,50 m)
- d) Minimum safety distance between the operator's feet and the ground (= 1 m)

5.1 WARNINGS FOR USE

Some operations require the use of an energy-absorber lanyard (ex. assembling and dismantling of scaffolding). In this case, it is possible to operate with a potential fall factor > 1 (Fig. 1). In order to protect the safety of the operator, the utmost attention must be given to the clearance distance value that indicates the minimum distance above the ground or from intermediate obstacles, in which the anchor point of the lanyard must be located. While climbing up the first metres, before reaching the threshold of the clearance distance, the potential fall factor must be ≤ 1 . This means that the operator must not exceed, with the EN 361 attachment point of the harness, the anchor point of the lanyard.

5.2 PENDULUM EFFECT

The "pendulum" or "horizontal fall clearance distance" is the horizontal distance travelled after a fall when the operator is not directly below the anchor point. This is a potentially dangerous situation because the operator may hit against an obstacle on the fall trajectory (Fig. 3).

EXAMPLE

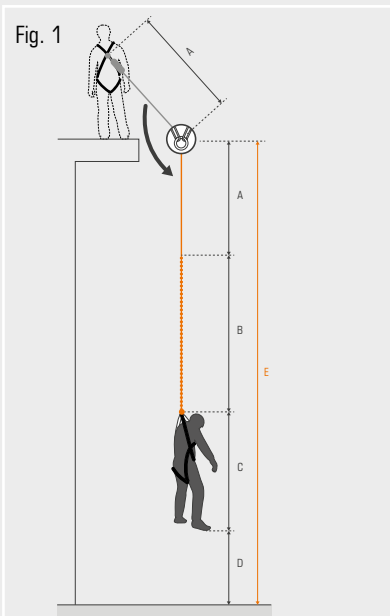

Energy absorber with integrated lanyard
EN 355

$$E = A (1,1 \text{ m}) + B (1,6 \text{ m}) + C (1,5 \text{ m}) + D (1 \text{ m}) = 5,2 \text{ m}$$

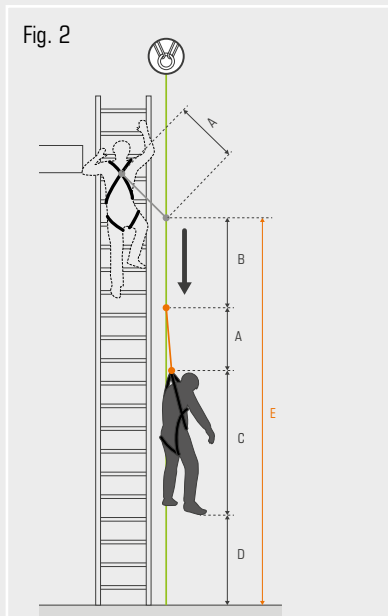

Guided fall arrester with extension lanyard
EN 353

$$E = A (0,5 \text{ m}) + B (1 \text{ m}) + C (1,5 \text{ m}) + D (1 \text{ m}) = 4 \text{ m}$$

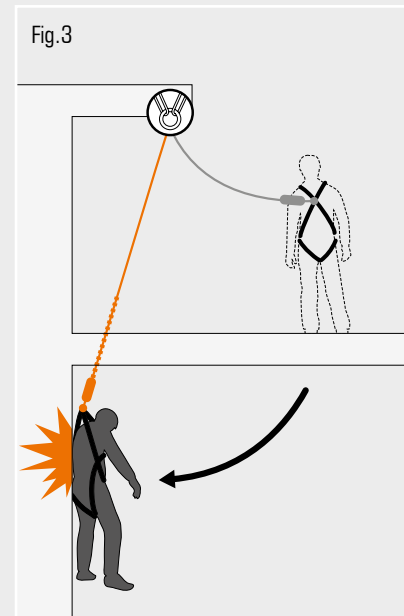

6. TYPES OF ANCHOR POINTS

DE Alle Systeme und persönlichen Schutzausrüstungen gegen Absturz müssen an sicheren Anschlagpunkten festgemacht werden. Die Wahl der Anschlagrichtung und der Positionierung gehört zu den schwierigsten Teilen der Höhenarbeit, von dieser Wahl hängt nämlich die Sicherheit des Arbeiters ab. Üblicherweise spricht man von zwei Anschlags-Kategorien.

- mobile Anschlagpunkte: Diese werden vom Arbeiter auf wiederentfernbarer Weise angebracht (Schlingen, Verstrebungen, DreifüÙe, Ankergewichte, usw.). Diese Anschlagssysteme müssen der Norm EN 795 entsprechen und mindestens 12 kN
- strukturelle Anschlagpunkte: Diese Vorrichtungen werden von einem fachkundigen Installateur auf permanente Weise angebracht (Spreizdübel, Klebehaken, usw.), oder mithilfe vorhandener Gebäude- und Strukturelemente geschaffen (Holzbalken, Träger, Pfeiler)

6.1 VERBINDUNG ZWEIER ANSCHLAGPUNKTE

Wenn verschiedene Geräte miteinander verbunden werden, ist es wichtig, den Winkel zu beachten, in dem sie miteinander verbunden sind: je größer der Winkel, desto größer die auf die Anker übertragenen Kräfte.

6.2 ANWENDUNG EINER SCHLINGE

Für die Verwendung eines natürlichen oder strukturellen Ankers (Holzbalken, Stahlträger, Baum usw.) ist es üblich, ein Gurtband oder ein Gurtband mit vernähten Ringen an den Enden zu verwenden, deren Enden direkt mit EN 362-Verbindern verbunden werden, wobei für jedes verwendete Seil ein solcher Verbindner verwendet werden muss.

EN All systems and PPE's to safeguard against falling from a height need to be connected to secure anchor points. The choice of the type of anchor and its positioning is one of the most difficult aspects of working at height and the operator's safety depends on it. Anchors are generally divided into two types:

- mobile: There are removable anchors positioned by the operator (webbings, struts, tripods, anchor weights etc.). These anchors must comply with standard EN 795 and, as a consequence, must be able to withstand 12 kN
- structural: Permanent anchors positioned by a competent installer (expansion bolts, glue-in bolts, etc.) or made using parts of the building or structure where the work is taking place (wooden beams, beams, pillars)

6.1 CONNECTING DIFFERENT DEVICES

When different devices are connected, it is important to bear in mind the angle between them where they are joined: wider the angle, greater the forces transmitted to the anchors.

6.2 USE OF A WEBBING

Usually, to use a natural or structural anchor (wooden beam, steel girder, tree, etc.) it is usual to employ a webbing or a webbing with stitched rings at the ends, whose ends should be directly connected with EN 362 connectors, using one such connector for each rope used.

EXAMPLE

Fig. 1

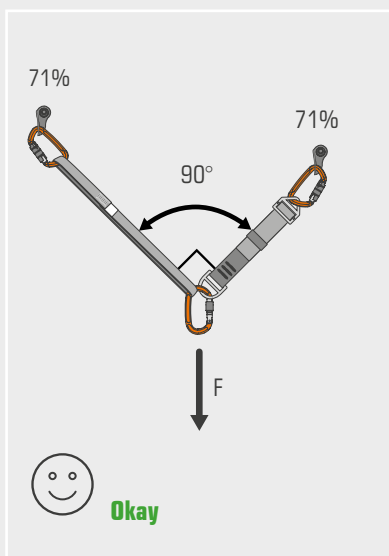

Fig. 2

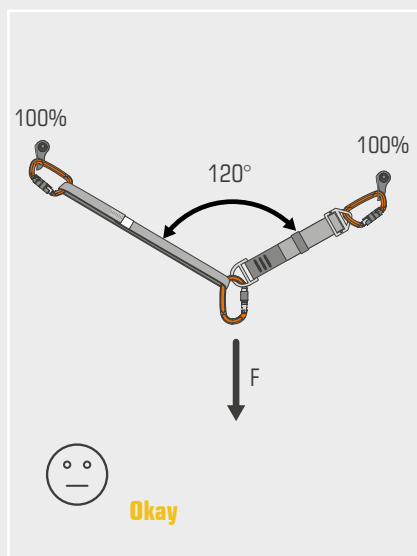
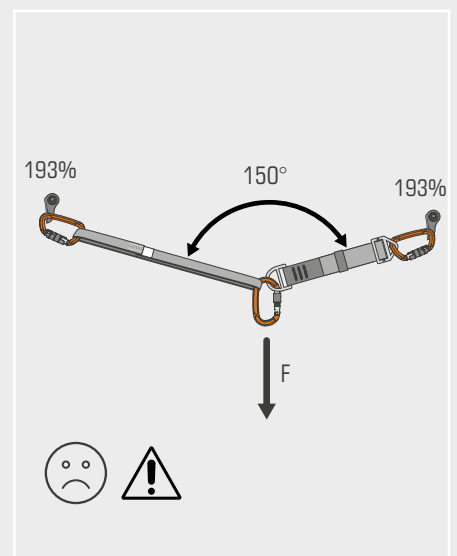

Fig. 3





EXAMPLE

Fig. 4

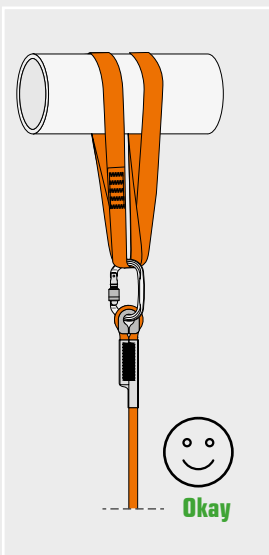

Fig. 5

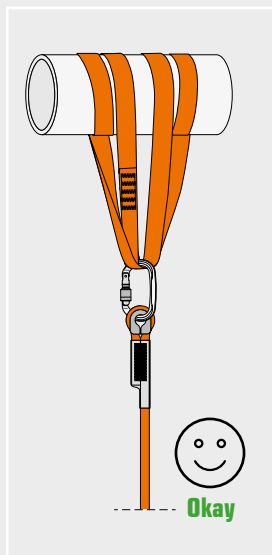

Fig. 6

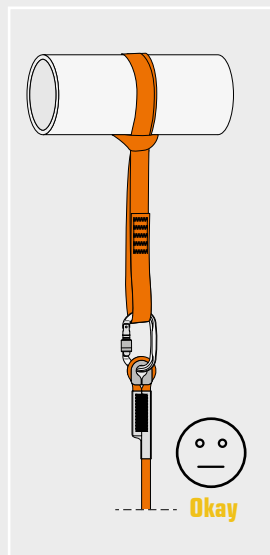
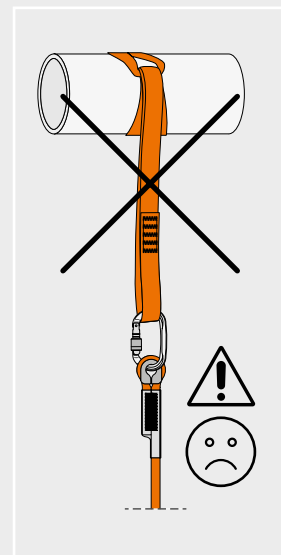

Fig. 7



7. TYPES OF ACTIVITIES WHEN WORKING AT HEIGHT

DE Auf dieser Seite werden die wichtigsten Arten von Höhenarbeit vorgestellt, sowie die relativen Techniken und verwendbaren SKYLOTEC Produkten für die einzelnen Kontexte. Bitte beachten Sie die nationalen und örtlichen Vorschriften für die auszuführenden Tätigkeiten.

EN On this page the principal types of working at height activities are described, with use of the appropriate techniques and SKYLOTEC products. Please consult national and local regulations on the activities to be performed.

WORKING ON A HORIZONTAL SURFACE

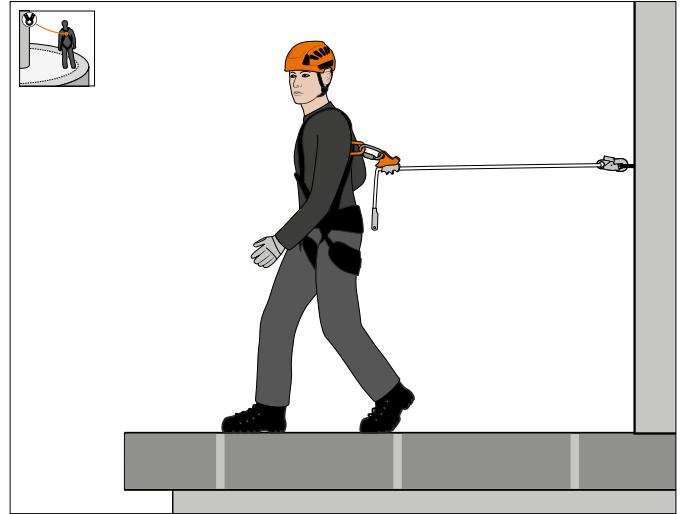

WORKING ON A ROOF

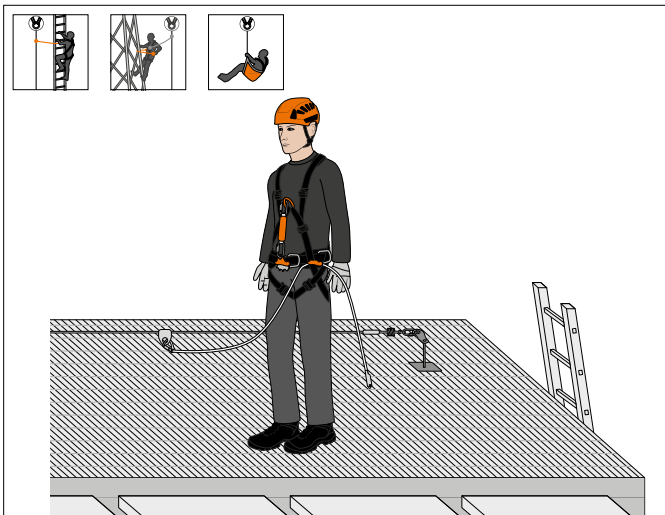

WORKING FROM AN AERIAL PLATFORM

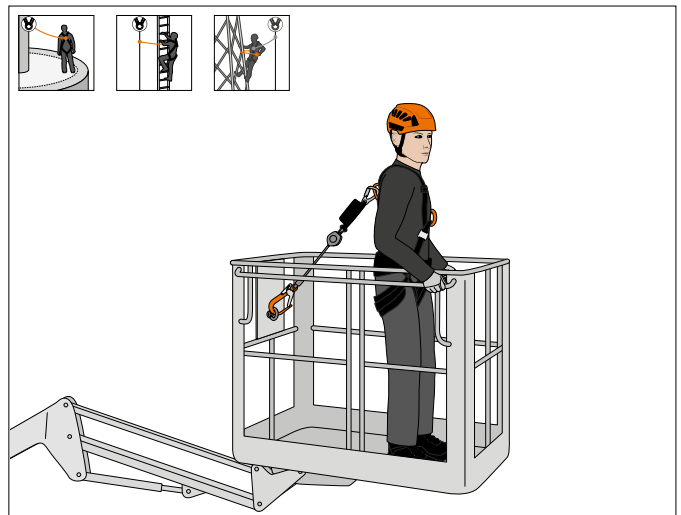

WORKING ON A LADDER

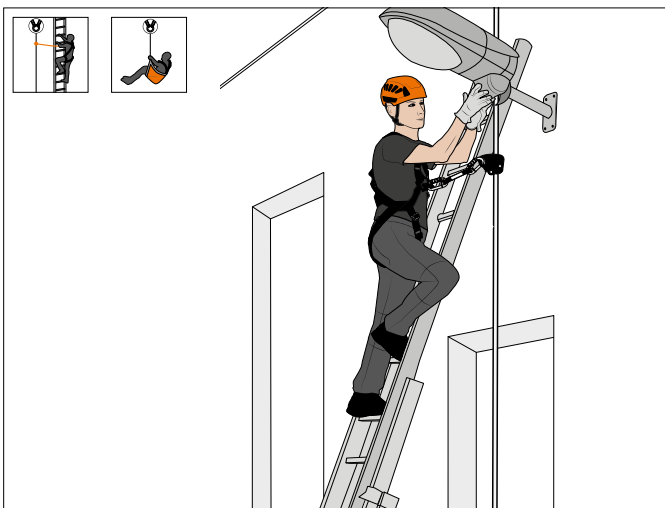

WORKING ON A PYLON

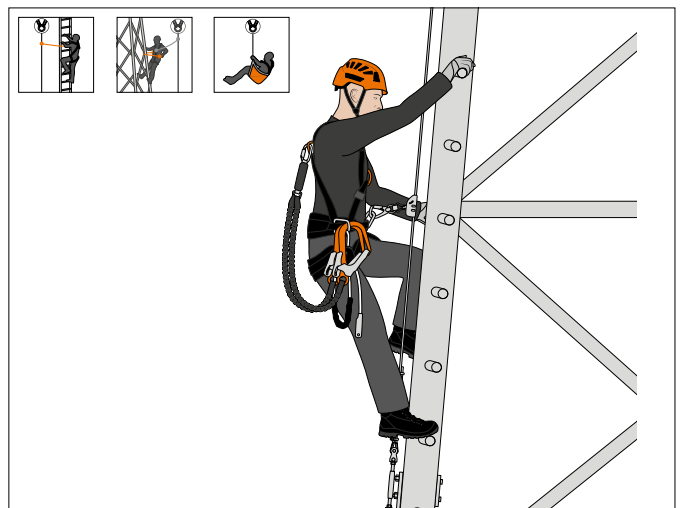

USE OF RESCUE KITS

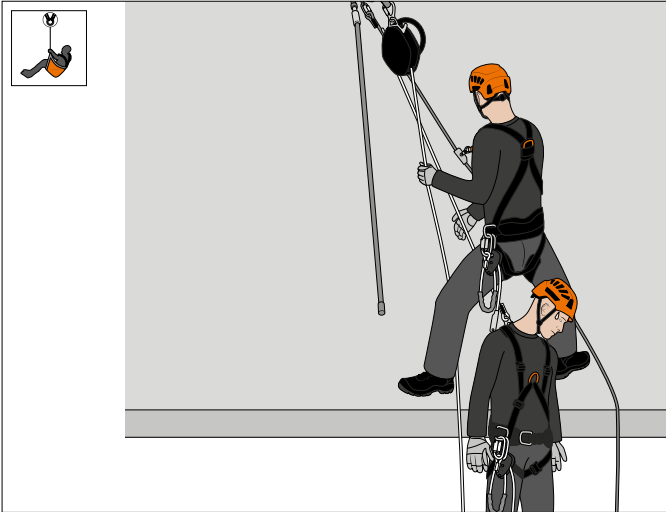

ROPE ACCESS WORK

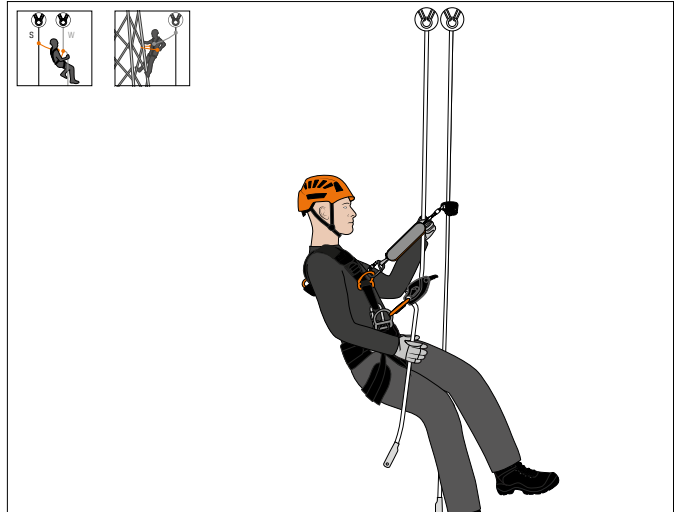

EVACUATION FROM SKI LIFTS



TREE CLIMBING



DE SERVICES

Kundenservice ist für uns täglicher Antrieb, denn wir haben uns zum Ziel gesetzt, Sie effizient und schnell zu bedienen. Und das geht weit über die persönliche Beratung und den Verkauf eines Produktes hinaus. Als breit aufgestellter Partner für Services wie z.B. Revision, Wartung, Reparatur oder Trainings besuchen wir Sie gerne vor Ort, um Ihren Aufwand so gering wie möglich zu halten.

EN SERVICES

Customer service is our daily driving force because we aim to serve you efficiently and swiftly. This goes beyond personal product advice and sales. As a broad-based partner for services such as inspection, maintenance, repair or training, we are happy to visit you on site to minimise your outlay.

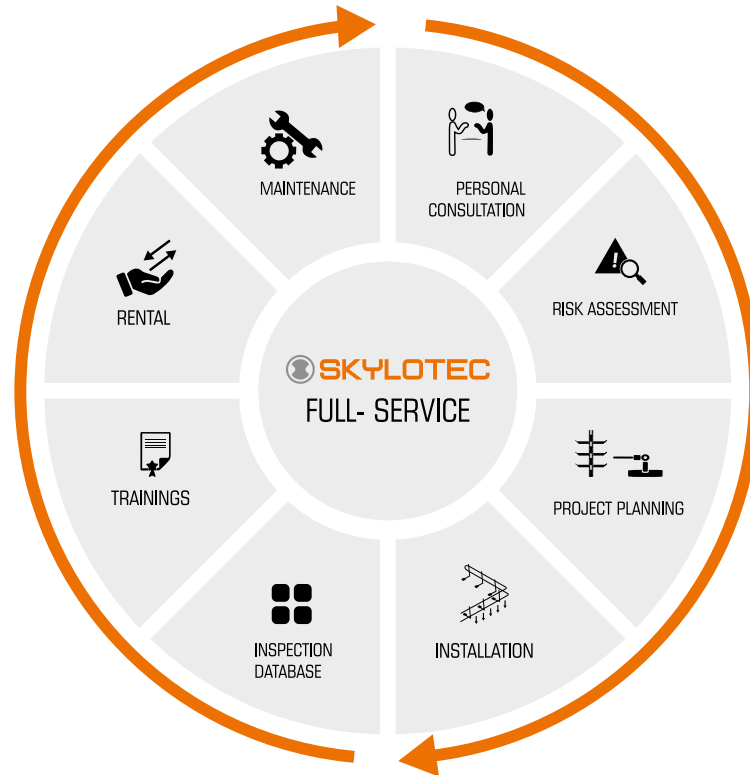

service@skylotec.de

DE REVISION

Sowohl Persönliche Schutzausrüstung gegen Absturz als auch Absturz-sicherungssysteme müssen mindestens einmal jährlich durch einen Sachkundigen überprüft werden. Dieser entscheidet, ob sich die Ausrüstung bzw. Systeme in einwandfreiem Zustand befinden und die vorgeschriebenen Abergereifen erreicht sind. Die Prüfung hat nach den Vorschriften des Herstellers zu erfolgen und ist zu dokumentieren. Wir führen Revisionen an allen eigens hergestellten oder vertriebenen Produkten durch. Des Weiteren bieten wir ebenfalls Revisionen für festinstallierte Absturz-sicherungssysteme an.

EN REVISION

Both personal protective equipment against falls from a height and fall protection systems must be inspected at least once a year by an expert. This person decides whether the equipment or systems are in perfect condition or whether the prescribed discard parameters have been reached. The inspection must be carried out in accordance with the manufacturer's instructions and must be documented. We carry out inspections on all products manufactured or distributed by us. Furthermore, we also offer revisions for fixed fall protection systems.

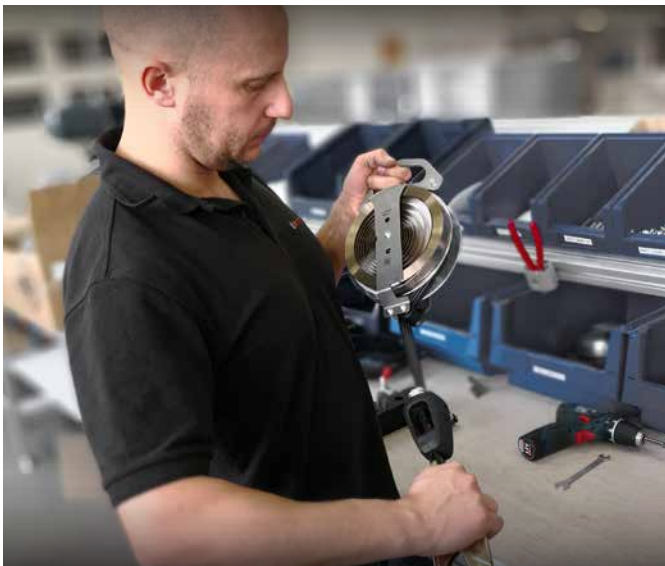

SERVICE LIFE

OVERVIEW OF THE MAXIMUM LIFETIME PER PRODUCT GROUP

Storage period + service life
= maximum lifetime



Storage period:
max. 2 years before
initial end customer usage

BENUTZUNGSDAUER BEI SKYLOTEC PRODUKTEN

Da SKYLOTEC Produkte aus hochwertigsten Materialien gefertigt sind, kann unter normalen Einsatzbedingungen von einer über den Empfehlungen liegenden maximalen Benutzungsdauer ausgegangen werden. Alle SKYLOTEC Produkte ab Kaufdatum Januar 2022 können bis zu einer maximalen Lebensdauer von 12 Jahren, einige Produktgruppen sogar darüber hinaus, verwendet werden (siehe Abbildung).

SERVICE LIFE OF SKYLOTEC PRODUCTS

Due to the fact that SKYLOTEC products are made of the highest quality materials, a maximum service life exceeding the recommendations can be assumed under normal conditions of use. All SKYLOTEC products purchased as of January 2022 can be used up to a maximum service life of 12 years, some product groups even beyond (see illustration).



DETAILED INFORMATION

Helmets

Harnesses

Lanyards & Via ferrata sets

Ropes

Retractable type fall arrester

annual check

lifetime:
max.
12 years

Descenders and rescue devices

Fall arrest blocks

Fall arrest systems

Mobile anchors

annual check

lifetime:
max.
22 years

Carabiners

Descenders

Pulleys

Clamps etc.

annual check

lifetime:
max.
32 years

DE REVISIONSDATENBANK

Um jederzeit einen Überblick über die Qualität und Quantität Ihrer zu überprüfenden Produkte zu behalten, bieten wir Ihnen mit unserer kostenlosen Revisionsdatenbank viele entscheidende Vorteile:

- komplette Prüfdokumentation im Zugriff
- Produkthistorie
- Revisionsicherheit bei Überprüfung durch Aufsichtsbehörde
- weltweit online im Zugriff
- Erinnerungsfunktionen

Bei Fragen zu Revisionen, können Sie sich gerne an unser Servicecenter unter service@skylotec.de wenden.

EN INSPECTION DATABASE

In order to maintain an overview of the quality and quantity of your products to be inspected at all times, we offer you many decisive advantages with our free inspection database:

- complete inspection documentation in access
- product history
- revision security in case of inspection by supervisory
- authorities worldwide online access
- reminder functions

If you have any questions about inspections, please feel free to contact our service centre at service@skylotec.de.

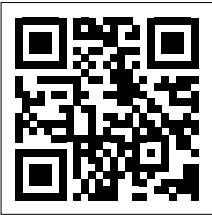

HOME BASE
INSPECTION DATABASE

DE RE- SEALING

Rettungsgeräte, die für Notfälle vorgehalten werden, müssen innerhalb des sogenannten Re-Sealings nach 15 Jahren überprüft und verschiedene Komponenten wie die MILAN-Bremse und textile Bestandteile erneuert und neu eingeschweißt werden. Dieses Verfahren ermöglicht eine einmalige Verlängerung der Lebensdauer um weitere 15 Jahre, was einer Gesamtlebensdauer von bis zu 30 Jahren entspricht. Diesen Service führen wir vor Ort und in unserem Servicecenter für Sie durch.

- SEAL PAC
- ENDURANCE PAC
- DEUS ONE

EN RE- SEALING

Rescue equipment that is kept for emergencies must be checked within the so-called re-sealing after 15 years and various components such as the MILAN brake and textile components must be renewed and re-welded. This procedure allows a one-time extension of the service life by another 15 years, which corresponds to a total service life of up to 30 years. We carry out this service for you on site and in our service centre.

- SEAL PAC
- ENDURANCE PAC
- DEUS ONE

DE GEFÄHRDUNGSBEURTEILUNG

Die ordnungsgemäße Rettungs- bzw. Notfallplanung ist eine Grundvoraussetzung für das Arbeiten in der Höhe oder Tiefe. Alle Mitarbeiter müssen über die Kompetenz, die Ausrüstung und die Verfahren verfügen, um eine Rettung oder Evakuierung selbstständig einzuleiten. Wir unterstützen Sie gerne bei der Erstellung eines maßgeschneiderten Sicherheitskonzeptes auf Basis der gültigen Gesetze, Richtlinien und Normen und unter Berücksichtigung Ihrer Anforderungen und Wünsche.

EN RISK ASSESSMENT

Proper rescue or emergency planning is a basic requirement for working at height or depth. All employees must have the competence, equipment and procedures to initiate a rescue or evacuation independently. We are happy to support you in creating a tailor-made safety concept based on the applicable laws, guidelines and standards and taking into account your requirements and wishes.

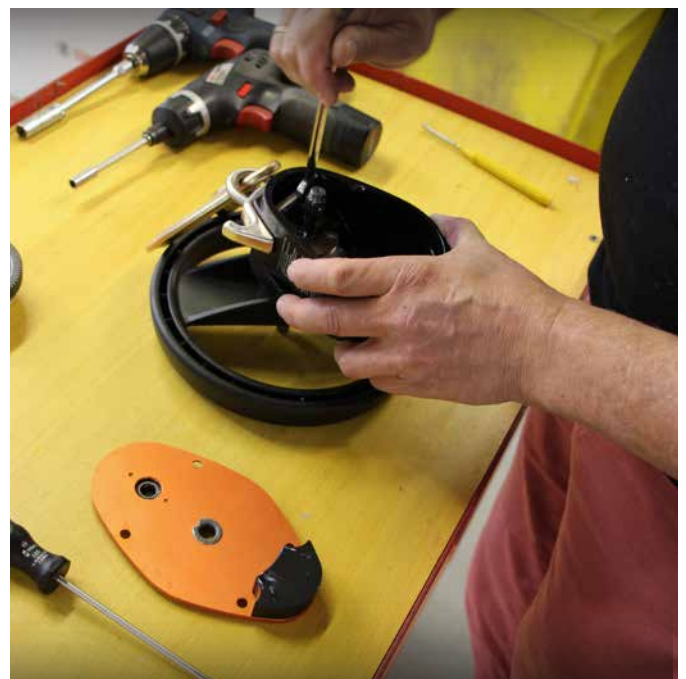
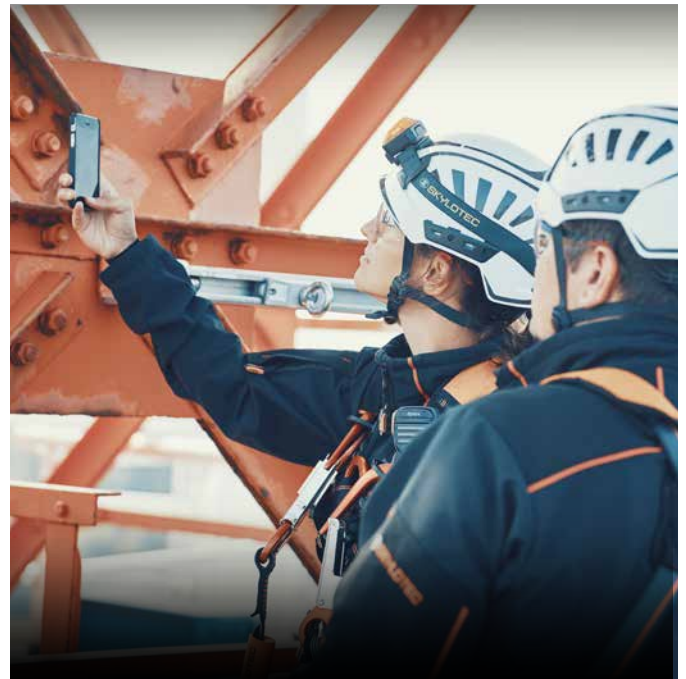

SERVICES

DE VERLEIH

Mit dem SKYLOTEC Verleih-Service bieten wir Ihnen eine Lösung für flexibles Arbeiten in der Höhe oder Tiefe an. Abgestimmt auf die Anforderung Ihres Arbeitsumfeldes, können Sie die sofort einsatzfähige Ausrüstung für die Dauer des Einsatzes ganz bequem mieten.

Zeitliche Flexibilität: Nutzen Sie unsere hochwertige Ausrüstung entsprechend Ihrer Projekte. Mieten Sie das Equipment ganz einfach für die Zeit des Einsatzes, abgestimmt auf die dort vorherrschenden Anforderungen.

Sofort einsatzfähiges Equipment: Unsere Ausrüstung wird nach jedem Gebrauch von uns gewartet und geprüft, um höchste Sicherheit zu gewährleisten und sofort einsatzfähig zu sein.

Maximale Kostentransparenz: Mit unserem Verleih sparen Sie sich Wartungs- und Reparaturkosten, da wir uns um alle Instandhaltungs-aspekte kümmern und kennen zu jedem Zeitpunkt die anfallenden Mietkosten.

Modernste Technik: Unser Verleih bietet Ihnen Zugang zu innovativen Lösungen auf dem Stand der neuesten Technik, die Ihre Sicherheit und Effizienz steigern.

EN RENTAL

With the SKYLOTEC rental service, we offer you a solution for flexible working at height or depth. Tailored to the requirements of your working environment, you can conveniently rent the ready-to-use equipment for the duration of the job.

Time flexibility: Use our high-quality equipment to suit your projects. Simply hire the equipment for the duration of the assignment, tailored to the prevailing requirements.

Equipment ready for immediate use: Our equipment is serviced and inspected by us after each use to ensure maximum safety and immediate operational readiness.

Maximum cost transparency: With our hire service, you save on maintenance and repair costs, as we take care of all maintenance aspects and know the hire costs incurred at all times.

State-of-the-art technology: Our hire service gives you access to innovative, state-of-the-art solutions that increase your safety and efficiency.

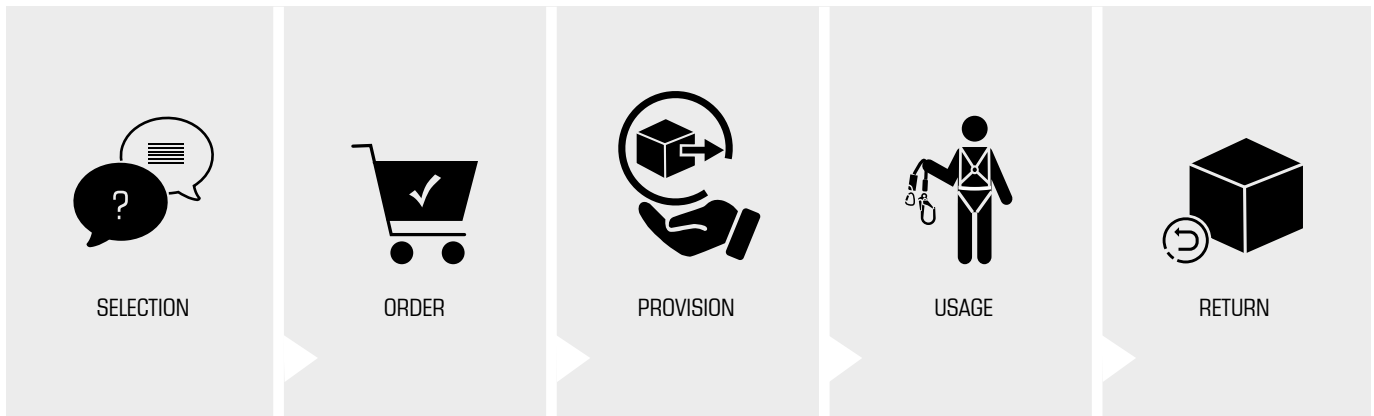

rental@skylotec.de



VERTICAL RESCUE COLLEGE

DE TRAINING - 25 JAHRE ERFAHRUNG

Die richtige Anwendung von Persönlicher Schutzausrüstung gegen Absturz ist lebenswichtig. Mit 25 Jahren Erfahrung in Training, Schulung und Beratung stehen wir Ihnen als kompetenter Partner zur Seite. Sämtliche Bereiche der Höhenarbeit decken wir mit unserem breiten Schulungs- und Trainingsangebot ab. Von der Windkraft Onshore/ Offshore, über die Arbeiten in beengten Räumen, über spezielle Anforderung bei Tätigkeiten in Chemiewerken bis zur Dachdeckerbranche trainieren unsere Experten fachkundig, verlässlich und im realen Arbeitsumfeld. Wir besitzen zahlreiche Zertifizierungen und sind Mitglied in den wichtigsten Branchenverbänden. Unser Angebot:

- Erstellung von Trainings und Rettungskonzepten
- Unterstützung bei der Risikobewertung durch zertifizierte Sicherheitsfachkräfte
- individuell skalierbares Trainingsprogramm
- Trainings & Schulungen auch bei Ihnen am Standort
- international gleichbleibender Standard
- zertifiziertes Trainingscenter nach ISO 9001
- zertifizierter Trainingspartner IRATA, FISAT , GWO

EN TRAINING - 25 YEARS OF EXPERIENCE

The correct use of personal protective equipment against falls from a height is vital. With 25 years of experience in training, education and consulting, we are your competent partner. We cover all areas of work at height with our wide range of training courses. From onshore/offshore wind power, working in confined spaces, special requirements for activities in chemical plants to the roofing industry, our experts train competently, reliably and in a real working environment. We have numerous certifications and are members of the most important industry associations. Our offer:

- creation of training and rescue concepts
- support in risk assessment by certified safety experts
- individually scalable training program
- training & training courses also at your location
- internationally consistent standard
- certified training centre according to ISO 9001
- certified training partner IRATA, FISAT , GWO



TRAININGS



Weitere Produkt-Trainings
Further product training



Richtige Anwendung PSAgA
The correct use of PPE



Sachkunde-Schulung
Expert trainings

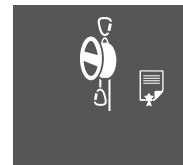

Steigen und Retten
Climbing and rescuing



Arbeiten in beengten Räumen
Working in confined spaces

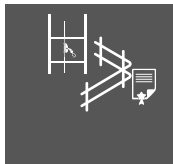

Montageschulung Systeme
Installation training systems



IRATA-Trainings
IRATA training

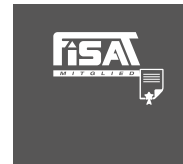

FISAT-Trainings
FISAT training



GWO- Trainings basic
GWO- training Basic



GWO- Trainings Advanced Rescue
GWO- training advanced rescue



AdA-Höhenrettung
AdA height rescue



Seilwinden-Training ICX, ACX
Power ascender training ICX, ACX



DE Möchten Sie mehr erfahren oder ein Training buchen? Besuchen Sie uns im Internet oder kontaktieren Sie uns direkt:
EN Want more information? Visit our website or contact us directly:

www.skylotec.com/vrc | vrc@skylotec.de | +49 (0) 2631-9680-0



**Hauptniederlassung
Headquarter**

NEUWIED, DE

**VRC Trainingscenter
VRC Training Center**

- 1 Löddeköpinge, SE
- 2 Neuwied, DE
- 3 Denver, USA
- 4 Jamisontown, AUS
- 5 Ebhausen, DE
- 6 Peking, CN
- 7 Gisano/ Bergamasco, IT
- 8 Paris, FR
- 9 Nîmes, FR

**Externe Ausbildungsstätte
Training Hub**

- 1 Stockholm, SE
- 2 Berlin, DE
- 3 Hamburg, DE
- 4 Zeebrugge, BE
- 5 Bad Vigaun, AT
- 6 Lauro de Freitas, BR



HARNESSES	Gurte Harnais Arneses Imbracature	26
LANYARDS	Verbindungsmittel Longes Elementos de amarre Cordini	66
FALL ARREST DEVICES	Mitlaufende Auffanggeräte Dispositifs antichute Dispositivos anticaídas Dispositivi dispositivi di arresto caduta	92
FALL ARREST BLOCKS	Höhensicherungsgeräte Équipements de sécurisation en hauteur Equipos de protección contra caídas de altura Dispositivi retrattili	110
HELMETS AND ACCESSORIES	Helme und Zubehör Casques et accessoires Cascos y accesorios Caschi e accessori	132
KITS	Sets Sets Conjuntos Sets	156
DESCENDERS AND RESCUE DEVICES	Abseil- und Rettungsgeräte Dispositifs de descente et de sauvetage Aparatos de descenso y salvamento Discensori e dispositivi di soccorso	180
POWER ASCENDERS	Seilwinden Trebils à câble Tornos de cable Argani a fune	216
CARABINERS	Karabiner Mousquetons Mousquetons Connettori	240
PULLEYS, ROPE CLAMPS, ANCHORS	Seilrollen, Seilklemmen, Anschlagleinrichtungen Poulies, Bloqueurs & Dispositifs d'ancrage Polea, Abrazadera de cuerda & Dispositivos de anclaje Covoni di corda, Carrucole, bloccanti e ancoraggi	270
MOBILE ANCHORS	Mobile Anschlagleinrichtungen Ancres mobiles Anclajes móviles Ancoraggi mobili	300
RESCUE EQUIPMENT	Rettungsmittel Équipements de sauvetage Equipos de salvamento Attrezzature di salvataggio	332
ROPES AND CORDS	Seile und Reepschnüre Cordes et cordelettes Cuerdas y cordeles Cime e corde	352
ACCESSORIES	Accessoires Accessoires Accesorios Accessori	368
FALL PROTECTION SYSTEMS	Absturzsicherungssysteme Systèmes de protection contre les chutes Sistemas de protección anticaída Sistemi anticaduta	394





HARNESSES

Gurte | Harnais | Arneses | Imbracature



 SKYLOTEC

SELECTION GUIDE



DE Zum unverzichtbaren Teil der Persönlichen Schutzausrüstung gegen Absturz gehört ein Auffanggurt. Ebenso werden bei vielen seilunterstützten Arbeiten oftmals Halte- oder Sitzgurte benötigt, um eine bestimmte Tätigkeit überhaupt ausüben zu können. Der Gurt ist eine Halte-Vorrichtung für den Körper und sein Gebrauch ist für jegliche temporäre Höhenarbeit unerlässlich. Er ermöglicht eine Verbindung mit der eigenen Schutzausrüstung und in bestimmten Fällen kann er den Arbeiter in der Schwebelage halten oder einen Sturz abfangen. Ein Gurt muss sowohl zum Einsatzzweck als auch zu dessen Anforderungen an Komfort und Funktionalität passen. SKYLOTEC bietet mit seiner jahrzehntelangen Erfahrung in der Gurtentwicklung für jede Anwendung das passende Produkt.

EN A body harness is an indispensable part of personal protective equipment. Work positioning harnesses or sit harnesses are also often necessary for many kinds of rope access work in order to be able to

execute certain jobs. The harness restrains the body and must be worn for temporary work at height. It connects the operator to her/his protection system and, in certain cases, it can hold her/him suspended or during the arresting of a fall. A harness must meet the requirements of both the purpose as well as the comfort and function. SKYLOTEC offers the right product for every use with its decades of experience in developing harnesses.

FR Un harnais est un élément indispensable de l'équipement de protection individuelle (EPI) antichute. Pour de nombreux travaux sur corde des harnais de maintien au travail ou des harnais de suspension sont également souvent nécessaires pour pouvoir effectuer certaines actions. Le harnais est un système de maintien pour le corps et doit être endossé durant n'importe quel travail temporaire en hauteur. Il permet de relier l'opérateur au système de protection et, dans certains cas, permet aussi de maintenir en suspension ou d'arrêter une éventuelle chute.

OVERVIEW

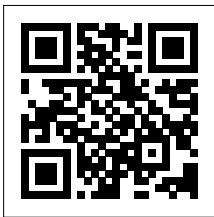

HARNESS PORTFOLIO

DE Hochwertige, komfortable und ergonomische Gurte für viele Einsatzbereiche der Absturzsicherung – entsprechend europäischer und internationaler Normen für Sie entwickelt und getestet.

EN High-quality, comfortable and ergonomic harnesses for many fall protection applications - developed and tested for you according to European and international standards.

FR Des harnais de haute qualité, confortables et ergonomiques pour de nombreux domaines d'application de la protection antichute - développés et testés pour vous conformément aux normes européennes et internationales.

ES Arneses de alta calidad, cómodos y ergonómicos para numerosas aplicaciones de protección contra caídas, desarrollados y probados para usted conforme a las normas europeas e internacionales.

IT Imbracature di alta qualità, confortevoli ed ergonomiche per svariate applicazioni nell'ambito della protezione anticaduta - sviluppate e testate secondo gli standard europei e internazionali.

FULL BODY HARNESSSES

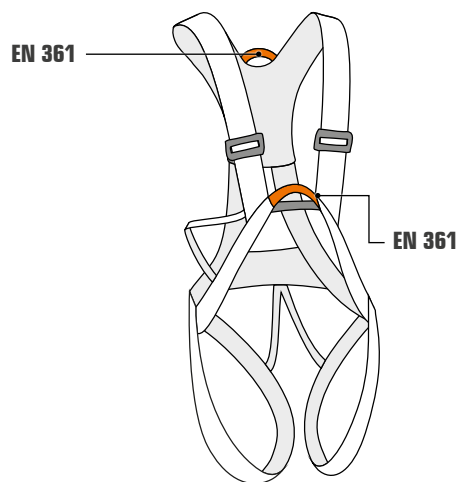

DE Sie haben zwei Befestigungspunkte, sternal und dorsal, die die einzigen sind, an denen eine Absturzsicherung befestigt werden kann.

EN Equipped with 2 attachment points, one on the front and one on the rear, to which a fall arrester device can be connected.

FR Présentent deux points d'accrochage, sternal et dorsal, qui sont les seuls points auxquels il est possible de relier un dispositif antichute.

ES Equipado con 2 puntos de enganche, uno esternal y otro dorsal, que permiten la conexión de un dispositivo anticaídas.

IT Presentano due punti di attacco, sternale e dorsale, che sono gli unici a cui possa essere collegato un dispositivo anticaduta.

SELECTION GUIDE



Un harnais confortable et fonctionnel doit être adapté aussi bien à son utilisation qu'aux exigences requises. Grâce à plusieurs dizaines d'années d'expérience dans la conception de harnais, SKYLOTEC offre le produit adapté pour chaque utilisation.

ES Un arnés anticaídas es una parte imprescindible de un equipo de protección individual contra caídas; asimismo, para muchos trabajos mediante cuerda se requieren con frecuencia arneses de asiento y sujeción con el fin de poder llevar a cabo una tarea concreta. El arnés es un dispositivo de sujeción del cuerpo imprescindible en los trabajos temporales en altura. El arnés permite conectar al operario con su sistema de protección y, en algunos casos, puede mantenerlo suspendido o sujetarle al detener una caída. Un arnés debe ser adecuado tanto para la finalidad de uso correspondiente como para sus requisitos de comodidad y funcionalidad. Las décadas de experiencia de SKYLOTEC en el desarrollo de arneses le permiten ofrecer el producto adecuado para cada aplicación.

IT L'imbracatura anticaduta è un componente indispensabile dei dispositivi di protezione individuale. Anche le imbracature di posizionamento sul lavoro o le imbracature basse sono spesso necessarie nel lavoro su fune al fine di svolgere alcune particolari attività. L'imbracatura è un dispositivo di contenimento per il corpo ed è indispensabile indossarla in qualsiasi lavoro temporaneo in quota. Essa consente il collegamento dell'operatore al proprio sistema di protezione e, in certi casi, lo potrà mantenere in sospensione o arrestarne un'eventuale caduta. Un'imbracatura deve essere idonea sia alla specifica finalità che ai requisiti di comfort e funzionalità. Forte di una lunga esperienza nello sviluppo di imbracature, SKYLOTEC offre il prodotto adatto per ogni applicazione.

SITTING HARNESS

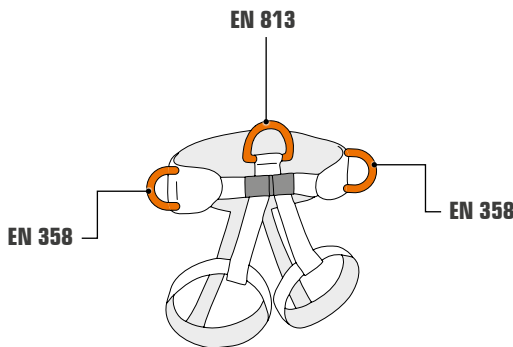

DE Diese Gurte sind ausgestattet mit einem zentralen Anschlagpunkt nach EN 813 und zwei seitlichen Punkten nach EN 358. Nur zur Verwendung in Situationen, in denen keine Gefahr des Abrutschens besteht oder kollektive Schutzmaßnahmen vorhanden sind.

EN Equipped with one central attachment point EN 813 and two lateral points EN 358. For use only in situations where there is no risk of falling or CPE is present.

FR Présentent un point d'accrochage central EN 813 et deux points latéraux EN 358. Ils peuvent être utilisés seulement dans les situations où il n'existe pas de risques de chute ou quand des EPC sont présents.

ES Equipado con un punto de enganche ventral EN 813 y dos laterales EN 358. Para situaciones donde no exista riesgo de caídas o que dispongan de EPC instalados.

IT Presentano un punto di attacco centrale EN 813 e due laterali EN 358. Si possono utilizzare esclusivamente in situazioni dove non esista il pericolo di caduta o siano presenti dei DPC.

COMPLETE HARNESSES

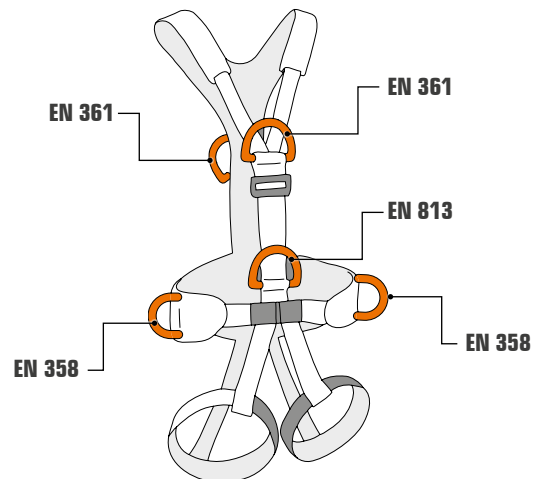

DE Vollständige Auffanggurte (Auffang-, Positionierungs- und Haltegurt) haben alle oben genannten Befestigungspunkte und eignen sich für alle Arten von temporären Arbeiten in der Höhe. Sie dürfen als einzige für die Seilzugangstechnik verwendet werden.

EN Complete harnesses (full body + positioning + suspension) have all of the above-mentioned attachment points, suitable for all types of temporary work at height and are the only type to be used during work with ropes.

FR Les harnais complets (antichute + cuissard + suspension) présentent tous les points d'accrochages indiqués ci-dessus, ils sont donc adaptés à n'importe quel type de travail temporaire en hauteur et sont les seuls à pouvoir être utilisés pour les travaux sur corde.

ES Los arneses completos (anticaídas + sujeción + suspensión) incorporan todos los puntos de enganche indicados anteriormente, para poder realizar cualquier intervención temporal en altura, y son los únicos que deben utilizarse en accesos mediante cuerdas.

IT Le imbracature complete (anticaduta + posizionamento + sospensione) presentano tutti i punti di attacco indicate, sono quindi adatte a qualsiasi lavoro temporaneo in quota e sono le uniche da utilizzarsi durante il lavoro in fune.

IGNITE SERIES OVERVIEW

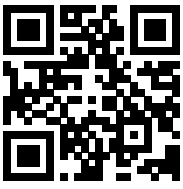

LANDING PAGE
IGNITE SERIES

DE Die Gurtserie, die weltweit neue Maßstäbe im Markt setzte und stetig weiterentwickelt wird. Ein vollständig durchdachtes System aus ergonomischen Feinheiten, funktioneller Designsprache und bestmöglichem Anwenderkomfort. Die IGNITE SERIES umfasst einen Gurt für jede Anwendung – entwickelt für den täglichen Einsatz und höchste Ansprüche.

EN The harness series has set new standards on the market worldwide and is constantly being optimized. A thoroughly designed system of ergonomic details, functional design and the best possible user comfort. The IGNITE SERIES includes a harness for every application – developed for daily use and highest expectations.

FR La gamme de harnais qui a révolutionné le marché mondial et qui est sans cesse optimisée. Un système sophistiqué fait de subtilités ergonomiques, d'un design fonctionnel et d'un confort d'utilisation optimal. L'IGNITE SERIES comprend un harnais pour chaque application, développé pour une utilisation quotidienne et les exigences les plus élevées.

ES Una serie de arneses que estableció nuevos estándares en el mercado y no deja de optimizarse; un sistema íntegro y sofisticado que alberga detalles ergonómicos y un diseño funcional, y proporciona la máxima comodidad para el usuario: la IGNITE SERIES cuenta con arneses para cualquier aplicación, que se han desarrollado para usarlos a diario y hacer frente a los requisitos más estrictos.

IT La serie di imbracature che ha definito dei nuovi standard sul mercato e che continua ad essere costantemente ottimizzata. Un sistema studiato in ogni singolo dettaglio fatto di dettagli ergonomici, design funzionale e massimo comfort. Sviluppata sia per un utilizzo quotidiano che per alte prestazioni, la SERIE IGNITE include un'imbracatura per qualsiasi necessità.

IGNITE SERIES OVERVIEW

DE Schulter- und Beinpads bei allen IGNITE Modellen serienmäßig integriert

EN Shoulder and leg pads are integrated in all IGNITE models as standard

FR Rembourrages pour les épaules et les jambes intégrés en série sur tous les modèles IGNITE

ES Todos los modelos IGNITE integran de serie un acolchado para los hombros y las piernas

IT Le imbottiture per spalle e gambe sono integrate di serie in tutti i modelli IGNITE



DE Patentierte Versteller und clevere Gurtband-Aufwicklung: Einmal einstellen und alles sitzt!

EN Patented adjuster and smart belt strap coiling: Set it up once and everything sits right!

FR Dispositif de réglage breveté et enroulement intelligent de la sangle: un seul réglage suffit!

ES Regulador patentado y sistema inteligente de enrollado de correas: solo habrá que ajustarlo una vez para que todo quede bien ajustado!

IT Dispositivo di regolazione brevettato e avvolgimento intelligente delle fettucce: è sufficiente regolarlo la prima volta perché tutto funzioni correttamente!

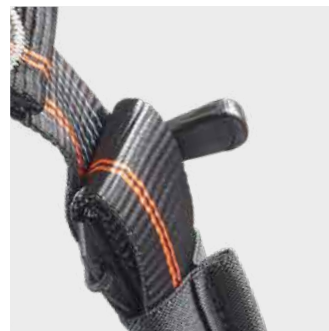

DE Alles Wichtige im Blick: Anschlagpunkte gemäß EN 361 sind orange, Arbeitsplatzpositionierungs- oder Sitzösen grau

EN Everything at a glance: Anchor points according to EN 361 are orange, work positioning or seat positioning points grey

FR Les points importants en un coup d'œil: les points d'ancrage selon la norme EN 361 sont oranges, les anneaux de positionnement durant le travail ou pour les cuisses sont gris

ES Resumen de los detalles importantes: conforme a la norma EN 361, los puntos de anclaje son de color naranja, mientras que las anillas de asiento o de posición en el lugar de trabajo son de color gris

IT Le parti importanti a colpo d'occhio: i punti di attacco EN 361 sono di colore arancione, quelli di posizionamento di colore grigio







IGNITE SERIES

IGNITE SKYFIZZ

G-0131

DE Der leistungsstarke Komplettgurt IGNITE SKYFIZZ ist der Allrounder für Instandhaltungsarbeiten und den Bau. Durch seine innovativen Eigenschaften bietet er Anwendern die Möglichkeit, sich auf das Wesentliche bei der Arbeit zu konzentrieren, wodurch die Produktivität um ein Vielfaches gesteigert wird. Der robuste Auffanggurt hat langlebige Materialösen aus Kunststoff (15 kg Traglast). Durch die individuelle Einstellung sitzt der zentrale O-Ring optimal am Körper. Das komfortable großflächige Rückenpolster sorgt für eine gleichmäßige Verteilung der Last und ist atmungsaktiv. Die doppelt gewickelten und fest vernähten Abschlüsse sichern lose Gurtbänder und verhindern ein Verrutschen.

EN The high-performance complete harness IGNITE SKYFIZZ is the all-rounder for maintenance work and construction. Thanks to its innovative features, it offers users the opportunity to concentrate on the essentials at work, thereby increasing productivity many times over. The robust harness has durable plastic material eyelets (15 kg load capacity). Due to the individual adjustment, the central O-ring sits optimally on the body. The comfortable large back padding ensures an even distribution of the load and is breathable. The double-wrapped and firmly sewn terminations secure loose webbing and prevent slipping.

FR Le harnais complet haute performance IGNITE SKYFIZZ est le modèle polyvalent pour les travaux de maintenance et de construction. Grâce à ses caractéristiques innovantes, il offre aux utilisateurs la possibilité de se concentrer sur l'essentiel au travail, ce qui augmente considérablement la productivité. Le harnais robuste est doté de boucles porte matériel en matière plastique durable (capacité de charge de 15 kg). Grâce au réglage individuel, l'anneau central en O repose de manière optimale sur le corps. Le rembourrage dorsal confortable de grande surface assure une répartition uniforme de la charge et est respirant. Les terminaisons à double enroulement et solidement cousues sécurisent les sangles libres et empêchent de glisser.

ES El arnés completo de alto rendimiento IGNITE SKYFIZZ es el todoterreno para trabajos de mantenimiento y construcción. Gracias a sus innovadoras características, ofrece a los usuarios la posibilidad de concentrarse en lo esencial en el trabajo, lo que aumenta la productividad muchas veces. El robusto arnés tiene ojales de material plástico resistente (capacidad de carga de 15 kg). Gracias al ajuste individual, la junta tórica central se asienta de forma óptima en el cuerpo. El cómodo acolchado de la espalda de gran superficie garantiza una distribución uniforme de la carga y es transpirable. Las terminaciones de doble envoltura y firmemente cosidas aseguran las correas sueltas y evitan el deslizamiento. El cómodo acolchado de la espalda de gran superficie garantiza una distribución uniforme de la carga y es transpirable.

IT L'imbracatura completa ad alte prestazioni IGNITE SKYFIZZ è l'ideale per i lavori di manutenzione e costruzione. Grazie alle sue caratteristiche innovative, offre agli utenti la possibilità di concentrarsi sul lavoro e conseguentemente aumentare la produttività. La robusta imbracatura è provvista di orecchie in materiale plastico resistente (capacità di carico di 15 kg). Grazie alla regolazione individuale, l'O-ring centrale si posiziona in modo ottimale sul corpo. La comoda imbottitura posteriore di grande superficie assicura una distribuzione uniforme del carico ed è traspirante. Le terminazioni cucite a doppio avvolgimento stabilizzano la fettuccia in eccesso e ne impediscono lo scivolamento.

IN DETAIL



The durable plastic material eyelets can support up to 15kg.



Loose webbing and slippage are prevented by double wrapped and tightly sewn terminations.

IGNITE SERIES



komfortables Rückenpolster

comfortable back padding

langlebige Materialösen aus Kunststoff

durable plastic material eyelets



IGNITE SERIES

IGNITE ION

G-1130

DE Unser neuer Allround-Gurt für alle klassischen Anwendungen beim Bau und in der Instandhaltung, der mit seinen vereinfachten Verstellmöglichkeiten im Brust- und Beinbereich sowie drei verschiedenen Größen vor allem eins kann: Gut sitzen! Auch für Anwender, die seltener PSAgA tragen müssen, ist der IGNITE ION äußerst benutzerfreundlich und selbsterklärend. Die Fidlock-Schnalle im Brustbereich schnappt magnetisch ein und schließt somit beinahe automatisch. Die beiden orangenen textilen Anseilschlaufen sind zur gemeinsamen Benutzung zugelassen und für höchste Sicherheit mit Abriebindikator ausgestattet.

EN Our new all-round safety harness for all classical applications in construction and maintenance has above all one major feature due to simplified adjustment options in the chest and leg area as well as three different sizes: exceptional fit! Even for users who rarely wear personal protective equipment against falls from height, the IGNITE ION is extremely easy to use and self-explanatory. The buckle by Fidlock in the chest area snaps magnetically and closes almost automatically. The two orange roping-up loops made of fabric are approved for joint use and equipped with abrasion indicator for maximum safety.

FR Bien assis! Notre nouveau harnais polyvalent pour toutes les applications classiques dans la construction et la maintenance, avec ses possibilités simplifiées de réglage au niveau de la poitrine et des jambes ainsi que ses modèles en trois tailles. L'IGNITE ION est très facile à utiliser, même pour les utilisateurs qui n'ont pas besoin de porter ce type d'équipement habituellement. L'attache Fidlock au niveau de la poitrine s'encliquète magnétiquement et se ferme ainsi presque automatiquement. Les deux boucles en textile orange sont homologuées pour être utilisées ensemble et sont équipées d'un indicateur d'abrasion pour une plus grande sécurité.

ES Nuestro nuevo arnés universal para todas las aplicaciones clásicas de construcción y mantenimiento, posee unas sencillas opciones de ajuste en las zonas pectoral y de las piernas y está disponible en tres tamaños diferentes, todo ello con un objetivo principal: un ajuste excepcional! El IGNITE ION es muy intuitivo y fácil de utilizar, incluso para los usuarios que solo utilizan este tipo de EPI de forma esporádica. La hebilla Fidlock de la zona pectoral se cierra magnéticamente, bloqueándose casi de forma automática. Las dos cintas textiles de encordado de color naranja están homologadas únicamente para el uso conjunto y, para garantizar la máxima seguridad, tienen integrado un indicador de desgaste.

IT La nostra nuova imbracatura multiuso è destinata a tutte le applicazioni classiche nel settore dell'edilizia e nella manutenzione. Essa ha diverse caratteristiche importanti tra cui un sistema di regolazione semplificato nella zona del torace e delle gambe e tre diverse taglie: a garanzia di vestibilità eccezionale! Anche per gli operatori che devono indossare raramente i dispositivi di protezione individuale, l'IGNITE ION è straordinariamente facile da usare e intuitiva. La fibbia Fidlock sul petto si chiude magneticamente e quindi in modo pressoché automatico. I due punti di attacco tessili sono certificati per essere utilizzati congiuntamente e sono provvisti di un indicatore di usura per garantire la massima sicurezza.

IN DETAIL



The two orange roping-up loops made of fabric are approved for joint use and equipped with abrasion indicator for maximum safety.



The buckle by Fidlock in the chest area snaps magnetically and closes almost automatically.



Exceptional fit due to simplified adjustment options in the chest and leg area.

IGNITE SERIES



leichtes Anziehen und Einstellen des Gurtes

easy to put on and adjust

große textile Auffangöse (Brust) mit Abriebindikator

large fall arrest attachment points (chest) with wear indicator



alle IGNITE-Gurte besitzen einen Fallindikator

all IGNITE harnesses are equipped with a fall indicator



CLICK

IGNITE SERIES

IGNITE PROTON WIND STEEL

G-1132-WS-ST

DE Dieser voll ausgestattete Auffang-, Halte- und Steigschutzgurt mit Kunststoff-Gleitplatte wurde speziell für die Windenergie entwickelt. Er kommt aber auch in vielen anderen Bereichen zum Einsatz, in denen höchste Ansprüche an Sicherheit und Funktionalität gelten. IGNITE PROTON punktet mit einem thermogeformten Hüftpolster, welches die Last gleichmäßig auf der Hüfte verteilt und von außen mit einer schützenden Kunststoff-Platte gegen Abrieb geschützt ist. Die richtige Position der Auffangösen lässt sich dank der ausgeklügelten Konstruktion perfekt auf den Anwender anpassen. Überschüssiges Gurtband ist dank praktischer Gurtbandfixierung kein Störfaktor mehr. Schulter- und Beinpolster sind bei Bedarf waschbar oder austauschbar. Vorgeformten Materialschlaufen und Werkzeugösen für verschiedenste Einsätze machen den Gurt zu einem Komplettsystem.

EN This professional and completely equipped body harness for fall arresting, work positioning and climbing protection with a synthetic sliding plate was developed specially for the wind energy industry. It can be used in many other areas as well when top performance in safety and functionality are required. IGNITE PROTON scores with thermo-shaped hip padding that evenly distributes weight and is protected from wear and tear on the outside with a synthetic plate. The well-designed construction allows the fall-arrest attachment point to be perfectly positioned for the user. It also offers practical belt strap coilers to eliminate bulky excess length. Shoulder and leg padding can be laundered or replaced. Pre-formed gear loops and tool eyelets for different kinds of use make the harness a complete system.

FR Ce harnais antichute, de sécurité et d'ascension sécurisée professionnel et entièrement équipé avec plaque de glissement en plastique et œillets en acier a été spécialement conçu pour l'énergie éolienne. Il est cependant également utilisé dans de nombreux autres domaines exigeant un niveau de sécurité et de fonctionnalité élevé. Les points d'attache en acier montés au niveau sternal et ventral permettent l'ascension et la descente sur tous les équipements de sécurité pour ascension et s'adaptent à toutes les ouvertures de mousqueton. IGNITE PROTON marque des points avec un rembourrage thermoformé pour les hanches et la position de l'anneau sternal qui s'adapte parfaitement à tous les utilisateurs. Le dispositif pratique de fixation de la sangle permet d'éliminer toute gêne occasionnée par l'excédent de sangle.

ES Este arnés profesional anticaídas, de sujeción y protección de ascenso está completamente equipado e incorpora una placa deslizante de material sintético y anillas de acero; aunque se ha diseñado específicamente para el sector eólico, puede usarse en muchos otros ámbitos difíciles. Las anillas de acero, integradas en la zona pectoral y de la cintura, permiten ascender y descender por todos los sistemas de protección de ascenso de venta habitual; asimismo, se adaptan a todos los anchos de apertura de mosquetón. IGNITE PROTON destaca por un acolchado termoconformado para la cintura y por que la posición de la anilla pectoral puede adaptarse perfectamente a cualquier usuario. El exceso de correa ya no será una molestia gracias al práctico sistema de fijación de correas. Si fuera necesario, pueden lavarse o sustituirse los acolchados de los hombros y las perneras.

IT Questa imbracatura completa full optional è progettata per la protezione anticaduta e per il posizionamento sul lavoro. Essa è dotata di piastra scorrevole sintetica appositamente sviluppata per il settore eolico. Il prodotto viene utilizzato anche in altri settori dove sono richieste le massime prestazioni in termini di sicurezza e funzionalità. IGNITE PROTON integra uno schienale termosagomato che assicura un'equa distribuzione dei carichi, e che all'esterno è protetto contro l'usura da un'apposita piastra. Studiata nei dettagli, questa imbracatura permette di regolare perfettamente la posizione dei punti di attacco anticaduta rispetto all'operatore. Grazie al pratico sistema di fissaggio, le fettucce in eccesso non sono più un fattore di disturbo. Le imbottiture di spalle e gambe sono lavabili e sostituibili. I porta-materiali presagomati e gli occhioli per utensili rendono l'imbracatura un prodotto completo.

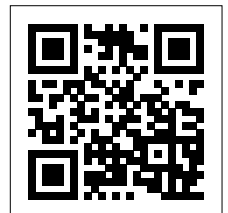

APPLICATION VIDEO

IN DETAIL



The synthetic sliding plate protects the hip pad from wear and tear.



Padding in the leg area provides optimum comfort, as friction on the skin and the formation of chafing points are prevented.

IGNITE SERIES



austauschbare Schulter- und Beinpolster

replaceable shoulder and leg padding

Brust- und Steigschutzöse aus Stahl

chest and climbing protection eyelet made of steel



thermogeformtes Hüftpolster

thermo-shaped waist padding

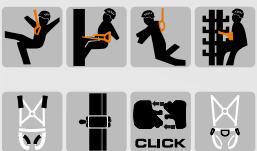

GRYPHON / GRYPHON ASCENDER

GRYPHON

G-1172



DE Komfortabler und ergonomischer Gurt mit sechs Befestigungspunkten, speziell entwickelt für Seilarbeiten.

- umhüllende Struktur und breiter Hüftgurt mit atmungsaktiver Mesh-Polsterung für optimalen Komfort bei längerem Hängen
- vorgeformte Schultergurte mit reduziertem Profil, um Reibung am Hals des Benutzers zu vermeiden
- Beinschlaufen mit Schnellverschluss-Schnallen, die einen Indikator für korrektes Einfügen haben
- Profil der Beinschlaufen mit differenzierter Struktur, um optimalen Komfort beim Hängen zu gewährleisten, indem der Druck auf die Leiste reduziert wird
- verstellbare Riemen hinten, mit denen die Beinschlaufen entlang der Beine des Benutzers verschoben werden können
- großer sternaler Befestigungspunkt nach EN 361 zur Erleichterung von Rettungseinsätzen
- seitliche Befestigungspunkte nach EN 358 mit zwei Positionen: im Gebrauchsfall (Arbeitsmodus) nach außen gerichtet, bei Nichtgebrauch

(Stand-by-Modus) klappen sie nach innen, um die Bewegungen des Benutzers nicht zu behindern

- Dorsaler Befestigungspunkt EN 361, der ein versehentliches Hängen-bleiben verhindert, insbesondere bei Arbeiten in beengten Räumen
- Befestigungspunkt auf der Rückseite des Gurtes, gekennzeichnet mit dem Buchstaben R und ausschließlich für die Verbindung eines Rückhalteverbindungsmitels bestimmt
- vier große Materialhalter, sechs Ösen für Werkzeugtasche und vier Schlaufen für Materialhalterkarabiner

EN Comfortable and ergonomic harness equipped with six attachment points and specifically developed for rope access work.

- close-fitting construction and wide lumbar support belt with breathable mesh padding for optimal comfort during prolonged suspensions
- contoured shoulder straps with shape optimized to avoid neck chafing
- leg-loop quick-release buckles with indicator for correct insertion
- leg-loops designed with targeted panel construction to ensure optimal comfort while in suspension by relieving pressure in the groin area
- adjustable rear straps that allow the leg loops to be moved along the legs
- large EN 361 sternal attachment point to facilitate rescue operations
- EN 358 lateral attachment points with two positions: outward-facing when in use (work mode), inward-folded when not in use (stand-by mode) in order not to hamper the operator's movements
- EN 361 dorsal attachment point designed to avoid accidentally getting snagged, especially while working in confined spaces
- attachment point on the rear of the waistbelt, marked by the letter R and exclusively intended for the connection of a restraint lanyard
- two horizontal straps positioned on the shoulder straps and exclusively
- four large gear-loops, six loops for the tool-holder pouch and four slots for carrying-tools carabiners

FR Harnais confortable et ergonomique muni de six points d'attache, développé spécifiquement pour les travaux sur corde.

- forme qui épouse le corps et large ceinture lombaire avec rembourrage en mesh respirant qui offre un confort optimal en cas de suspension prolongée
- bretelles préformées à profil réduit qui permettent d'éviter tout frottement au niveau du cou de l'opérateur
- tours de cuisse équipés de boucles à ouverture rapide dotées d'un témoin de bouclage correct
- profil des tours de cuisse à structure différenciée conçu pour assurer un confort optimal en suspension grâce à la réduction de la pression sur l'aîne
- sangles dorsales réglables qui permettent aux tours de cuisse d'être déplacés le long des jambes de l'opérateur

IN DETAIL



Shoulder strap with quick-release buckle



CHEST ASCENDER+ included



Straps for HOOK REST support (not included, ACS-0321)



Attachments for work seat (not included)

GRYPHON / GRYPHON ASCENDER



- grand point d'attache sternal EN 361 pour faciliter les opérations de secours;
- points d'attache latéraux à deux positions selon la norme EN 358: lorsqu'ils sont utilisés (work mode), ils sont orientés vers l'extérieur lorsqu'ils ne sont pas utilisés (stand-by mode), ils se replient vers l'intérieur afin de ne pas gêner les mouvements de l'opérateur
- point d'attache dorsal EN 361 conçu de manière à éviter tout accrochage accidentel, en particulier dans le travail en milieux confinés
- point d'accrochage sur la partie postérieure de la ceinture marqué par la lettre R et destiné seulement à la connexion d'une cordelette de retenue
- quatre larges porte-matériels, six boucles pour le sac porte-outils et quatre passants prévus pour des mousquetons porte-matériels

ES Arnés confortable y ergonómico con seis puntos de enganche, desarrollado específicamente para trabajos en cuerda.

- estructura envolvente y faja lumbar amplia y acolchada con mesh transpirable para garantizar un confort excelente en caso de suspensiones prolongadas
- tirantes prefabricados con anchura reducida para evitar roces en el cuello del operador
- perneras con trabillas de enganche rápido que tienen un indicador para una correcta inserción
- perfil de las perneras con estructura diferenciada pensada para reducir la presión en la ingle y garantizar un confort excelente durante la suspensión del operador
- cintas posteriores regulables que permiten a las perneras de deslizarse a lo largo de las piernas del operador
- amplio punto de enganche esternal EN 361 para facilitar las operaciones de rescate
- puntos de enganche laterales EN 358 con dos posiciones: en caso de uso (work mode) los enganches están girados hacia el exterior, en caso de no utilizarlos (stand-by mode) se pliegan hacia el interior de manera que no obstaculen los movimientos del operador
- punto de enganche dorsal EN 361 pensado para evitar enganches accidentales de manera especial en trabajos con espacios confinados
- punto de enganche en la parte superior de la cintura marcado con la letra R que sirve únicamente para enganchar un cordino de retención
- cuatro amplios porta-materiales, seis ojales para petate porta-utensilios y cuatro trabillas para mosquetones porta material

IT Imbracatura confortevole ed ergonomica con sei punti di attacco, sviluppata specificatamente per il lavoro in fune.

- struttura avvolgente e ampia fascia lombare con imbottitura in mesh traspirante per un comfort ottimale in caso di sospensioni prolungate

- spallacci sagomati con profilo ridotto in modo da evitare sfregamenti sul collo dell'operatore
- cosciali dotati di fibbie a sgancio rapido che presentano un indicatore di corretto inserimento
- profilo dei cosciali a struttura differenziata studiato per garantire un comfort ottimale in sospensione riducendo la pressione sull'inguine
- fettucce posteriori regolabili che permettono ai cosciali di essere spostati lungo le gambe dell'operatore
- ampio punto di attacco sternale EN 361 per agevolare le operazioni di soccorso
- punti di attacco laterali EN 358 a due posizioni: in caso di utilizzo (work mode) sono rivolti verso l'esterno; in caso di non utilizzo (stand-by mode) si ripiegano verso l'interno in modo da non intralciare i movimenti dell'operatore
- punto di attacco dorsale EN 361 studiato per evitarne l'aggancio accidentale specialmente nel lavoro in spazi confinati
- punto di attacco sulla parte posteriore della cintura contrassegnato dalla lettera R e destinato unicamente al collegamento di un cordino di trattenuta
- quattro ampi porta-materiali, sei asole per sacca porta-attrezzi e quattro passanti per moschettoni porta-materiali

TECHNICAL DATA

Product	art no		A Height	B Waist belt	C Leg loops	
	G-1172-S/M	S-M	160 - 185 cm	60 - 80 cm	45 - 55 cm	2800 g
GRYPHON	G-1172-M/L	M-L	170 - 190 cm	70 - 100 cm	50 - 60 cm	2840 g
	G-1172-L/XL	L-XL	180 - 205 cm	80 - 120 cm	55 - 70 cm	2900 g

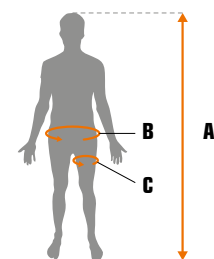

A = Height of the user
B = Circumference of the harness
C = Circumference of leg loops

GRYPHON / GRYPHON ASCENDER

GRYPHON ASCENDER

G-1176

DE Komfortabler und ergonomischer Gurt mit sechs Befestigungspunkten, speziell entwickelt für Seilarbeiten. Im Vergleich zum GRYPHON-Modell wird es standardmäßig mit einem dreieckigen Schraubglied und der Bruststeigklemme CHEST ASCENDER+ verkauft, was den Einsatz im Seilhandling verbessert.

EN Comfortable and ergonomic harness equipped with six attachment points and specifically developed for rope access work. Compared to GRYPHON, this model is sold equipped with a triangular quick-link and with CHEST ASCENDER+ ventral rope clamp, for maximum ease of use in rope manoeuvres.

FR Harnais confortable et ergonomique muni de six points d'attache, développé spécifiquement pour le travail sur corde. Par rapport au modèle GRYPHON il est vendu en série avec un maillon rapide triangulaire et un bloqueur ventral CHEST ASCENDER+, ce qui améliore l'utilisation dans les manoeuvres sur corde.

ES Arnés cómodo y ergonómico con seis puntos de enganche, desarrollada específicamente para trabajos sobre cuerda. Respecto al modelo GRYPHON se vende con maillon rapide triangular y bloqueador ventral CHEST ASCENDER+ que mejora su empleo en el ámbito de maniobras cuerda.

IT Imbracatura confortevole ed ergonomica con sei punti di attacco, sviluppata specificatamente per il lavoro in fune. Rispetto al modello GRYPHON è venduta di serie con maglia rapida triangolare e bloccante ventrale CHEST ASCENDER+ che ne migliora l'impiego nell'ambito delle manovre su fune.

GRYPHON + CHEST ASCENDER+ Q-LINK D S-STEEL 07 = GRYPHON ASCENDER



TECHNICAL DATA

Product	art no		A Height	B Waist belt	C Leg loops	
GRYPHON ASCENDER	G-1176-S/M	S-M	160 - 185 cm	60 - 80 cm	45 - 55 cm	2200 g
	G-1176-M/L	M-L	170 - 190 cm	70 - 100 cm	50 - 60 cm	2290 g
	G-1176-L/XL	L-XL	180 - 205 cm	80 - 120 cm	55 - 70 cm	2390 g
HOOK REST	ACS-0321	N/A	N/A	N/A	N/A	10 g

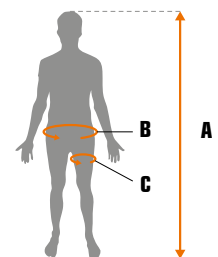

A = Height of the user
B = Circumference of the waist belt
C = Circumference of leg loops

GRYPHON / GRYPHON ASCENDER



langlebige Materiallösen aus Kunststoff

durable plastic material eyelets

Beinschlaufen mit Schnellverschluss-Schnallen mit Indikator für korrektes Einfügen

leg loops with quick release buckles with indicator for correct insertion



breiter Hüftgurt mit atmungsaktiver Mesh-Polsterung für optimalen Komfort

wide hip belt with breathable mesh padding for optimal comfort

verstellbare Riemen an der Beinrückseite

adjustable straps on the back of the leg



WORK TEC 140 + WAIST TEC

WORK TEC 140 + WAIST TEC

G-1184

DE Ergonomischer Gurt mit zwei Anschlagpunkten laut EN 361, für Einsätze mit Rückhaltesystemen und für die Anwendung mit Auffangsystemen. In Kombination mit dem Gürtel WAIST TEC verwandelt er sich in einen Gurt mit vier Anschlagpunkten (EN 361 / EN 358), geeignet für Positionierungen.

EN Ergonomic harness with two EN 361 attachment points developed for restraint systems and for use in fall arrest systems. Used in combination with the WAIST TEC belt it becomes a harness with four attachment points (EN 361 / EN 358) suitable for work in positioning.

FR Harnais ergonomique doté de deux points d'attache EN 361, développé pour le travail en retenue et pour l'utilisation avec des systèmes d'arrêt des chutes. Utilisé en combinaison avec la ceinture WAIST TEC, il se transforme en un harnais doté de quatre points d'attache (EN 361 / EN 358) adapté au travail en retenue.

ES Arnés ergonómico con dos puntos de enganche EN 361, desarrollado para el trabajo en retención y para el uso en sistemas de detención de caídas. Utilizado en combinación con el cinturón WAIST TEC se convierte en un arnés con cuatro puntos de enganche (EN 361 / EN 358) adecuado para el trabajo en sujeción.

IT Imbracatura ergonomica con due punti di attacco EN 361 sviluppata per il lavoro in trattenuta e per l'utilizzo in sistemi di arresto caduta. Utilizzata in combinazione con la cintura WAIST TEC, si trasforma in un'imbracatura con quattro punti di attacco (EN 361 / EN 358) adatta ai lavori in posizionamento.

WORK TEC 140 + WAIST TEC



TECHNICAL DATA

Product	art no		A Height	B Waist belt	C Leg loops	
WORK TEC 140	G-1179-S/M	S/M	160-185 cm	60-105 cm	50-70 cm	1000 g
	G-1179-L/XL	L-XL	170-195 cm	75-125 cm	60-80 cm	1100 g
WAIST TEC	G-1180-S/M	S/M	N/A	63-95 cm	N/A	460 g
	G-1180-L/XL	L/XL	N/A	73-120 cm	N/A	545 g
WORK TEC 140 + WAIST TEC	G-1184-S/M	S/M	160-185 cm	63-95 cm	50-70 cm	1460 g
	G-1184-L/XL	L-XL	170-195 cm	73-120 cm	60-80 cm	1650 g

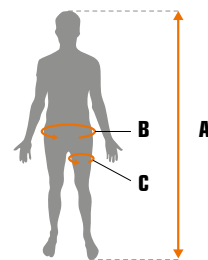

A = Height of the user
 B = Circumference of the harness
 C = Circumference of leg loops

WORK TEC 140 + WAIST TEC



gepolsterte und vorgeformte Schulterträger zur Vermeidung von störender Reibung am Hals des Benutzers

padded profiled shoulder straps so as to avoid undue friction on the operator's neck

innovatives sternales Verschlusssystem Easy-ring, sehr strapazierfähig, intuitiv und einfach zu öffnen, auch mit Handschuhen

innovative Easy-ring sternal closure system which is very robust, intuitive and easy to open even when wearing gloves

seitliche Auffangösen können nach innen gefaltet werden, um die Bewegungsfreiheit des Benutzers nicht einzuschränken

side fall-arrest eyelets can be folded inwards so as not to restrict the user's freedom of movement



die Rückenhalterung besteht aus atmungsaktivem Netzmaterial für optimalen Komfort bei Hängetätigkeiten

dorsal support made from breathable mesh for optimal comfort when in suspension

Beinschlaufen mit Schnellverschluss-Öffnungsschnallen mit einem Indikator für korrektes Einfügen

leg loops equipped with quick release buckles that have an indicator for correct insertion

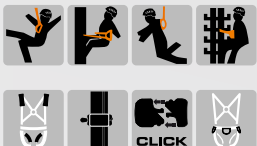





HARNESSES



IGNITE TRION

G-1131-M

(PAT)



DE Hochwertiger Allround-Gurt für Industrie und Handwerk

EN High-quality all-round harness for industry and craft

FR Harnais polyvalent haut de gamme pour l'industrie et l'artisanat

ES Arnés versátil y de alta calidad para el sector industrial y de distintos oficios

IT Imbracatura polivalente di alta qualità per l'industria e l'artigianato



IGNITE TRION

G-1131-S-ST

(PAT)



DE Hochwertiger Allround-Gurt für Industrie und Handwerk mit Steigschutzöse

EN High-quality all-round harness for industry and craft with climbing protection eyelet

FR Harnais polyvalent haut de gamme pour l'industrie et l'artisanat avec anneau d'ascension sécurisée

ES Arnés versátil y de alta calidad con anillo de protección de ascenso para el sector industrial y de distintos oficios

IT Imbracatura polivalente di alta qualità per l'industria e l'artigianato con anello di risalita



IGNITE ION STRAP

G-1135

(PAT)



DE Klassischer Auffanggurt mit zusätzlicher Brust-Klickschnalle für Bau und Instandhaltung

EN Classic harness with additional chest click buckle for construction and maintenance

FR Harnais classique avec boucle sternale automatique supplémentaire pour la construction et l'entretien

ES Arnés anticaídas clásico con hebilla pectoral de encaje adicional para el sector de la construcción y el mantenimiento

IT Classica imbracatura anticaduta con fibbia sternale a sgancio rapido aggiuntiva per lavori di edilizia e manutenzione



HARNESSES

IGNITE NIOB 2.0 G-1143-02



DE Gurt für Feuerwehr, Spezialeinsatzkräfte oder Seilzugangstechnik mit höchster Funktionalität und Tragekomfort im klassischen H-Style.

EN Harness for firefighting, special forces or rope access equipment - covers the most varied use and rescue scenarios in classic H-style.

FR Harnais pour pompiers, forces spéciales d'intervention ou accès sur corde: il couvre de nombreux scénarios d'utilisation et de sauvetage en style H classique.

ES Arnés para bomberos, fuerzas especiales o tecnología de acceso por cuerda con la más alta funcionalidad y comodidad de uso en el clásico estilo H.

IT Imbracatura per vigili del fuoco, forze speciali o lavoro su fune. Provvista di classico pettorale ad H è ideale per svariati utilizzi e situazioni di soccorso.



IGNITE NUCLEON G-1161

PAT



DE Voll ausgestatteter Auffang- und Haltegurt mit Kunststoff-Gleitplatte und Steigschutzöse.

EN Fully equipped fall arrest and work positioning harness with plastic slide plate and arrester eyelet.

FR Harnais antichute et de maintien au travail entièrement équipé d'une plaque de glissement en plastique et point d'attache ventral.

ES Arnés anticaídas y de posicionamiento en el trabajo totalmente equipado con placa deslizante de plástico y de detención.

IT Imbracatura anticaduta e di posizionamento sul lavoro completamente accessoriata. Provvista di piastra di scorrimento in plastica e punto di attacco anticaduta per la progressione verticale su linea guidata rigida.

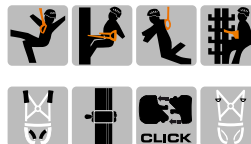

IGNITE ARB TOP G-1151

PAT



DE Brustgurt, der wenn er mit dem Sitzgurt IGNITE ARB (G-1150) verbunden wird, einen Auffanggurt nach EN 361 bildet. Kann ohne Werkzeug installiert werden.

EN Chest harness which, when connected to the IGNITE ARB (G-1150) sit harness, creates an EN 361 fall arrest harness. Can be installed without tools.

FR Harnais thoracique qui, lorsqu'il est connecté au harnais cuissard IGNITE ARB (G-1150), crée un harnais antichute EN 361. Peut être installé sans outils.

ES Arnés de pecho que, conectado al arnés de asiento IGNITE ARB (G-1150), crea un arnés anticaídas EN 361. Puede instalarse sin herramientas.

IT Imbracatura pettorale che, collegata all'imbracatura bassa IGNITE ARB (G-1150), dà origine ad un'imbracatura anticaduta EN 361. Installabile senza utensili.



HARNESSES

IGNITE ARB

G-1150

PAT



DE Der ideale Gurt für Seilzugangstechnik und Baumpflege

EN Robust harness especially designed for rope access and tree climbing. Equipped with a replaceable mobile bridge, it is ideal for the use of heavy tools (e.g. chainsaw).

FR Le harnais idéal pour les élagueurs grimpeurs

ES El arnés ideal para el acceso mediante cuerdas y el cuidado de árboles

IT Imbracatura robusta appositamente pensata per il lavoro su fune e il tree climbing. Provvista di ponte mobile sostituibile è ideale per l'impiego di utensili pesanti, (es. motosega).



ARG 110 ERGOTEC TWIN CLICK

G-0110-C



DE Der ARG 110 ERGOTEC TWIN CLICK ist ein teilelastischer Auffanggurt mit sehr hohem Tragekomfort.

EN The ARG 110 ERGOTEC TWIN CLICK is a partially elastic fall arrest harness with very high wearing comfort.

FR Le ARG 110 ERGOTEC TWIN CLICK est un harnais antichute partiellement élastique avec un très grand confort de port.

ES El ARG 110 ERGOTEC TWIN CLICK es un arnés anticaída parcialmente elástico con una gran comodidad de uso.

IT Imbracatura anticaduta parzialmente elastica ed estremamente confortevole.



ARG 30

G-0030



DE Der leistungsstarke Komplettgurt ARG 30 ist der Allrounder für Instandhaltungsarbeiten und den Bau.

EN The high-performance full-body harness ARG 30 is the allrounder for maintenance work and construction.

FR Le harnais complet et solide ARG 30 est le passe-partout pour l'entretien et la construction.

ES El potente arnés completo ARG 30 es el caballo de batalla para los trabajos de mantenimiento y para la construcción.

IT Imbracatura completa estremamente performante e versatile. Ideale per i lavori di manutenzione e per l'edilizia.



HARNESSES

ARG 30 E G-0030-E



DE Der leistungsstarke Komplettgurt ARG 30 E mit Einfahr- und Rettungsösen speziell für beengte Räume ist der Allrounder für Instandhaltungsarbeiten und den Bau.

EN The high-performance full-body harness ARG 30 E with rescue eyelets especially for confined spaces is the allrounder for maintenance work and construction.

FR Le harnais complet et solide ARG 30 E avec anneaux de sauvetage spécialement pour les espaces confinés est le passe-partout pour l'entretien et la construction.

ES El potente arnés completo ARG 30 E anillos de rescate especialmente para espacios reducidos es el caballo de batalla para los trabajos de mantenimiento y para la construcción.

IT Imbracatura completa estremamente performante e versatile provvista di anelli di salvataggio. Ideale per spazi confinati, lavori di manutenzione ed edilizia.



+ V-BAND (26 kN)
(L-0465-SET-0,6)

ARG 40 G-0040



DE Der ARG 40 verfügt über zwei textile Materialschlaufen und eine in der Höhe verstellbare Rückenöse.

EN The ARG 40 has two textile material loops and a height-adjustable back eyelet.

FR L'ARG 40 possède deux boucles en matière textile et un point d'attache dorsal réglable en hauteur.

ES El ARG 40 tiene dos bucles de material textil y un anillo trasero de altura ajustable.

IT Imbracatura anticaduta dotata di un punto di attacco dorsale regolabile in altezza e di due porta-materiale tessili.



FALC STANDARD G-1155



DE FALC ist ein Allrounder-Gurt für vielfältige Anwendungsbereiche in Industrie und Handwerk.

EN FALC is the universal harness for diverse applications in industry and trades.

FR Le FALC est un harnais polyvalent conçu pour de multiples domaines d'application dans l'industrie et l'artisanat.

ES FALC es un arnés versátil concebido para un amplio abanico de campos de aplicación en el ámbito industrial y oficios.

IT Imbracatura versatile pensata per vari campi di applicazione nel settore dell'industria e dell'artigianato.



HARNESSES

GRYPHON G-1172



DE Komfortabler und ergonomischer Gurt mit sechs Befestigungspunkten, speziell entwickelt für Seilarbeiten.

EN Comfortable and ergonomic harness equipped with six attachment points and specifically developed for rope access work.

FR Harnais confortable et ergonomique muni de six points d'attache, développé spécifiquement pour les travaux sur corde.

ES Arnés confortable y ergonómico con seis puntos de enganche, desarrollado específicamente para trabajos en cuerda.

IT Imbracatura confortevole ed ergonomica con sei punti di attacco, sviluppata specificatamente per il lavoro in fune.



AIR ASCENT BLACK / YELLOW G-1181



DE Rettungsgurt für Anwendungen in gefährlichem Umfeld oder mit schwierigem Zugang, bestehend aus dem Hüft- und Brustgurt.

EN Rescue harness for use in hostile environments or with difficult access comprised of sit harness and chest harness.

FR Harnais pour le secours, destiné à un usage en milieux hostiles ou à accès difficile, et composé d'un harnais cuissard et d'un harnais torse.

ES Arnés de rescate para el uso en ambientes hostiles o de difícil acceso, compuesto de un arnés de cintura y un arnés de pecho.

IT Imbracatura da soccorso per l'impiego in ambienti ostili o con accessi difficili composta da cintura bassa e pettorale.

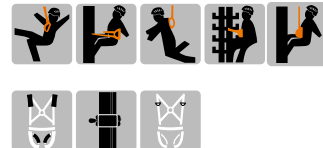

CS2 G-0902



DE Der CS 2 ist der Klassiker und Allrounder unter den Arbeitsgurten. Der Gurt ist leicht und schnell angelegt.

EN The CS 2 is the classic allrounder among work harnesses. The harness is easy and quick to put on.

FR Le CS 2 est un harnais des plus classiques, taille unique. Le harnais est facile et rapide à mettre en place.

ES El CS 2 es el arnés clásico para todos los usos. El arnés es fácil y rápido de poner.

IT Imbracatura da lavoro classica e polivalente. Facile e veloce da indossare.



HARNESSES

CS 2 CLICK X-PAD

G-0902-CX



DE Der CS 2 ergänzt um ein komfortables Rückenpolster.

EN The CS 2 supplemented by a comfortable back pad.

FR Le CS 2 complété par un confortable rembourrage dorsal.

ES El CS 2 complementado con un cómodo respaldo.

IT Imbracatura anticaduta CS2 con imbottitura dorsale aggiuntiva.



CS 8 WITH CLICK BUCKLES

G-0908-C



DE Allroundgurt für viele Anwendungsbereiche (u. a. Seilzugangstechnik) mit Klickschnallen an den Beinen.

EN All-round harness for many areas of application (e. g. rope access) with click buckles on the legs.

FR Harnais polyvalent pour de nombreuses applications (par ex. accès sur corde) avec boucles auto sur les jambes.

ES Arnés polivalente para múltiples aplicaciones (por ejemplo acceso por cuerda) con hebillas de clic en las perneras.

IT Imbracatura universale per molte applicazioni (p. es. accesso su corda) con fibbie a scatto sulle gambe.



XARRIER

G-1173



DE Der leichte und ergonomische Hüftgurt XARRIER ist hervorragend für Seilzugangstechniker geeignet, welche Komfort in Kombination mit Leichtigkeit bevorzugen.

EN The lightweight and ergonomic seat harness XARRIER is excellent for rope access workers who prefer comfort combined with lightness.

FR Le harnais XARRIER, léger et ergonomique, convient parfaitement aux cordistes qui préfèrent le confort combiné à la légèreté.

ES El cinturón de cadera XARRIER, ligero y ergonómico, es ideal para los trabajadores de la cuerda que buscan comodidad y ligereza al mismo tiempo.

IT Imbracatura bassa ergonomica e leggera ideale per i lavoratori su fune che prediligono la comodità abbinata alla leggerezza.



HARNESSES



TOP X G-1174



DE Abnehmbarer Brustgurt, der mit dem XARRIER-Sitzgurt zu einem Ganzkörpergurt mit fünf Befestigungspunkten kombiniert werden kann. Ideal für den Zugang am Seil.

EN Detachable chest harness that combines with XARRIER seat harness to form a full-body harness equipped with five attachment points. Ideal for rope access.

FR Harnais de poitrine amovible qui se combine avec le harnais d'assise XARRIER pour former un harnais complet équipé de cinq points d'attache. Idéal pour l'accès par corde.

ES Arnés de pecho desmontable que se combina con el arnés de asiento XARRIER para formar un arnés de cuerpo entero equipado con cinco puntos de enganche. Ideal para el acceso mediante cuerda.

IT Pettorale staccabile che, collegato all'imbracatura bassa XARRIER, dà origine ad un'imbracatura anticaduta completa con cinque punti di attacco. Ideale per lavoro su fune.

TOP Y G-1175



DE Abnehmbarer Brustgurt, der mit dem XARRIER-Sitzgurt zu einem Ganzkörpergurt mit fünf Befestigungspunkten kombiniert werden kann. Ideal für Rettungseinsätze.

EN Detachable chest harness that combines with XARRIER seat harness to form a full-body harness equipped with five attachment points. Ideal for rescue operations.

FR Harnais de poitrine détachable qui se combine avec le harnais de sécurité XARRIER pour former un harnais complet équipé de cinq points d'attache. Idéal pour les opérations de sauvetage.

ES Arnés de pecho desmontable que se combina con el arnés de asiento XARRIER para formar un arnés de cuerpo entero equipado con cinco puntos de enganche. Ideal para operaciones de rescate.

IT Pettorale staccabile che, collegato all'imbracatura bassa XARRIER, dà origine ad un'imbracatura anticaduta completa con cinque punti di attacco. Ideale per operazioni di soccorso.

WORK TEC 140 G-1179



DE Ergonomischer Gurt mit zwei Anschlagpunkten laut EN 361, für Einsätze mit Rückhaltesystemen und für die Anwendung mit Auffangsystemen

EN Ergonomic harness with two EN 361 attachment points developed for restraint systems and for use in fall arrest systems

FR Harnais ergonomique doté de deux points d'attache EN 361, développé pour le travail en retenue et pour l'utilisation avec des systèmes d'arrêt des chutes

ES Arnés ergonómico con dos puntos de enganche EN 361, desarrollado para el trabajo en retención y para el uso en sistemas de detención de caídas

IT Imbracatura ergonomica con due punti di attacco EN 361 sviluppata per il lavoro in trattenuta e per l'utilizzo in sistemi di arresto caduta



HARNESSES

WORK TEC + WAIST TEC

G-1183



DE Ergonomischer Auffanggurt mit vier Befestigungspunkten (EN 361 / EN 358), entwickelt für Rückhaltesysteme, Arbeitspositionierung und zur Verwendung in Absturzsicherungssystemen.

EN Ergonomic harness with four attachment points (EN 361 / EN 358) developed for restraint systems, work positioning and for use in fall arrest systems.

FR Harnais ergonomique à quatre points d'attache (EN 361 / EN 358) développé pour les systèmes de retenue, le positionnement au travail et l'utilisation dans les systèmes d'arrêt des chutes.

ES Arnés ergonómico con cuatro puntos de enganche (EN 361 / EN 358) desarrollado para sistemas de retención, posicionamiento en el trabajo y para su uso en sistemas anticaídas.

IT Imbracatura ergonomica con quattro punti di attacco (EN 361 / EN 358) sviluppata per il lavoro in trattenuta, in posizionamento e per l'utilizzo in sistemi di arresto caduta.



WAIST TEC

G-1180



DE Ergonomischer Auffanggurt, entwickelt für Rückhalteeinsätze und Positionierungsarbeiten. Kann mit dem Auffanggurt WORK TEC 140 kombiniert werden.

EN Ergonomic waist belt designed for restraint systems and work in positioning. It can be combined with the WORK TEC 140 fall arrest harness.

FR Harnais ergonomique développé pour le travail de contention et de positionnement. Peut être combiné avec le harnais antichute WORK TEC 140.

ES Arnés ergonómico desarrollado para trabajos de sujeción y posicionamiento. Puede combinarse con el arnés anticaídas WORK TEC 140.

IT Cintura ergonomica sviluppata per il lavoro in trattenuta e in posizionamento. Può essere combinata con l'imbracatura anticaduta WORK TEC 140.



SHOULDER PAD IGNITE

ACS-0302



DE Die abnehm- und waschbaren Schulterpolster sind für alle Gurte der IGNITE-Serie geeignet.

EN The removable and washable shoulder pads are suitable for all harnesses of the IGNITE series.

FR Les épaulettes amovibles et lavables conviennent à tous les harnais de la série IGNITE.

ES Las hombreras extraíbles y lavables son aptas para todos los arneses de la serie IGNITE.

IT Le imbottiture per spallacci rimovibili e lavabili sono adatte a tutte le imbracature della serie IGNITE.

HARNESSES



LEG PAD IGNITE

ACS-0303



DE Die abnehm- und waschbaren Beinpolster sind für alle Gurte der IGNITE-Serie geeignet.

EN The removable and washable leg pads are suitable for all harnesses of the IGNITE series.

FR Les coussinets de cuisse amovibles et lavables conviennent à tous les harnais de la série IGNITE.

ES Las perneras extraíbles y lavables se adaptan a todos los arneses de la serie IGNITE.

IT Le imbottiture per cosciali, rimovibili e lavabili, sono adatti a tutte le imbracature della serie IGNITE.

SEAT TEC

G-0208



DE Robuster und einstellbarer Positionierungssitz für verlängertes Arbeiten in der Höhe

EN Robust, adjustable positioning seat developed for suspended working. Equipped with seven sturdy gear loops, positioned for optimal load distribution.

FR Sellette de maintien au travail robuste et réglable, développée pour le travail en suspension

ES Asiento de sujeción resistente y ajustable, desarrollado para el trabajo en suspensión

IT Sedile di posizionamento robusto e regolabile sviluppato per il lavoro in sospensione. Provvisto di sette robusti porta-materiali, posizionati per un'ottimale ripartizione dei carichi.

SLIDING BRIDGE

G-1152



DE Die flexibel austauschbare SLIDING BRIDGE mit einem O-Ring ist als Ersatz- oder Austauscheteil für den IGNITE ARB gedacht.

EN The flexibly exchangeable SLIDING BRIDGE with one O-ring is designed as a substitute or replacement part for the IGNITE ARB.

FR La SLIDING BRIDGE facilement interchangeable avec un anneau est conçue comme pièce détachée ou de rechange pour l'IGNITE ARB.

ES El SLIDING BRIDGE puede cambiarse con flexibilidad, e incorpora una junta tórica; además, está concebido como pieza de repuesto o sustitución para el IGNITE ARB.

IT Lo SLIDING BRIDGE, facile da sostituire e dotato di O-Ring, è stato pensato come elemento di ricambio o sostitutivo per l'IGNITE ARB.



































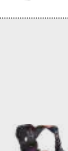





HARNESSES

LANY PARK ACS-0190





































- DE** Bietet Platz für Verbindungsmittel während es nicht benutzt wird
- EN** Provides space for lanyards while not in use
- FR** Fixations pour manucroches
- ES** Proporciona espacio para los absorbedores cuando no se utilizan
- IT** Offre spazio per i cordini quando non vengono utilizzati



HARNESSES

Product	art no								
	IGNITE SKYFIZZ	G-0131-XS/M		XS/M	80-100 cm	50-65 cm	1930 g	140 kg	EN 361:2002
		G-0131-M/XXL		M/XXL	100-130 cm	60-70 cm	1960 g		
		G-0131-XXL/5XL		XXL/5XL	100-140 cm	60-80 cm	2140 g		
	IGNITE ION	G-1130-XS/M		XS/M	70-100 cm	50-65 cm	1450 g	140 kg	EN 361:2002
		G-1130-M/XXL		M/XXL	80-110 cm	50-75 cm	1490 g		
		G-1130-XXL/5XL		XXL/5XL	90-120 cm	50-85 cm	1550 g		
	IGNITE PROTON WIND STEEL	G-1132-WS-ST-XS/M		XS/M	74-121 cm	60-80 cm	3720 g	140 kg	EN 358:2018, EN 361:2002, ANSI/ASSE Z359.11-2021, MEETS CAN/CSA Z259.10-18
		G-1132-WS-ST-M/XXL		M/XXL	91-124 cm	65-90 cm	3720 g		
		G-1132-WS-ST-XXL/5XL		XXL/5XL	102-138 cm	80-110 cm	3800 g		
	GRYPHON ASCENDER	G-1176-S/M		S/M	60-80 cm	45-55 cm	2200 g	140 kg	EN 358:2018, EN 361:2002, EN 813:2008
		G-1176-M/L		M/L	80-120 cm	55-70 cm	2290 g		
		G-1176-L/XL		L/XL	70-100 cm	50-60 cm	2390 g		
	WORK TEC 140 + WAIST TEC	G-1184-S/M		S/M	60-105 cm	50-70 cm	1310 g	140 kg	EN 361:2002, EN 358:2018
		G-1184-L/XL		L/XL	75-25 cm	60-80 cm	1310 g		
	IGNITE TRION	G-1131-M-XS/M		XS/M	75-125 cm	45-75 cm	2140 g	140 kg	EN 358:2018, EN 361:2002
		G-1131-M-M/XXL		M/XXL	80-130 cm	55-85 cm	2230 g		
		G-1131-M-XXL/5XL		XXL/5XL	90-140 cm	65-95 cm	2320 g		
		G-1131-S-ST-XS/M		XS/M	75-125 cm	50-80 cm	2310 g		
		G-1131-S-ST-M/XXL		M/XXL	80-130 cm	45-70 cm	2220 g		
		G-1131-S-ST-XXL/5XL		XXL/5XL	90-140 cm	55-90 cm	2400 g		
	IGNITE ION STRAP	G-1135-XS/M		XS/M	70-100 cm	50-65 cm	1410 g	140 kg	EN 361:2002
		G-1135-M/XXL		M/XXL	80-110 cm	50-75 cm	1460 g		
		G-1135-XXL/5XL		XXL/5XL	90-120 cm	50-85 cm	1520 g		
	IGNITE NIOB 2.0	G-1143-02		UNISIZE	90-160 cm	50-80 cm	3810 g	140 kg	EN 358:2018, EN 361:2002, EN 813:2008
	IGNITE ARB	G-1150-XS/M		XS/M	60-100 cm	55-80 cm	2500 g	140 kg	EN 358:2018, EN 813:2008
		G-1150-M/XXL		M/XXL	70-125 cm	60-85 cm	2600 g		

HARNESSES

Product		art no							
	IGNITE ARB TOP	G-1151-XS/M		XS/M	N/A	N/A	790 g	140 kg	EN 361:2002
		G-1151-L/5XL		L/5XL	N/A	N/A	860 g		
	IGNITE NUCLEON	G-1161-XS/M		XS/M	70-110 cm	65-90 cm	2240 g	140 kg	EN 358:2018, EN 361:2002
		G-1161-M/XXL		M/XXL	85-120 cm	75-100 cm	2290 g		
		G-1161-XXL/5XL		XXL/5XL	90-130 cm	85-110 cm	2350 g		
	ARG 110 ERGOTEC TWIN CLICK	G-0110-C		UNISIZE	80-120 cm	50-65 cm	1460 g	140 kg	EN 361:2002
		G-0110-C-XL		XL	80-120 cm	50-65 cm	1620 g		
		G-0110-C-XXL		XXL	80-140 cm	55-85 cm	1630 g		
	ARG 30	G-0030		UNISIZE	80-110 cm	55-70 cm	1110 g	100 kg	EN 361:2002
	ARG 30 E	G-0030-E		UNISIZE	80-110 cm	55-70 cm	1330 g	100 kg	EN 361:2002
	ARG 40	G-0040		UNISIZE	80-120 cm	55-70 cm	1370 g	140 kg	EN 361:2002
	FALC STANDARD	G-1155-S-XS/M		XS/M	70-110 cm	65-90 cm	1680 g	140 kg	EN 358:2018, EN 361:2002
		G-1155-S-M/XXL		M/XXL	85-120 cm	75-100 cm	1940 g		
	GRYPHON	G-1172-S/M		S/M	60-80 cm	45-55 cm	2800 g	140 kg	EN 358:2018, EN 361:2002, EN 813:2008
		G-1172-M/L		M/L	70-100 cm	50-60 cm	2840 g		
		G-1172-L/XL		L/XL	80-120 cm	55-70 cm	2900 g		
	AIR ASCENT BLACK / YELLOW	G-1181-XS/M		XS/M	60-75 cm	50-60 cm	935 g	100 kg	EN 361:2002, EN 12277:2015 +A1:2018-C
		G-1181-M/L		M/L	75-90 cm	55-65 cm	955 g		
		G-1181-L/XL		L/XL	85-100 cm	60-70 cm	975 g		
	CS 2	G-0902		UNISIZE	75-120 cm	50-70 cm	1060 g	100 kg	EN 361:2002

HARNESSES

Product	art no								
 CS 2 CLICK X-PAD	G-0902-CX		UNISIZE	75-120 cm	50-70 cm	960 g	100 kg	EN 361:2002	
 CS 8 WITH CLICK BUCKLES	G-0908-C		UNISIZE	85-150 cm	55-85 cm	1960 g	140 kg	EN 361:2002	
	G-0908-C-XXXL		XXXL	100-160 cm	60-90 cm	1990 g			
 XARRIER	G-1173-S/M		S/M	60-80 cm	45-55 cm	950 g	140 kg	EN 12277:2015 +A1:2018-C EN 358:2018, EN 813:2008	
	G-1173-M/L		M/L	70-100 cm	50-60 cm	970 g			
	G-1173-L/XL		L/XL	80-120 cm	55-70 cm	990 g			
 TOP X	G-1174		UNISIZE	80-135 cm	N/A	520 g	N/A	EN 361:2002 (if used in combination with XARRIER sit harness)	
 TOP Y	G-1175		UNISIZE	N/A	N/A	660 g	N/A	EN 361:2002 (if used in combination with XARRIER sit harness)	
 WORK TEC 140	G-1179-S/M		S/M	60-105 cm	50-70 cm	1000 g	140 kg	EN 361:2002	
	G-1179-L/XL		L/XL	75-125 cm	60-80 cm	1100 g			
 WAIST TEC	G-1180-S/M		S/M	63-95 cm	N/A	460 g	140 kg	EN 358:2018	
	G-1180-L/XL		L/XL	73-120 cm	N/A	545 g			
 SEAT TEC	G-0208		UNISIZE	N/A	N/A	1150 g	N/A	N/A	
 SLIDING BRIDGE	G-1152-1-20		20 cm	N/A	N/A	250 g	N/A	N/A	
	G-1152-1-25		25 cm	N/A	N/A	300 g			
	G-1152-1-30		30 cm	N/A	N/A	350 g			
 SHOULDER PAD IGNITE	ACS-0302-1		XS-M	N/A	N/A	150 g	N/A	N/A	
	ACS-0302-2		M-XXL			80 g			

HARNESSES



Product		art no					kg	max	§
	LEG PAD IGNITE	ACS-0303-1		XS-M	N/A	N/A	130 g	N/A	N/A
		ACS-0303-2		M-XXL			140 g		
		ACS-0303-3		XXL-5XL			160 g		
	HOOK REST	ACS-0321		N/A	N/A	N/A	10 g	N/A	N/A
	LANY PARK	ACS-0190		N/A	N/A	N/A	10 g	N/A	N/A







IMPACT PROTECTION VEST

Aufprallschutzweste | Gilet de protection contre les chocs | chaleco de protección contra impactos |
Gilet di protezione dagli impatti



SKYVEST

G-1000

DE SKYVEST ist eine vom TÜV zertifizierte PSA der Kategorie 2 und dient zum Schutz und zur Reduzierung von Verletzungen bei Stürzen aus geringer Höhe. Die reflektierende Weste mit integriertem Airbag aus reißfestem Material bläst sich im Falle eines Sturzes innerhalb von 200 ms auf. Das Airbagsystem wird über eine CO₂-Druckflasche befüllt, die mit einer pyrotechnischen Auslösung versehen ist. Nach einem Sturz kann der Inflator durch den Nutzer selbst ausgetauscht werden und ist somit wiederverwendbar. Die mit einer elektronischen Sensoreinheit verbundene Befüll-Einheit (inkl.) erkennt Sturzsituationen anhand von Parametern wie Bewegung, Beschleunigung und Lage der Person. Auch über einem herkömmlichen Auffanggurt getragen, kann SKYVEST in Verbindung mit PSAgA das Verletzungsrisiko bei z.B. Pendelstürzen stark reduzieren.

EN SKYVEST is a category 2 PPE certified by TÜV and is designed to protect and reduce injuries in case of falls from low heights. The reflective waistcoat with integrated airbag made of tear-resistant material inflates within 200 ms in case of a fall. The airbag system is inflated via a CO₂ pressure bottle equipped with a pyrotechnic release. After a fall, the inflator can be replaced by the user himself and is thus reusable. The inflator unit (included), which is connected to an electronic sensor unit, detects fall situations based on parameters such as movement, acceleration and position of the person. Also worn over a conventional harness, SKYVEST in combination with PPE can greatly reduce the risk of injury in e.g. pendulum falls.

FR SKYVEST est un EPI de catégorie 2 certifié par le TÜV et conçu pour protéger et réduire les blessures en cas de chute de faible hauteur. Le gilet réfléchissant avec airbag intégré en matériau résistant à la déchirure se gonfle en 200 ms en cas de chute. Le système d'airbag est gonflé par une bouteille de CO₂ équipée d'un déclencheur pyrotechnique. Après une chute, le gonfleur

peut être remplacé par l'utilisateur lui-même et est donc réutilisable. L'unité de gonflage (incluse), qui est reliée à un capteur électronique, détecte les situations de chute en fonction de paramètres tels que le mouvement, l'accélération et la position de la personne. Porté par-dessus un harnais conventionnel, SKYVEST, associé à un EPI, peut réduire considérablement le risque de blessure en cas de chute pendulaire, par exemple.

ES SKYVEST es un EPI de categoría 2 con certificación TÜV diseñado para proteger y reducir las lesiones en caso de caída de poca altura. El chaleco reflectante con airbag integrado, fabricado con material resistente al desgarro, se infla en 200 ms en caso de caída. El sistema de airbag se infla mediante una bombona de CO₂ provista de un disparador pirotécnico. Tras una caída, el inflador puede ser sustituido por el usuario, por lo que es reutilizable. La unidad de inflado (incluida), vinculada a un sensor electrónico, detecta las situaciones de caída en función de parámetros como el movimiento, la aceleración y la posición de la persona. Llevado sobre un arnés convencional, SKYVEST, combinado con un EPI, puede reducir considerablemente el riesgo de lesiones en caso de caída pendular, por ejemplo.

IT SKYVEST è un DPI di categoria 2 certificato dal TÜV, progettato per proteggere e ridurre le lesioni in caso di caduta da basso livello. Il gilet riflettente con airbag integrato in materiale antistrappo si gonfia in 200 ms in caso di caduta. Il sistema airbag viene gonfiato da una bombola di CO₂ dotata di un innesco pirotecnico. Dopo una caduta, il gonfiatore può essere sostituito dall'utente ed è quindi riutilizzabile. L'unità di gonfiaggio (inclusa), collegata a un sensore elettronico, rileva le situazioni di caduta in base a parametri quali il movimento, l'accelerazione e la posizione della persona. Indossato sopra un'imbracatura tradizionale, SKYVEST, in combinazione con i DPI, può ridurre notevolmente il rischio di lesioni in caso di caduta da pendolo, ad esempio.

IN DETAIL



Vest is put on with three click locks



Reusable due to exchangeable cartridge



Colour system of the press studs simplifies correct assemble

TECHNICAL DATA

Product								
SKYVEST	G-1000	UNISIZE	up to 40h	170-190 cm	1700 g	100 kg	Airbag: 10 years, safety waistcoat: 10 years, inflator: 5 years	PPP 63129A:2020 Rev. 0



L-1470



über Brust- oder Rückenöse
(Verlängerung durch A-Band) auch mit
PSAgA kombinierbar

can also be combined with PSAgA via
chest or dorsal attachment point
(extension through A-strap)

integrierter Airbag aus reißfestem
Material (Lebensdauer: 10 Jahre)

integrated airbag made of tearproof
material (lifetime: 10 years)

Warnweste mit Reflektoren für 360°
Sichtbarkeit (Lebensdauer: 10 Jahre)
nach EN 20471

safety waistcoat with reflectors for
360° visibility (lifetime: 10 years)
according to EN 20471

Einheitsgröße mit Weitenregulierung

one size fits all with width adjustment

Schutz des Steißbereichs

breach area protection

Schutz des Nackens

neck protection

Farbsystem der
Druckknöpfe
vereinfacht richtiges
Zusammenlegen

colour system of the
press studs simplifies
correct assemble

schützende Platte

protective plate

Akkulaufzeit von bis zu 40h

battery life of up to 40h



SET-ACS-0287



Gurtbänderweiterung

webbing extension

G-1001



wiederverwendbar durch
wechselbaren Inflator

reusable due to
exchangeable inflator

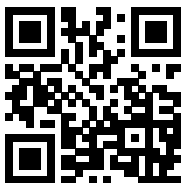

MORE INFORMATION
AND VIDEO





LANYARDS

Verbindungsmittel | Longes | Elementos de amarre | Cordini



HYLOTEC

SELECTION GUIDE

DE Verbindungsmittel sind die wichtigste Komponente zwischen Gurt und Anschlagpunkt und dienen in Form von Halteseilen in erster Linie zur sicheren Arbeitsplatzpositionierung in der Höhe. Falldämpfer hingegen reduzieren bei einem Sturz die auf den Körper wirkende Kraft (Fangstoß) auf ein Minimum. Das gegebene Nutzergewicht ist entscheidend und muss zwingend bei der Auswahl beachtet werden.

EN Lanyards are the most important component between the harness and the anchor point and, in the form of positioning ropes, are primarily used for safe work positioning at height. Energy absorbers, on the other hand, reduce the force acting on the body (impact force) to a minimum in the event of a fall. The given user weight is decisive and must be taken into account in the selection.

FR Les longes sont l'élément le plus important entre le harnais et le point d'ancrage et, sous la forme de cordes de maintien, elles sont principalement utilisées pour un positionnement sûr du travail en hauteur. Les absorbeurs d'énergie, quant à eux, réduisent au minimum la force agissant sur le corps (force d'impact) en cas de chute. Le poids de l'utilisateur est déterminant et doit être pris en compte lors du choix.

ES Los elementos de amarre son el componente más importante entre el arnés y el punto de anclaje y, en forma de cuerdas de sujeción, se utilizan principalmente para el posicionamiento seguro en el trabajo en altura. Los absorbedores de energía, por su parte, reducen al mínimo la fuerza que actúa sobre el cuerpo (fuerza de impacto) en caso de caída. El peso del usuario es decisivo y debe tenerse en cuenta en la selección.

IT I cordini sono il componente più importante tra l'imbracatura e il punto di ancoraggio e, sotto forma di corde di trattenuta, sono utilizzati principalmente per il posizionamento sicuro del lavoro in altezza. Gli assorbitori di energia, invece, riducono al minimo la forza che agisce sul corpo (forza d'impatto) in caso di caduta. Il peso dell'utente è determinante e deve essere preso in considerazione nella scelta.

OVERVIEW

POSITIONING LANYARDS

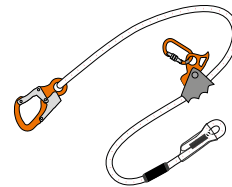

	FINCH+	LORY X	ERGOGRIP	ATLAS
Max. user weight (in kg)	140 kg	150 kg	140 kg	150 kg
Integrated RESCUE LOOPS	×	×	×	×
Bypass-proof lanyard	×	×	×	×
Reduced falling height due to self-retractable system	×	×	×	×
Material	aluminium, polyamide, steel	aluminium, polyamide, steel	aluminium, polyamide	aluminium, polyamide, steel
Edge-tested (horizontal use)	×	×	×	×
Suitable for work platforms	×	×	×	×
Available lengths	2 m, 3 m, 4 m, 5 m	1.5 m, 2 m, 3 m, 5 m	1.5 m, 2 m, 2.5 m, 3 m, 3.5 m, 4.5 m	1.5, 2 m

SELECTION GUIDE



work positioning ropes

FINCH+

LORY X

ERGOGRIP

ATLAS



energy absorbing lanyards



not self-retracting

BFD

SKYSAFE PRO+



self-retracting

PEANUT



up to **100 kg**
user weight
incl. equipment



up to **150 kg**
user weight
incl. equipment



up to **135 kg**
user weight
incl. equipment

ENERGY ABSORBING LANYARDS

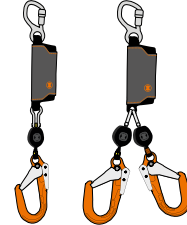
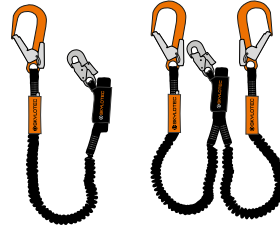
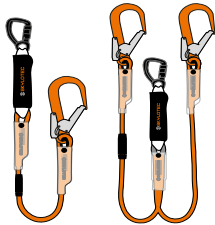

BFD SK12 I + Y	SKYSAFE PRO+ I + Y	PEANUT I + Y
100 kg	150 kg	135 kg
×	✓	×
×	✓	×
×	×	✓
polyamide rope	polyester flex webbing	dyneema®, polyester webbing
×	✓	✓
×	×	✓
1.5 m, 2 m	1.8 m	1.8 m, 2.5 m

SKYSAFE PRO+

SKYSAFE PRO+

L-0834-1C8 / L-0835-1C8 / L-0836-1C8 / L-0837-1C8 / L-0838-1C8 / L-0839-1C8

DE Falldämpfendes Verbindungsmittel mit Flexarmen und ultra-kompaktem Falldämpfer, welches eine Nutzergewichtsspanne von 50 bis 150 kg abdeckt und den Fangstoß bei einer max. Auffangstrecke von 1,75 m unter 6 kN reduziert. Durch eingenähte RESCUE LOOPS kann der Verunfallte im Sturzfall mit einem Rettungsgerät angehoben werden, was den Karabiner entlastet und die Rettung erleichtert. Erhältlich in verschiedenen Varianten mit unterschiedlichen Karabinerkombinationen.

EN Energy-absorbing lanyard with flex arms and ultra-compact energy absorber that covers a user weight range from 50 to 150 kg and reduces the impact force to less than 6 kN with a maximum arrest distance of 1.75 m. In the event of a fall, sewn-in RESCUE LOOPS enable the accident victim to be lifted with a rescue device, relieving strain on the carabiner and facilitating the rescue. Available in different versions with various carabiner combinations.

FR Longe avec absorbeur d'énergie brevetée avec bras flexibles et absorbeur d'énergie ultra-compact couvrant une gamme de poids d'utilisateur allant de 50 à 150 kg et réduisant la force d'impact à moins de 6 kN avec un déploiement maximum de 1,75 m. Des RESCUE LOOPS (boucles de sauvetage) cousues permettent de relever la personne accidentée avec un appareil

de sauvetage en cas de chute, ce qui décharge le mousqueton et facilite le sauvetage. Disponible dans variantes différentes avec des combinaisons variables de mousquetons.

ES Absorbedor de energía con brazos flexibles y absorbedor de energía ultracompacto que cubre un rango de de 50 a 150 kg y reduce la fuerza de impacto a menos de 6 kN, con una distancia máxima de detención de 1,75 m. En caso de producirse una caída, los RESCUE LOOPS cosidos permiten elevar a la persona accidentada utilizando un dispositivo de rescate, lo que alivia los mosquetones y facilita el rescate. Disponible en versiones diferentes con distintas combinaciones de mosquetón.

IT Dispositivo di collegamento con assorbitore di energia brevettato con cordini flessibili concepito per pesi utente da 50 a 150 kg e in grado di assicurare una riduzione della forza di impatto al di sotto di 6 kN in caso di distanza di arresto non superiore a 1,75 m. Grazie ai RESCUE LOOPS integrati la persona infortunata a seguito di una caduta può essere sollevata con un dispositivo di salvataggio in grado di alleggerire il moschettone e facilitare le operazioni. Disponibile in modelli diversi con differenti combinazioni dei moschettoni.

IMPACT FORCES AND TEARING LENGTHS AT DIFFERENT USER WEIGHTS WITH THE SKYSAFE PRO+ SHOCK ABSORBER

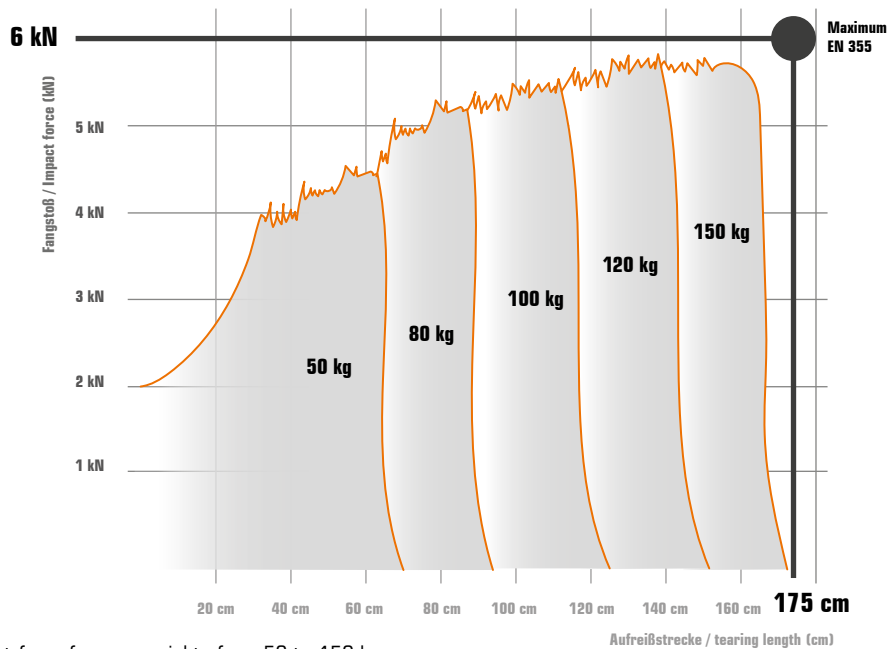

Gradual reduction of impact force for user weights from 50 to 150 kg

TECHNICAL DATA						
Product	art no	kN		mat	§	kg
SKYSAFE PRO+	L-0834-1C8	6 kN	1.8 m	polyester, polyamide, steel	EN 354:2010, EN 355:2002, EN 795:2012, RFU 11.063, RFU 11.074	1.2 kg
	L-0835-1C8					1.8 kg
	L-0836-1C8					2.5 kg
	L-0837-1C8			2.3 kg		
	L-0838-1C8			0.9 kg		
	L-0839-1C8			1.7 kg		

SKYSAFE PRO+

ein Hochleistungs-Bandfalldämpfer für alle Nutzergewichte von 50 bis 150 kg

a high-performance energy absorber for all user weights from 50 to 150 kg

in vielfältigen Karabinervarianten (Alu, Stahl, Trilock, Twistlock u.v.m.) erhältlich

available in a broad range of carabiner versions (aluminum, steel, Trilock, Twistlock, and many more)

ultrakompakter Falldämpfer 170 x 25 x 35 mm für maximale Bewegungsfreiheit

ultra-compact energy absorber 170 x 25 x 35 mm for maximum freedom of movement



RESCUE LOOPS zum sicheren Ablassen des Verunfallten

RESCUE LOOPS for safely release the accident victim



integrierter Fallindikator

integrated fall indicator

**150 kg max. Nutzergewicht /
150 kg max. user weigh**

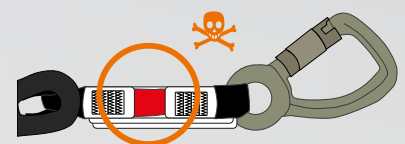

roter Indikator zeigt an, ob der Stoßdämpfer ausgelöst worden ist

red indicator shows if the shock absorber had been triggered

PEANUT

PEANUT I / PEANUT Y

HSG-021-LENGTH / HSG-022-LENGTH

DE Unser kompaktes Höhensicherungsgerät, dessen selbst-einziehenden Arme den Arbeitsradius nicht einschränken, aber dafür sorgen, dass die Fallhöhe im Vergleich zu anderen Verbindungsmitteln äußerst gering ist und im Vergleich zu gewöhnlichen Verbindungsmitteln eine viel kürzere Fallstrecke aufweist. PEANUT ist für eine sehr breite Nutzergewichtsspanne von 50 bis 135 Kilogramm geeignet. Perfekt für Arbeiten in Hubarbeitsbühnen (1,8 m-Länge) oder beim Gerüstbau (2,5 m-Länge).

EN Our compact PEANUT features flexible arms that do not restrict the working radius. The self-retractable lanyard ensures that the drop height is extremely small in comparison to other lanyards and has a much shorter fall distance compared to common lanyards. PEANUT is suitable for a very broad range of user weights extending from 50 to 135 kg. Ideal for working on mobile elevated work platforms (1.8 m long) or on scaffolding (2.5 m long).

FR Notre équipement de sécurisation en hauteur compact, dont les bras auto-rétractables ne limitent pas le rayon de travail mais assurent une hauteur de chute extrêmement faible par rapport aux autres moyens de liaison et une distance de chute beaucoup plus courte que les moyens de liaison habituels. PEANUT convient pour une très large gamme de poids d'utilisateur allant de 50 à 135 kilogrammes. Idéal pour des interventions

sur des plateformes élévatrices mobiles (longueur 1,8 m) ou la construction d'échafaudages (longueur 2,5 m).

ES Nuestro aparato compacto de protección en altura posee unos brazos autorretráctiles que, sin limitar el radio de trabajo, se encargan de que la altura de caída sea extraordinariamente reducida en comparación con otros elementos de amarre; asimismo, ofrece una distancia de caída mucho más corta que la de los elementos de amarre convencionales. PEANUT es adecuado para un amplio rango de pesos de usuario de entre 50 y 135 kilogramos; asimismo, es perfecto para trabajar en plataformas elevadoras de trabajo (1,8 metros de longitud) o en el montaje de andamios (2,5 metros de longitud).

IT È il nostro dispositivo di sicurezza retrattile compatto dotato di cordini autoretrattili che non limitano il raggio d'azione, bensì rispetto ad altri dispositivi di collegamento assicurano un'altezza di caduta estremamente ridotta e, a confronto con dispositivi di collegamento di tipo comune, presenta un'altezza di caduta molto più ridotta. PEANUT è adatto per un range di pesi utente compreso tra 50 e 135 chilogrammi. La soluzione perfetta per lavorare su piattaforme elevatrici (lunghezza 1,8 m) o per la realizzazione di ponteggi (lunghezza 2,5 m).

IMPACT FORCES AND TEARING LENGTHS AT DIFFERENT USER WEIGHTS WITH THE PEANUT SHOCK ABSORBER

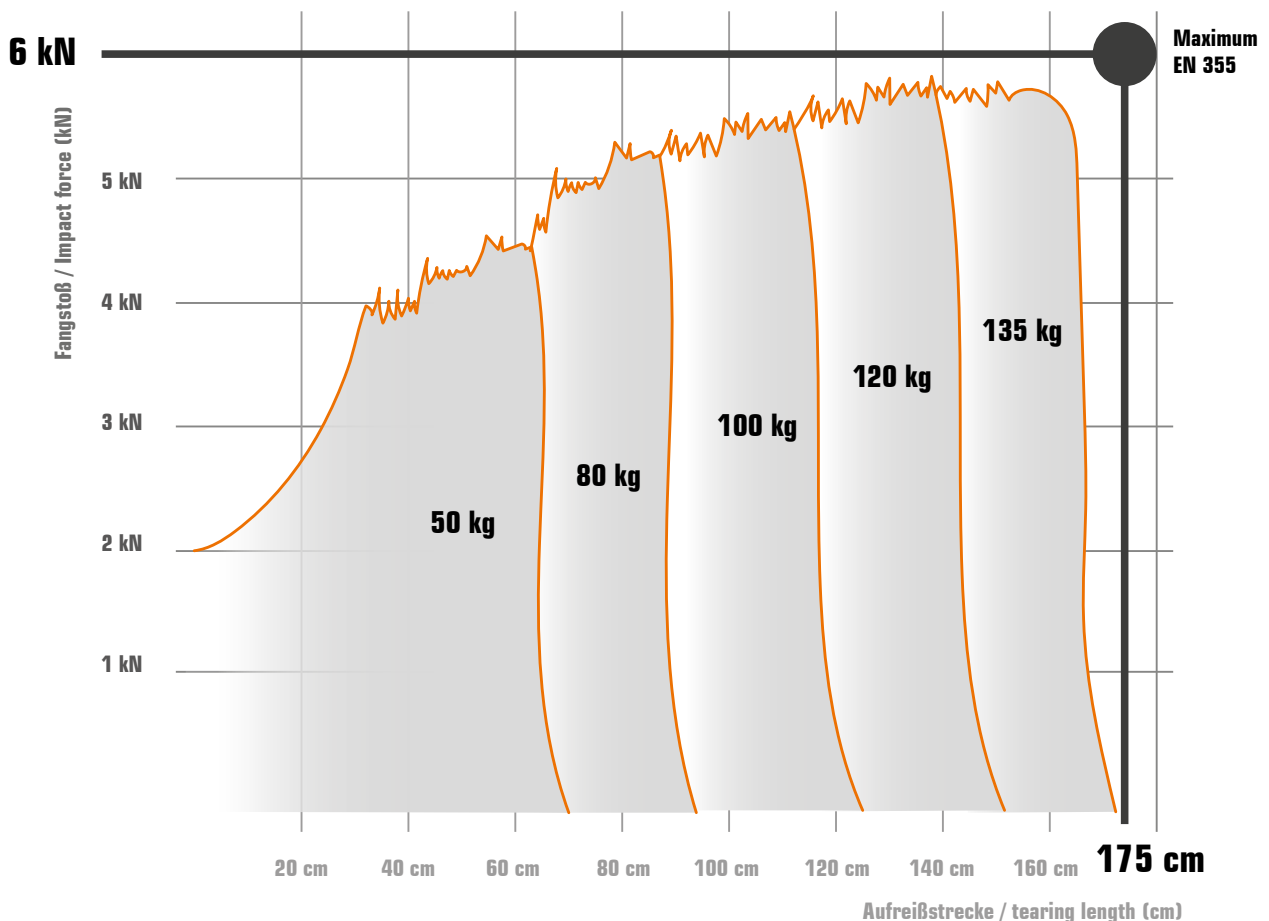

Gradual reduction of impact force for user weights from 50 to 135 kg

PEANUT



ultrakompakter Bandedzug
für hohe Flexibilität und
Sicherheit
(1,8 oder 2,5 m - Version)

ultra-compact webbing
intake for high flexibility
and safety
(1.8 or 2.5 m version)

in vielfältigen Karabiner-
varianten (Aluminium, Stahl,
TriLock, TwistLock u.v.m.)
erhältlich

available in a broad range
of carabiner versions
(aluminum, steel, TriLock,
TwistLock, and many
more)



ein Hochleistungs-
Bandfalldämpfer für
alle Nutzergewichte
von 50 bis 135 kg

a high-performan-
ce energy absorber
for all user weights
from 50 to 135 kg



as a Y-variant for alternate attachment

integrierter Fallindikator

integrated fall indicator



roter Indikator zeigt an, ob der Stoßdämpfer ausgelöst
worden ist

red indicator shows if the shock absorber had
been triggered

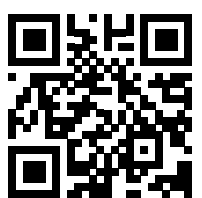

APPLICATION
VIDEO

FINCH+ SHELTER-S / FINCH+ ADVANCE

L-1009-LENGTH / L-1011-LENGTH

DE Mehrzweck-Verbindungsmittel für Höhenarbeit. Zertifiziert für die Verwendung als einstellbares Arbeitspositionierungsseil nach EN 358, vorübergehende Anschlagleinrichtungen nach EN 795-B und horizontale Führungsseile nach EN 795-C / TS 16415-C. Das Gerät erfüllt zudem alle Anforderungen der Norm EN 12841-C für die Verwendung als Abseilgerät, mit Ausnahme der Punkte 4.1.2 und 4.1.3, die nicht berücksichtigt wurden*. Hauptigenschaften:

- ausgestattet mit einem Regler mit Steuerhebel, der ein sanftes und ruckfreies Gleiten des Seils ermöglicht und die Position sperrt, sobald es losgelassen wird. Es ermöglicht ein leichtes Einholen oder Lösen des Seils auch unter Spannung

EN Multipurpose lanyard for work at height. Certified for use as an adjustable EN 358 work positioning lanyard, EN 795-B temporary anchor device and EN 795-C / TS 16415-C horizontal lifeline. The device is compliant with all requirements of the standard EN 12841-C for use as descender, except clauses 4.1.2 and 4.1.3 which have not been considered*. Main features:

- equipped with an adjuster device that bears a control lever and allows for the smooth movement of the rope, without sudden jerks, immediately locking in the position as soon as it is released. It allows for easy recovery and release of the rope, even under tension

FR Longe multi-usage pour travaux en hauteur. Certifié pour l'utilisation comme longe réglable de positionnement au travail EN 358, ancrage provisoire EN 795-B et ligne de vie horizontale EN 795-C / TS 16415-C. Le dispositif est en outre conforme à toutes les exigences de la norme EN 12841-C pour l'utilisation comme descendeur à l'exception des points 4.1.2 et 4.1.3 qui n'ont pas été pris en considération*. Caractéristiques principales:

- doté de régulateur avec poignée de commande qui permet un glissement fluide et sans déchirures de la corde et, dès que relâché, bloque la position. Permet d'ajuster facilement la corde même en tension

ES Cordino polivalente para trabajos en altura. Certificado para usos como elemento de amarre para trabajos de posicionamiento regulable EN 358, anclaje provisional EN 795-B y línea de vida horizontal EN 795-C / TS 16415-C. El dispositivo es acorde a todo lo pedido por la norma EN 12841-C para utilizarlo como descensor a excepción de los puntos 4.1.2 y 4.1.3 que no se han considerado*.

Características principales:

- dotado de regulador con palanca de mando para un deslizamiento continuado y fluido (sin tirones) sobre la cuerda. Una vez soltada la palanca, el regulador se bloquea en la posición. Permite recuperar y soltar cuerda de forma fácil aún estando bajo tensión

IT Cordino multiuso per lavoro in quota. Certificato per l'utilizzo come cordino regolabile di posizionamento sul lavoro EN 358, ancoraggio provvisorio EN 795-B e linea di vita orizzontale EN 795-C / TS 16415-C. Il dispositivo è inoltre conforme a tutte le richieste della normativa EN 12841-C per l'utilizzo come discensore ad eccezione dei punti 4.1.2 e 4.1.3 che non sono stati presi in considerazione*. Caratteristiche principali:

- provvisto di regolatore con leva di comando che permette lo scorrimento fluido e senza strappi della corda e, non appena rilasciato, blocca la posizione. Consente un facile recupero o rilascio della corda anche sotto tensione

IN DETAIL



FINCH+ device



FINCH+ SHELTER-S terminal connector

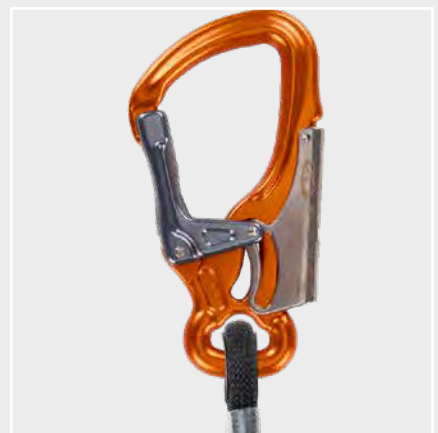

FINCH+ Advance terminal connector

FINCH+



Regler mit Steuerhebel für sanftes und ruckfreies Gleiten des Seils und Sperrung der Position, sobald er losgelassen wird

regulator with control lever for smooth and jerk-free sliding of the rope and locking of the position as soon as it is released

erhältlich mit verschiedenen Karabinern

available with various carabiners



EN 358 / ATTACHMENT MODE



side attachment mode



front attachment mode

DE Kann gemäß EN 358 als Positionierungsmittel verwendet und sowohl an den seitlichen Anschlagpunkten als auch an den ventralen Anschlagpunkten eines Ganzkörpergurts befestigt werden.

EN When used in accordance with EN 358, as a work-positioning lanyard, it can be connected either to the lateral attachment points or to the ventral attachment point of a full body harness.

FR Utilisé en conformité à EN 358, comme longe de positionnement, elle peut être connectée aux points d'attache latéraux comme au point d'attache ventral d'un harnais complet.

ES Utilizado conforme a la EN 358, como cordino de posición, puede conectarse a los enganches laterales y a la anilla ventral de un arnés integral.

IT Utilizzato in conformità alla EN 358, come cordino di posizionamento, può essere collegato sia agli attacchi laterali che all'attacco ventrale di un'imbracatura completa.

TECHNICAL DATA

Product	art no				
FINCH+ SHELTER-S	L-1009-2	2 m	810 g	21 mm (Art. No. H-313)	CE 0333 EN 358:2018 EN 795:2012-B/C EN 12841:2006-C* TS 16415:2013-C (only for >5 m lengths)
	L-1009-3	3 m	890 g		
	L-1009-5	5 m	1050 g		
FINCH+ ADVANCE	L-1011-2	2 m	685 g	25 mm	CE 0333 EN 358:2018 EN 795:2012-B/C EN 12841:2006-C*
	L-1011-3	3 m	765 g		
	L-1011-5	5 m	925 g		

EN 795 / TEMPORARY ATTACHMENT POINT

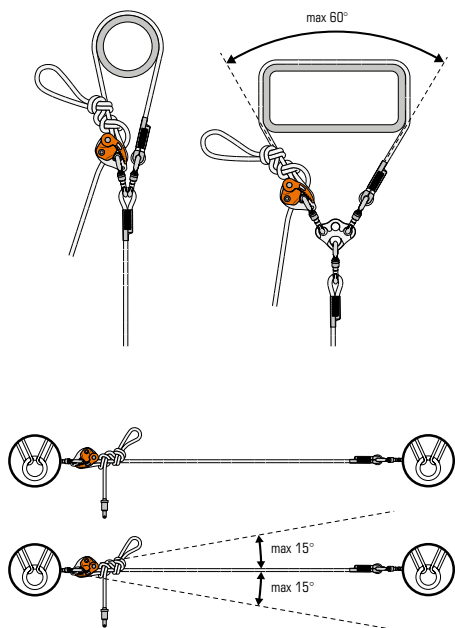

DE Verwendet gemäß EN 795-B, als temporäre Anschlagereinrichtung, muss es um eine Struktur angemessener Form und Belastbarkeit gewickelt werden. Verwendet gemäß EN 795-C, kann es für die Erstellung eines temporären Führungsseils verwendet werden.

EN When used in accordance with EN 795-B, as a temporary anchor device, it must be passed around a structure with a suitable shape and strength. When used in accordance with EN 795-C, it can be used to create a temporary horizontal singlespan or multiple span lifeline.

FR Utilisé en conformité à EN 795-B, comme ancrage temporaire, doit être enroulé autour d'une structure de forme et de résistance adéquate. Utilisé en conformité à EN 795-C, peut être utilisé pour la création d'une ligne de vie temporaire d'une portée ou à portées multiples.

ES Utilizado conforme a la EN 795-B, como anclaje temporal, tiene que estar posicionado alrededor de una estructura de forma y resistencia adecuadas. Utilizado conforme a la EN 795-C, se puede utilizar para la creación de una línea de vida temporal de un solo tramo o con tramos múltiples.

IT Utilizzato in conformità alla EN 795-B, come ancoraggio temporaneo, deve essere avvolto attorno ad una struttura di adeguata forma e resistenza. Utilizzato in conformità alla EN 795-C, può essere utilizzato per la creazione di una linea vita temporanea a campata singola o multipla.

EN 12841-C / DESCENDER MODE



DE Gemäß EN 12841-C verwendet, kann es zum Abseilen an einer Seileinstellvorrichtung verwendet werden.

EN When used in conformity with EN 12841-C, it can be used for the descent along an anchor line.

FR Utilisé en conformité à EN 12841-C, peut être utilisé pour la descente sur la ligne d'ancrage.

ES Utilizado conforme a la EN 12841-C, se puede utilizar para descenso por la línea de anclaje.

IT Utilizzato in conformità alla EN 12841-C, può essere utilizzato per la discesa su linea di ancoraggio.





 SKYLOTEC



ENERGY ABSORBING LANYARDS

BFD SK12 **L-0128-LENGTH**



DE Verbindungsmittel mit einem FS 90 ST Karabinern an der Anschlagpunktseite und einem FS 51 ST an der Gurtseite

EN Lanyard with one FS 90 ST carabiners on anchoring point side and one FS 51 ST on belt side

FR Longe avec un mousquetons FS 90 ST côté point d'ancrage et un FS 51 ST côté ceinture

ES Con un mosquetones FS 90 ST en el lado del punto de anclaje y un FS 51 ST en el lado del cinturón

IT Cordino con un moschettoni FS 90 ST sul lato del punto di ancoraggio e un FS 51 ST sul lato della cintura



FS 90 ST



FS 51 ST

BFD SK12 **L-0097-LENGTH**



DE Verbindungsmittel mit einem FS 90 ALU Karabiner an der Anschlagpunktseite und einem STAK TRI an der Gurtseite

EN Lanyard with a FS 90 ALU carabiner on anchoring point side and a STAK TRI on belt side

FR Longe avec un mousqueton FS 90 ALU côté point d'ancrage et un STAK TRI côté ceinture

ES Con un mosquetón FS 90 ALU en el lado del punto de anclaje y un STAK TRI en el lado del cinturón

IT Cordino con moschettone FS 90 ALU sul lato del punto di ancoraggio e STAK TRI sul lato della cintura



FS 90 ALU



STAK TRI

BFD Y SK12 **L-0103-LENGTH**



DE Klassischer Bandfalldämpfer mit FS 90-Karabinern für vielseitige Anwendungen zum doppelseitigen Anschlagen

EN Classic webbing fall arrester with FS 90 carabiners for versatile applications for double-sided attachment

FR Antichute à sangle classique avec mousquetons FS 90 pour des applications polyvalentes à deux bras

ES Clásico con mosquetones FS 90 para aplicaciones versátiles de sujeción por ambos lados

IT Classico anticaduta a fettuccia con moschettoni FS 90 per applicazioni versatili per il fissaggio su entrambi i lati



FS 90 ALU, FS 90 ALU



STAK TRI

ENERGY ABSORBING LANYARDS

BFD Y SK12
L-0117-LENGTH



DE Verbindungsmittel mit zwei FS 90 ST Karabinern an der Anschlagpunktseite und einem FS 51 ST an der Gurtseite

EN Lanyard with two FS 90 ST carabiners on anchoring point side and one FS 51 ST on belt side

FR Longe avec deux mousquetons FS 90 ST côté point d'ancrage et un FS 51 ST côté ceinture

ES Con dos mosquetones FS 90 ST en el lado del punto de anclaje y un FS 51 ST en el lado del cinturón

IT Cordino con due moschettoni FS 90 ST sul lato del punto di ancoraggio e un FS 51 ST sul lato della cintura



FS 90 ST, FS 90 ST



FS 51 ST



POSITIONING LANYARDS

ERGOGRIP SK12

L-0030-LENGTH / L-0030-S-LENGTH



DE Halteseil zur Arbeitsplatzpositionierung, dessen Länge sich mittels der Seilklemme einstellen lässt

EN Work positioning rope whose length can be adjusted by means of the rope clamp

FR Longe de maintien pour le positionnement au poste de travail, dont la longueur peut être réglée à l'aide du coulisseau

ES Cuerda de posicionamiento en el puesto de trabajo, cuya longitud puede ajustarse mediante el sujetacables

IT Fune di trattenuta per il posizionamento sul posto di lavoro, la cui lunghezza può essere regolata tramite il morsetto per la fune



OVALOY TRI



ATTACK

ERGOGRIP SK12

L-0031-LENGTH



DE Halteseil zur Arbeitsplatzpositionierung, dessen Länge sich mittels der Seilklemme einstellen lässt

EN Work positioning rope whose length can be adjusted by means of the rope clamp

FR Longe de maintien pour le positionnement au poste de travail, dont la longueur peut être réglée au moyen de du coulisseau

ES Cuerda de posicionamiento en el puesto de trabajo, cuya longitud puede ajustarse mediante el sujetacables

IT Fune di trattenuta per il posizionamento sul posto di lavoro, la cui lunghezza può essere regolata tramite il morsetto per la fune



STEEL D TRI



FS 51 ST

ERGOGRIP SK12

L-0205-LENGTH



DE Halteseil zur Arbeitsplatzpositionierung, dessen Länge sich mittels der Seilklemme einstellen lässt

EN Work positioning rope whose length can be adjusted by means of the rope clamp

FR Longe de maintien pour le positionnement au poste de travail, dont la longueur peut être réglée au moyen de du coulisseau

ES Cuerda de posicionamiento en el puesto de trabajo, cuya longitud puede ajustarse mediante el sujetacables

IT Fune di trattenuta per il posizionamento sul posto di lavoro, la cui lunghezza può essere regolata tramite il morsetto per la fune



OVALOY TRI



FS 90 ALU

POSITIONING LANYARDS

ERGOGRIP SK12

L-0259-LENGTH



DE Halteseil zur Arbeitsplatzpositionierung, dessen Länge sich mittels der Seilklemme einstellen lässt

EN Work positioning rope whose length can be adjusted by means of the rope clamp

FR Longe de maintien pour le positionnement au poste de travail, dont la longueur peut être réglée au moyen de du coulisseau

ES Cuerda de sujeción para el posicionamiento en el puesto de trabajo, cuya longitud puede ajustarse mediante el sujetacables

IT Fune di trattenuta per il posizionamento sul posto di lavoro, la cui lunghezza può essere regolata tramite il morsetto per la fune



STEEL D TRI



COBRA TW

ERGOGRIP SK12

L-0277-2



DE Halteseil zur Arbeitsplatzpositionierung, dessen Länge sich mittels der Seilklemme einstellen lässt

EN Work positioning rope whose length can be adjusted by means of the rope clamp

FR Longe de maintien pour le positionnement au poste de travail, dont la longueur peut être réglée au moyen de du coulisseau

ES Cuerda de sujeción para el posicionamiento en el puesto de trabajo, cuya longitud puede ajustarse mediante el sujetacables

IT Fune di trattenuta per il posizionamento sul posto di lavoro, la cui lunghezza può essere regolata tramite il morsetto per la fune



passO TRI



FS 90 ALU

ERGOGRIP SK16

L-0368-LENGTH



DE Halteseil zur Arbeitsplatzpositionierung, dessen Länge sich mittels des Läufers einstellen lässt

EN Work positioning rope whose length can be adjusted by means of the slider

FR Longe de maintien au travail dont la longueur peut être réglée à l'aide du coulisseau

ES Cuerda de posicionamiento de trabajo cuya longitud puede ajustarse mediante la corredera

IT Fune di posizionamento sul lavoro la cui lunghezza può essere regolata tramite il cursore



STEEL D TRI



FS 64 ALU

POSITIONING LANYARDS

ERGOGRIP RESCUE

L-0438-LENGTH



DE Halteseil zur Arbeitsplatzpositionierung mit Rettungsschleufe, dessen Länge sich mittels der Seilklemme einstellen lässt

EN Work positioning rope with rescue loop whose length can be adjusted by means of the rope clamp

FR Longe de maintien pour le positionnement au poste de travail avec boucle de secours, dont la longueur peut être réglée au moyen de du coulisseau

ES Cuerda de posicionamiento en el puesto de trabajo con bucle de rescate, cuya longitud puede ajustarse mediante el sujetacables

IT Fune di trattenuta per il posizionamento sul posto di lavoro con anello di soccorso, la cui lunghezza può essere regolata tramite il morsetto per la fune



KOBRA TRI



KOBRA TRI

ATLAS SK12

L-0138-LENGTH



DE Ein in der Länge einstellbares Halteseil, welches mit einer Reibschlinge ausgestattet ist. Zur Positionierung in den seitlichen Halteösen dienen zwei KOBRA tri Karabiner aus Stahl.

EN A holding rope adjustable in length and equipped with a friction buckle. Two KOBRA tri carabiner made of steel are used for positioning in the lateral attachment elements

FR Une longe de maintien réglable en longueur et équipée d'une boucle à friction. Un mousqueton KOBRA tri en acier et une boucle conforme à la norme EN 358 sont utilisés pour le positionnement dans les éléments d'attache latéraux

ES Una cuerda de sujeción ajustable en longitud y equipada con una hebilla de fricción. Un mosquetón KOBRA tri de acero y un bucle según EN 358 se utilizan para el posicionamiento en los elementos de enganche laterales

IT Una fune di trattenuta regolabile in lunghezza e dotata di una fibbia a frizione. Un moschettone KOBRA tri in acciaio e un anello secondo la norma EN 358 sono utilizzati per il posizionamento negli elementi di fissaggio laterali

LOOP SEP 40 KN

L-0321-LENGTH



DE Bandschlinge mit 40 kN Festigkeit und flexibler Umhüllung aus schnittfesten Spezialfasern, speziell für den Einsatz an scharfen Kanten.

EN Sling with 40 kN strength and flexible sheathing made of cut-resistant special fibres, especially for use on sharp edges.

FR Harnais avec une résistance de 40 kN et une gaine flexible en fibres spéciales résistantes à la coupure, spécialement pour une utilisation sur des bords tranchants.

ES Eslinga con resistencia de 40 kN y revestimiento flexible de fibras especiales resistentes a los cortes, especialmente para su uso en bordes afilados.

IT Imbragatura con resistenza di 40 kN e guaina flessibile in fibre speciali resistenti al taglio, specialmente per l'uso su spigoli vivi.

POSITIONING LANYARDS

LOOP SEP 40 KN L-0397-LENGTH



DE Bandschlinge mit 40 kN Festigkeit und flexibler Umhüllung aus schnittfesten Spezialfasern, speziell für den Einsatz an Kanten, mit Stahlkarabiner.

EN Sling with 40 kN strength and flexible sheathing made of cut-resistant special fibres, especially for use on edges with steel carabiner.

FR Harnais avec une résistance de 40 kN et une gaine flexible en fibres spéciales résistantes à la coupure, spécialement pour une utilisation sur des bords avec porte-clés.

ES Eslinga con resistencia de 40 kN y revestimiento flexible de fibras especiales resistentes a los cortes, especialmente para su uso en bordes con mosquetón de acero.

IT Imbragatura con resistenza di 40 kN e guaina flessibile in fibre speciali resistenti al taglio, specialmente per l'uso su spigoli con moschettone in acciaio.



































KOBRA TW

















ENERGY ABSORBING LANYARDS

Product	art no	mat	length	kg			§
	SKYSAFE PRO+ L-0834-1C8	polyester, polyamide, steel	1.8 m	1.2 kg			EN 354:2010, EN 355:2002, EN 795:2012, RFU 11.063, RFU 11.074,
	SKYSAFE PRO+ L-0835-1C8	polyester, polyamide, steel	1.8 m	1.8 kg			EN 354:2010, EN 355:2002, EN 795:2012, RFU 11.063, RFU 11.074,
	SKYSAFE PRO+ L-0836-1C8	polyester, polyamide, steel	1.8 m	2.5 kg			EN 354:2010, EN 355:2002, EN 795:2012, RFU 11.063, RFU 11.074,
	SKYSAFE PRO+ L-0837-1C8	polyester, polyamide, steel	1.8 m	2.3 kg			EN 354:2010, EN 355:2002, EN 795:2012, RFU 11.063, RFU 11.074,
	SKYSAFE PRO+ L-0838-1C8	polyester, polyamide, steel	1.8 m	0.9 kg			EN 354:2010, EN 355:2002, EN 795:2012, RFU 11.063, RFU 11.074,
	SKYSAFE PRO+ L-0839-1C8	polyester, polyamide, steel	1.8 m	1.7 kg			EN 354:2010, EN 355:2002, EN 795:2012, RFU 11.063, RFU 11.074,
	PEANUT I HSG-021-1.8-1	aluminium, polyamide, polyester, steel	1.8 m	1.8 kg			DIN 19427:2017, EN 360:2002,GS-PS-12:2019, RFU PPE-R/11.060:2018, RFU PPE-R/11.085:2020, RFU PPE-R/11.124:2020
	PEANUT I HSG-021-1.8-3	aluminium, polyamide, polyester, steel	1.8 m	1.9 kg			DIN 19427:2017, EN 360:2002,GS-PS-12:2019, RFU PPE-R/11.060:2018, RFU PPE-R/11.085:2020, RFU PPE-R/11.124:2020
	PEANUT I HSG-021-1.8-8	aluminium, polyamide, polyester, steel	1.8 m	1.7 kg			DIN 19427:2017, EN 360:2002,GS-PS-12:2019, RFU PPE-R/11.060:2018, RFU PPE-R/11.085:2020, RFU PPE-R/11.124:2020
	PEANUT I HSG-021-1.8-13	aluminium, polyamide, polyester, steel	1.8 m	1.4 kg			DIN 19427:2017, EN 360:2002,GS-PS-12:2019, RFU PPE-R/11.060:2018, RFU PPE-R/11.085:2020, RFU PPE-R/11.124:2020





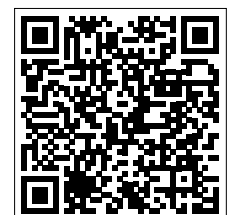





ENERGY ABSORBING LANYARDS

Product	art no	mat		 kg			
	PEANUT I HSG-021-2.5-1	aluminium, polyamide, polyester, steel	2.5 m	1.8 kg	✓	✓	EN 360:2002,GS-PS-12:2019, RFU PPE-R/11.060:2018, RFU PPE-R/11.085:2020, RFU PPE-R/11.124:2020
	PEANUT I HSG-021-2.5-3	aluminium, polyamide, polyester, steel	2.5 m	2 kg	✓	✓	EN 360:2002,GS-PS-12:2019, RFU PPE-R/11.060:2018, RFU PPE-R/11.085:2020, RFU PPE-R/11.124:2020
	PEANUT Y HSG-022-2.5-1	aluminium, polyamide, polyester, steel	2.5 m	2.9 kg	✓	✓	EN 360:2002,GS-PS-12:2019, RFU PPE-R/11.060:2018, RFU PPE-R/11.085:2020, RFU PPE-R/11.124:2020
	PEANUT Y HSG-022-2.5-3	aluminium, polyamide, polyester, steel	2.5 m	3 kg	✓	✓	EN 360:2002,GS-PS-12:2019, RFU PPE-R/11.060:2018, RFU PPE-R/11.085:2020, RFU PPE-R/11.124:2020
	BFD SK12 L-0128-1	polyamide, steel	1 m	1.5 kg	N/A	N/A	EN 354, EN 355:2002
	L-0128-1.5		1.5 m	1.5 kg			
	L-0128-2		2 m	1.6 kg			
	BFD SK12 L-0097-1	polyamide, aluminium	1m	1.3 kg	N/A	N/A	EN 354:2010, EN 355:2002
	L-0097-1.5		1.5 m	1.4 kg			
	L-0097-2		2 m	1.4 kg			
	BFD Y SK12 L-0103-1	polyamide, aluminium	1 m	2.1 kg	N/A	N/A	EN 354:2010, EN 355:2002
	L-0103-1.5		1.5 m	2.2 kg			
	L-0103-2		2 m	2.3 kg			
	BFD Y SK12 L-0117-1.5	polyamide, steel	1.5 m	2.3 kg	N/A	N/A	EN 354, EN 355:2002
	L-0117-2		2 m	2.4 kg			











ENERGY ABSORBING
LANYARDS

POSITIONING LANYARDS

Product	art no	mat	length	kg			§
	L-1009-2	poliamide, steel, aluminium	2 m	0.8 kg	N/A	N/A	CE 0333 EN 358:2018 EN 795:2012-B/C EN 12841:2006-C* TS 16415:2013-C (only for >5 m lengths)
	L-1009-3		3 m	0.9 kg			
	L-1009-5		5 m	1.1 kg			
	L-1011-2	poliamide, steel, aluminium	2 m	0.7 kg	N/A	N/A	CE 0333 EN 358:2018 EN 795:2012-B/C EN 12841:2006-C*
	L-1011-3		3 m	0.8 kg			
	L-1011-5		5 m	0.9 kg			
	L-0030-1.5	polyamide, aluminium	1.5 m	1.1 kg	N/A	N/A	EN 358:2018
	L-0030-2		2 m	1.2 kg			
	L-0030-2.5		2.5 m	1.1 kg			
	L-0030-3		3 m	1.1 kg			
	L-0030-3.5		3.5 m	1.2 kg			
	L-0030-4		4 m	1.2 kg			
	L-0030-5		5 m	1.3 kg			
	L-0030-S-1.5	polyamide, aluminium	1.5 m	1.1 kg	N/A	N/A	EN 358:2018
	L-0030-S-2		2 m	1.2 kg			
	L-0031-1	polyamide, steel	1 m	1.3 kg	N/A	N/A	EN 358:2018
	L-0031-1.5		1.5 m	1.4 kg			
	L-0031-2		2 m	1.4 kg			
	L-0031-3		3 m	1.5 kg			
	L-0031-4		4 m	1.6 kg			
	L-0205-1.5	polyamide, aluminium	1.5 m	1.4 kg	N/A	N/A	EN 358:2018
	L-0205-2		2 m	1.5 kg			
	L-0259-1.5	polyamide, steel, aluminium	1.5 m	1.4 kg	N/A	N/A	EN 358:2018
	L-0259-2		2 m	1.4 kg			
	L-0277-2	polyamide, aluminium	2 m	1.4 kg	N/A	N/A	EN 358:2018
	L-0368-1	polyamide, steel, aluminium	1 m	1.8 kg	N/A	N/A	ANSI/ASSP Z359.3-2019, EN 358:2018, MEETS CSA Z259.11-17 CLASS F
	L-0368-1.8		1.8 m	1.9 kg			
	L-0249-2	stainless steel, polyester, steel, aluminium	2 m	1.4 kg	N/A	N/A	EN 358:2018
	L-0249-3		3 m	1.8 kg			
	L-0249-4		4 m	2.2 kg			
	L-0249-5		5 m	2.9 kg			

POSITIONING LANYARDS

Product	art no	mat		 kg				
	ERGOGRIP RESCUE	polyamide, steel, aluminium	7 m	2.7 kg	N/A	N/A	ANSI/ASSP Z359.3-2019, EN 358:2018, EN 795:2012/B MEETS CSA Z259.11-17 CLASS F	
	L-0438-10		10 m	3.2 kg				
	ATLAS SK12	polyamide, steel, aluminium	1.5 m	1.2 kg	N/A	N/A	EN 358:2018, GB 24543:2009	
	L-0138-2		2 m	1.2 kg				
	LOOP SEP 40 KN	polyester	0.75 m	0.3 kg	✓	N/A	EN 354:2010, EN 795-B:2012	
			L-0321-1.35	1.35 m				0.5 kg
			L-0321-2	2 m				0.7 kg
			L-0321-3	3 m				1 kg
	LOOP SEP 40 KN	polyester, steel	0.75 m	0.5 kg	✓	N/A	EN 354:2010, EN 795-B:2012	
			L-0397-1.35	1.35 m				0.7 kg
			L-0397-2	2 m				0.9 kg

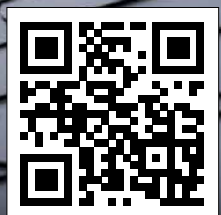

POSITIONING LANYARDS





FALL ARREST DEVICES

Mitlaufende Auffanggeräte | Dispositifs antichute | Dispositivos anticaídas | Dispositivi dispositivi di arresto caduta



SELECTION GUIDE

DE Mitlaufende Auffanggeräte ermöglichen eine sichere Führung am Seil, um sich horizontal und vertikal sichern zu können oder einen höher bzw. tiefer gelegenen Arbeitsplatz zu erreichen.

EN Fall arresters that travel with the rope provide a safe anchor line to secure oneself horizontally and vertically or to reach a higher or lower workplace.

FR Les antichutes qui se déplacent avec la corde fournissent une ligne d'ancrage sûre pour se sécuriser horizontalement et verticalement ou pour atteindre un lieu de travail plus haut ou plus bas.

ES Los anticaídas que se desplazan con la cuerda proporcionan una línea de anclaje segura para sujetarse horizontalmente y verticalmente o para alcanzar un puesto de trabajo más alto o más bajo.

IT I dispositivi anticaduta di tipo guidato sono progettati per consentire lo spostamento verticale dell'operatore in sicurezza. Alcuni modelli hanno anche la possibilità di essere utilizzati su piani inclinati o orizzontali.

OVERVIEW

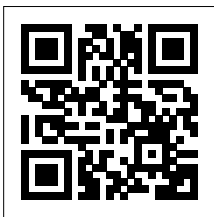

FALL ARREST DEVICES
PORTFOLIO

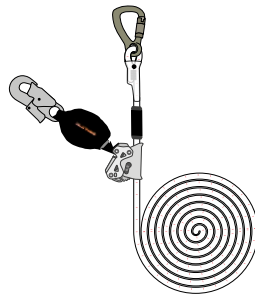

	SCOUT	EASY SPEED
Detachable adjuster	✗	✓
Rope protection	✗	N/A
Rated load	150 kg	140 kg (EN 12841:2006-A) 100 kg (EN 12841:2006-B) 140 kg (EN 353-2:2002) 120 kg (RFU 11.075)
Compatibility	N/A	LINK 20, LINK 40 (EN 12841:2006-A) EN 362 connector (EN 12841:2006-B) EN 362 connector, LINK 20, LINK 40 (EN 353-2:2002) LINK 20, LINK 40 (RFU 11.075)
Available lengths	5 m, 10 m, 15 m, 20 m, 30 m, 50 m, 75 m, 100 m	N/A
Standards	EN 353-2:2002 RFU 11.075	EN 12841:2006-A/B EN 353-2:2002 RFU 11.075

SELECTION GUIDE



rope access devices



fall-arrest devices

EASY ACCESS

detachable adjuster

EASY SPEED

detachable adjuster

SKR-2

detachable adjuster

SCOUT

non-detachable adjuster

SKN BFD SK 11

non-detachable adjuster

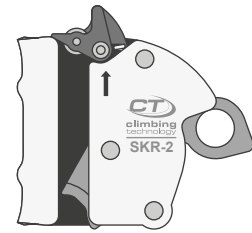
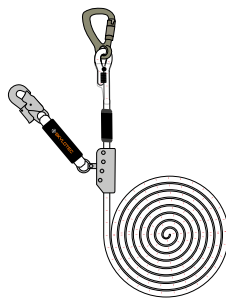

EASY ACCESS	SKN BFD SK 11	SKR-2
×	×	✓
N/A	×	N/A
140 kg (LINK 20, LINK 40)	140 kg	140 kg (EN 12841:2006-A, EN 353-2:2002)
LINK 20, LINK 40	N/A	EN 362 connector, KIT12
N/A	5 m, 10 m, 15m, 20 m, 25 m	N/A
EN 12841:2006-A	EN 353-2:2002 RFU 11.075	EN 12841:2006-A EN 353-2:2002

SCOUT

SCOUT

L-0828-5/-10/-15/-20, L-0845-5/-10/-15/-20/-30/-50/-75/-100

DE Das universell einsetzbare mitlaufende Auffanggerät SCOUT mit integriertem Bandfalldämpfer bietet durch die verschiedenen Seillängen einen großen Bewegungsradius. Es ist für Nutzergewichte bis 150 Kilogramm zugelassen und kann aufgrund seiner Kanteneignung sowohl für vertikale Aufstiege als auch für horizontale Arbeiten an Absturzkanten eingesetzt werden. Das Auffanggerät gleitet mit sehr geringer Reibung entlang des Seils, sowohl während des Aufstiegs als auch während des Abseilens. Es ermöglicht eine zuverlässige Positionierung des Benutzers. Dank der integrierten Panikfunktion blockiert das SCOUT im Absturzfall sofort. Das intuitiv bedienbare, kompakte Auffanggerät ist aus rostfreiem Stahl gefertigt und hält somit härtesten Bedingungen stand. SCOUT ist zertifiziert nach EN 353-2.

- flexibles Arbeiten dank großem Bewegungsradius
- universell einsetzbar: horizontale- und vertikale Eignung
- zuverlässige Positionierung

EN The universally applicable SCOUT fall arrester with integrated strap fall arrester offers a large range of motion due to the various rope lengths. It is approved for user weights up to 150 kilograms and, due to its edge suitability, can be used both for vertical ascents and for horizontal work on fall edges. The fall arrester slides along the rope with very low friction, both during ascent and descent. It enables reliable positioning of the user. Thanks to the integrated panic function, the SCOUT blocks immediately in case of a fall. The intuitive, compact fall arrester is made of stainless steel and can therefore withstand the toughest conditions. SCOUT is certified according to EN 353-2.

- flexible work thanks to large range of motion
- universally applicable: horizontal and vertical suitability
- reliable positioning

FR L'antichute SCOUT à usage universel avec antichute à absorbeur intégré offre une grande amplitude de mouvement grâce par les différentes longueurs de cordes. Il est homologué pour des utilisateurs pesant jusqu'à 150 kg et peut être utilisé pour des ascensions verticales et des travaux horizontaux sur des arêtes de chute, en raison de sa compatibilité avec les arêtes. L'antichute glisse le long de la corde avec un très faible frottement, à la fois pendant la montée et la descente. Il permet un positionnement fiable de l'utilisateur. Grâce à la fonction anti-panique intégrée, le SCOUT se bloque immédiatement

en cas de chute. Cet antichute intuitif et compact est fabriqué en acier inoxydable et peut donc résister aux conditions les plus difficiles. SCOUT est certifié selon la norme EN 353-2.





- travail flexible grâce à une grande amplitude de mouvement
- une application universelle: aptitude horizontale et verticale
- positionnement fiable

ES El anticaídas de uso universal SCOUT con absorbedor de energía integrado ofrece una gran amplitud de movimiento gracias por las diferentes longitudes de cuerda. Está homologado para pesos de usuario de hasta 150 kilogramos y, debido a su idoneidad para bordes, puede utilizarse tanto para ascensos verticales como para trabajos horizontales en bordes de caída. El anticaídas se desliza por la cuerda con muy poca fricción, tanto durante el ascenso como durante el descenso. Permite un posicionamiento fiable del usuario. Gracias a la función antipánico integrada, el SCOUT se bloquea inmediatamente en caso de caída. Este anticaídas intuitivo y compacto está fabricado en acero inoxidable, por lo que soporta las condiciones más duras. SCOUT está certificado conforme a la norma EN 353-2.

- trabajo flexible gracias al gran rango de movimiento
- aplicable universalmente: aptitud horizontal y vertical
- posicionamiento fiable

IT Il dispositivo anticaduta SCOUT, di impiego universale e assorbitore di energia integrato offre un'ampia libertà di movimento grazie attraverso le diverse lunghezze di corda. È omologato per utenti di peso fino a 150 chilogrammi e, grazie alla sua idoneità all'uso su spigolo, può essere utilizzato sia per le salite verticali che per i lavori orizzontali. Il dispositivo anticaduta scorre lungo la corda con un attrito molto ridotto, sia in fase di salita che di discesa. Consente un posizionamento affidabile dell'utente. Grazie alla funzione antipánico integrata, SCOUT si blocca immediatamente in caso di caduta. Questo anticaduta intuitivo e compatto è realizzato in acciaio inossidabile e può quindi resistere alle condizioni più difficili. SCOUT è certificato secondo la norma EN 353-2.

- lavoro flessibile grazie all'ampio raggio di movimento
- universalmente applicabile: idoneità orizzontale e verticale
- posizionamento affidabile

TECHNICAL DATA							
Product	art no	§		mat		kg	
SCOUT (H-121 on rope, H-009 on fall arr.)	L-0828-5	EN 353-2:2002 RFU 11.075	11 mm	polyamide, polyester, steel	5 m	1575 g	
	L-0828-10				10 m	1985 g	
	L-0828-15				15 m	2395 g	
	L-0828-20				20 m	2805 g	
SCOUT (H-121 on rope, H-121 on fall arr.)	L-0845-5				5 m	1630 g	
	L-0845-10				10 m	2040 g	
	L-0845-15				15 m	2450 g	
	L-0845-20				20 m	2860 g	
	L-0845-30				30 m	3680 g	
	L-0845-50				50 m	5320 g	
	L-0845-75				75 m	7370 g	
	L-0845-100				100 m	9420 g	

SCOUT

integrierter Bandfalldämpfer,
zugelassen für Nutzergewichte
bis 150 kg

integrated fall arrester
approved for user weights up
to 150 kg



integrierte Panikfunktion für
sofortiges Blockieren im Absturzfall

Integrated panic function for
immediate blocking in the event
of a fall

durch Kanteneignung für vertikale als auch
horizontale Arbeiten einsetzbar

can be used for vertical as well as horizontal work
due to edge suitability

geschmeidiges Gleiten entlang des
Seils mit sehr geringer Reibung

smooth gliding along the rope with
very low friction

auch erhältlich mit KOBRA TRI
(H-121) Karabiner an Bandfalldämpfer

also available with KOBRA TRI
carabiner on fall arrester (H-121)



erhältlich in verschiedenen
Seillängen

available in different rope lengths

EASY SPEED

EASY SPEED

H-265

DE Leichtes und kompaktes Auffanggerät für Arbeiten in der Höhe und am Seil. Gleitet am Seil ohne Eingreifen des Benutzers. Zertifiziert für den Einsatz auf schiefen und horizontalen Flächen an Kante.

- ermöglicht den sicheren Auf- und Abstieg an einem senkrechten Seil und stoppt sofort bei einem Sturz
- die Form des Einstellhebels erleichtert das Gleiten am Seil, der Hebel wird durch das Verbindungselement betätigt, wenn dieser während des Gebrauchs nach oben gedrückt wird
- ausgestattet mit einem Einstellrad mit zwei Positionen (Rest/Go) zur Einstellung der Betriebsart: In der Go-Position kann das Gerät frei am Seil entlang gleiten und stoppt im Falle eines Sturzes. In der Rest-Position kann das Gerät manuell über dem Benutzer gesperrt werden, wodurch der potenzielle Sturzfaktor auf ein Minimum reduziert wird.

EN Lightweight and compact fall arrest device for work at height and on ropes. Slides along the rope without user intervention. Certified for use on an inclined surface and horizontally on an arête.

- it allows the safe ascent and descent along a vertical line, instantly locking in case of a fall
- the travel along the rope is facilitated by the shape of the adjustment lever, that is activated by the connector when pushed upward during the use
- equipped with a two-position adjustment wheel (Rest/Go) to be used to set the mode: in the 'Go' position the device travels freely along the rope and it locks in case of a fall, in the 'Rest' position the device may be manually blocked above the user to minimize the potential fall factor

FR Dispositif antichute léger et compact réalisé pour l'utilisation lors des travaux en hauteur et sur corde. Il glisse sur la corde sans l'intervention de l'utilisateur. Certifié pour une utilisation sur un plan incliné et horizontalement sur arête.

- permet de monter et de descendre sur une ligne verticale en toute sécurité puisqu'elle se bloque immédiatement en cas de chute
- le coulissement le long de la corde est plus facile grâce au levier de réglage, activé par le connecteur quand il est poussé vers le haut pendant l'utilisation

• doté d'une molette de réglage à deux positions (Rest/Go) pour choisir le mode d'utilisation: en position Go, le dispositif est libre de coulisser le long de la corde et il s'arrête en cas de chute en position Rest, le dispositif peut être bloqué manuellement au-dessus de l'utilisateur, réduisant au minimum le facteur de chute potentiel

ES Dispositivo anticaída ligero y compacto para trabajos en alturas y con cuerdas. Desliza por la cuerda sin la intervención del usuario. Certificado para su uso sobre planos inclinados y horizontales con aristas.

- permite el ascenso y el descenso por una línea de vida vertical con total seguridad y se bloque de forma inmediata en caso de caída
- la forma de la palanca de regulación facilita el deslizamiento sobre la cuerda, éste se actúa cuando el conector se empuja hacia arriba durante el uso
- dotado de un engranaje de regulación a dos posiciones (Rest/Go) para activarlo: En posición "Go" el dispositivo se deslizará libremente sobre la cuerda y se bloqueará en caso de caída en posición «Rest» el dispositivo se puede bloquear manualmente por encima de usuario reduciendo al mínimo el factor de caída potencial

IT Dispositivo anticaduta leggero e compatto per lavoro in quota e su fune. Scorre sulla corda senza l'intervento dell'utilizzatore. Certificato per l'utilizzo su piano inclinato e orizzontale su spigolo.

- permette la salita e la discesa su una linea verticale in tutta sicurezza bloccandosi istantaneamente in caso di caduta
- scorrimento sulla corda facilitato dalla forma della leva di regolazione, che viene azionata dal connettore quando spinto verso l'alto durante l'utilizzo
- dotato di una rotella di regolazione a due posizioni (Rest/Go) per l'impostazione della modalità di utilizzo: in posizione Go il dispositivo è libero di scorrere lungo la corda e si arresta in caso di caduta in posizione Rest il dispositivo può essere manualmente bloccato al di sopra dell'utilizzatore riducendo al minimo il fattore di caduta potenziale

IN DETAIL

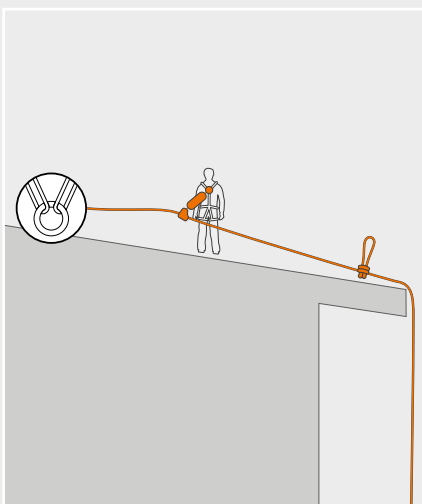

Example of use on inclined or horizontal surface over an edge ($r \geq 0,5 \text{ mm}$).

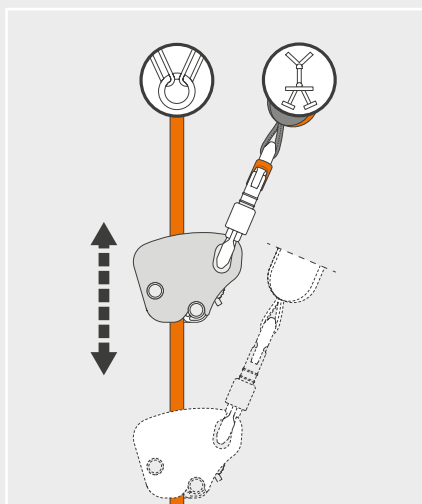

Safe ascent and descent along a vertical line.

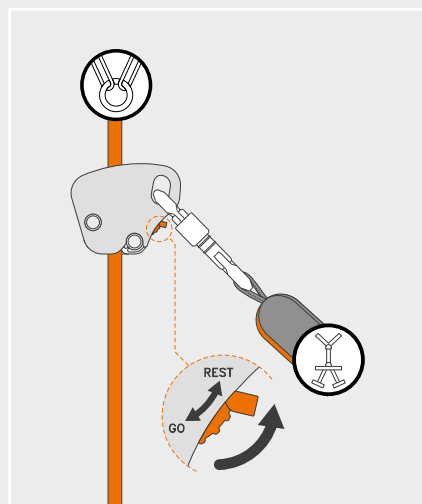

The device may be locked above the user to minimize the potential fall factor.

EASY SPEED

robustes Gehäuse durch die verwendeten
Materialien Aluminium und Stahl

robust housing thanks to the materials aluminium
and steel used

die Form des Lochs erleichtert das
Gleiten während des Abstiegs

the shape of the hole improves sliding
during the descent



leicht und kompakt

lightweight and compact

Stellrad, mit dem sich das Gerät am
Seil fixieren lässt

adjustment wheel that allows you to
lock the device on the rope



EASY ACCESS

EASY ACCESS

H-266

DE Speziell für den seilunterstützten Zugang entwickeltes Auffanggerät nach EN 12841-A. Es wurde so entworfen, dass es konstant über dem Anwender bleibt und somit der potenzielle Fallfaktor reduziert wird.

- ermöglicht den Aufstieg und das Abseilen an einem vertikalen Seil in aller Sicherheit, es blockiert unmittelbar im Falle eines Sturzes
- mit einem Verbindungsmittel ausgestattet, welches dem Anwender erlaubt, das Gerät während des Abseilens herabzulassen
- mit zusätzlicher Öffnung für ein Lösen unter Belastung versehen
- kann direkt am Gurt angebracht werden, mittels Komponenten Link 20 (Arbeitsauslastung 140 kg), Link 40 (Arbeitsauslastung 140 kg)

EN EN 12841-A fall arrest device designed specifically for rope access. It has been designed to remain constantly positioned above the user, thus minimizing the potential fall factor to the minimum.

- it allows the safe ascent and descent of a vertical line, instantly blocking itself in case of a fall
- equipped with a towing cord allowing the user to pull the device down during descent
- equipped with an additional hole for the unlocking of the device when under load
- the device can be connected to the harness through the components Link 20 (workload 140 kg) or Link 40 (workload 140 kg)

FR Dispositif antichute EN 12841-A conçu spécifiquement pour l'accès sur corde. Étudié pour rester constamment au-dessus de l'utilisateur, réduisant ainsi le facteur de chute potentiel au minimum.

- permet la remontée et la descente sur une ligne verticale en toute sécurité, en se bloquant instantanément en cas de chute
- doté d'une longe qui permet à l'utilisateur d'abaisser le dispositif pendant la descente
- doté d'un trou supplémentaire pour le déblocage sous charge
- possibilité de connexion au harnais via les composants Link 20 (charge de travail de 140 kg) ou Link 40 (charge de travail de 140 kg)

ES Dispositivo anticaídas EN 12841-A diseñado específicamente para trabajos verticales con cuerdas. Está estudiado para permanecer constantemente por encima del usuario, minimizando de esta manera el factor de caída potencial.

- permite el ascenso y descenso a lo largo de una línea vertical en toda seguridad, bloqueándose de forma instantánea en el caso de una caída
- equipado con un elemento de amarre que permite al usuario bajar el equipo durante el descenso
- dotado de un orificio adicional para el desbloqueo bajo carga
- posibilidad de conexión directa al arnés utilizando los componentes Link 20 (carga de trabajo 140 kg) o Link 40 (carga de trabajo 140 kg)

IT Dispositivo anticaduta EN 12841-A progettato specificatamente per lavoro su fune. È studiato per rimanere costantemente al di sopra dell'utilizzatore, riducendo così al minimo il fattore di caduta potenziale.

- permette la salita e la discesa su una linea verticale in tutta sicurezza bloccandosi istantaneamente in caso di caduta
- munito di cordino che consente all'utilizzatore di abbassare il dispositivo durante la discesa
- provvisto di foro addizionale per sbloccaggio sotto carico
- possibilità di connessione all'imbracatura mediante i componenti Link 20 (carico di lavoro 140 kg) o Link 40 (carico di lavoro 140 kg)

IN DETAIL

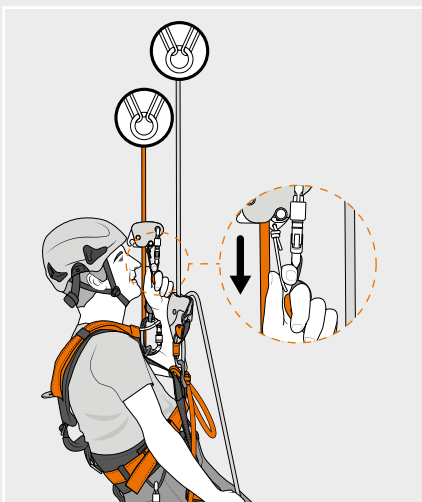

Equipped with a lanyard allowing the user to pull the device down during descent.

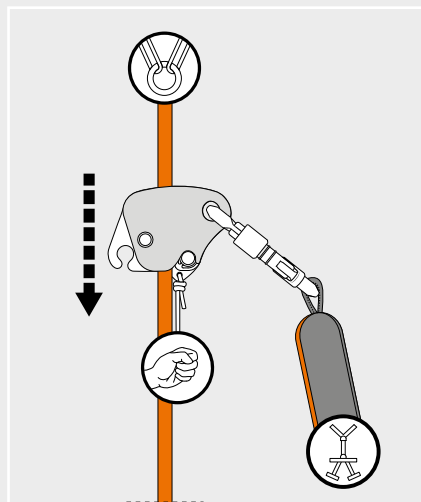

Equipped with a towing cord allowing to pull the device down during descent.

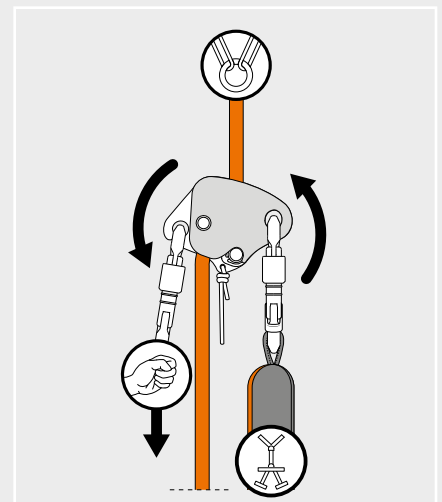

Equipped with an additional hole for the unlocking of the device when under load.

EASY ACCESS

robustes Gehäuse durch die verwendeten
Materialien Aluminium und Stahl

robust housing due to the materials aluminium
and steel used



zusätzliches Loch zum
Entriegeln unter Last

additional hole for
unlocking under load

leicht und kompakt

lightweight and compact

Zugschnur

towing cord

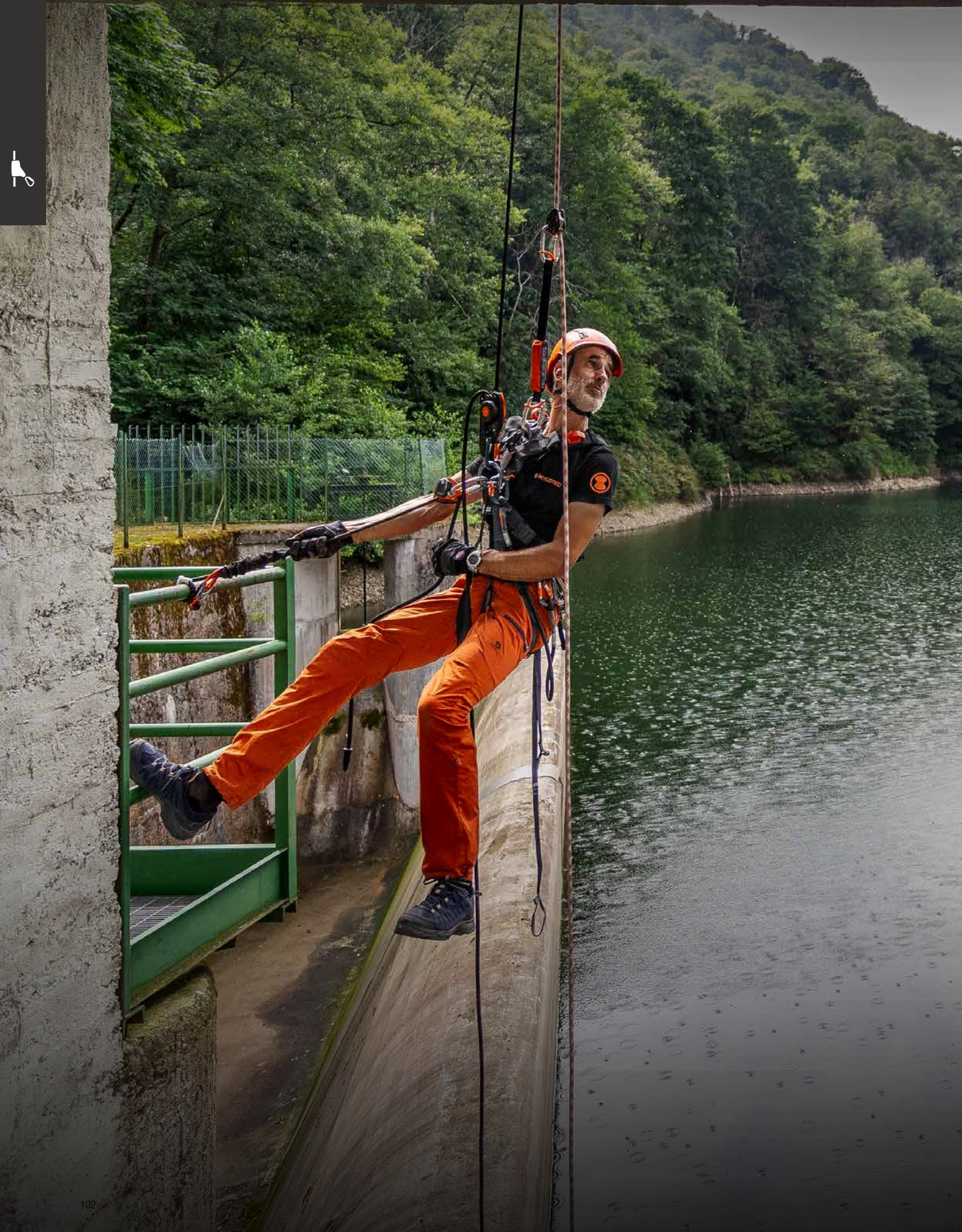



FALL ARREST DEVICES

SKN BFD SK11

L-0543-5 / L-0543-10 / L-0543-15 / L-0543-20 / L-0543-25 /
L-0543-30 / L-0543-50



DE Universell einsetzbares mitlaufendes Auffanggerät mit integriertem Bandfalldämpfer für vertikale Aufstiege als auch für horizontale Arbeiten an Absturzkanten

EN Universal fall arrester with integrated energy absorber for vertical ascents as well as for horizontal work on fall edges.

FR Antichute mobile universel avec absorbeur d'énergie intégré pour les ascensions verticales et les travaux horizontaux sur les bords de chute.

ES Anticaídas de uso universal con absorbedor de energía de cinturón integrado para ascensos verticales, así como para trabajos horizontales en bordes de caída.

IT Dispositivo anticaduta utilizzabile universalmente con assorbitore di energia a nastro integrato per le salite verticali e per i lavori orizzontali sui bordi di caduta.

SKR-2 VS-001



DE Leichtes und kompaktes Auffanggerät für Arbeiten in der Höhe und am Seil. Gleitet am Seil ohne Eingreifen des Benutzers. Kann am Seil blockiert werden, um einen möglichen Fallfaktor auf ein Minimum zu reduzieren.

EN Fall arrest device for work at height and on ropes. Slides along the rope without user intervention. Can be locked onto the rope to minimize the potential fall factor.

FR Dispositif antichute pour l'utilisation lors des travaux en hauteur et sur corde. Il glisse sur la corde sans l'intervention de l'utilisateur. Il peut être bloqué sur la corde afin de réduire au minimum le risque de chute.

ES Dispositivo anticaída para trabajos en alturas y con cuerdas. Desliza por la cuerda sin la intervención del usuario. Puede bloquearse sobre la cuerda para reducir al mínimo el factor de caída potencial.

IT Dispositivo anticaduta per lavoro in quota e su fune. Scorre sulla corda senza l'intervento dell'utilizzatore. Può essere bloccato sulla corda per ridurre al minimo il fattore di caduta potenziale.

KIT 12 L-1012



DE Zubehörkomponente zur Verwendung in Kombination mit dem SKR-2-Gerät. Ermöglicht dem Benutzer eine größere Mobilität als das Sicherheitsseil. Leicht und strapazierfähig. Länge 32 cm (inkl. Verbindungselementen).

EN Accessory component to be used in combination with the SKR-2 device. Allows the user greater mobility. Lightweight and robust. Length: 32 cm (connectors included).

FR Composant accessoire à utiliser exclusivement en combinaison avec le dispositif SKR-2. Il permet à l'utilisateur une mobilité supérieure par rapport à la ligne de sécurité. Léger et robuste, il a une longueur de 32 cm (connecteurs inclus).

ES Complemento que se debe utilizar combinado con el dispositivo SKR-2. Permite al usuario una movilidad mayor respecto a la línea de seguridad. Ligero y robusto, tiene una longitud de 32 cm (conectores incluidos).

IT Componente accessorio da utilizzare in combinazione con il dispositivo SKR-2. Consente all'utilizzatore una maggiore mobilità rispetto alla linea di sicurezza. Leggero e robusto, ha una lunghezza di 32 cm (connettori inclusi).

FALL ARREST DEVICES

LINK 20 L-0829



DE Zubehörkomponente zur Verwendung in Kombination mit dem EASY SPEED- und EASY ACCESS-Gerät. Ermöglicht dem Benutzer eine größere Mobilität als das Sicherheitsseil. Länge 33 cm (ohne Verbindungselemente).

EN Accessory component to be used in combination with the EASY SPEED and EASY ACCESS devices. Allows the user greater mobility. Length: 20 cm (excluding connectors).

FR Accessoire à utiliser en combinaison avec les dispositifs EASY SPEED et EASY ACCESS. Permet à l'utilisateur une plus grande mobilité. Longueur: 20 cm (sans les connecteurs).

ES Accesorio que se utiliza en combinación con los dispositivos EASY SPEED y EASY ACCESS. Permite al usuario una mayor movilidad. Longitud: 20 cm (sin conectores).

IT Componente accessorio da utilizzare in combinazione con i dispositivi EASY SPEED e EASY ACCESS.. Consente all'utilizzatore una maggiore mobilità rispetto alla linea di sicurezza. Lunghezza di 20 cm (connettori esclusi).

LINK 40 L-0817



DE Zubehörkomponente zur Verwendung in Kombination mit dem EASY SPEED-Gerät und dem EASY ACCESS-Gerät. Ermöglicht dem Benutzer eine größere Mobilität als das Sicherheitsseil. Länge 40 cm (ohne Verbindungselemente).

EN Accessory component to be used in combination with the EASY SPEED and EASY ACCESS devices. Allows the user greater mobility. Length: 40 cm (excluding connectors).

FR Composant accessoire à utiliser exclusivement en combinaison avec le dispositif EASY SPEED et EASY ACCESS. Il permet à l'utilisateur une mobilité supérieure par rapport à la ligne de sécurité. 40 cm de longueur (connecteurs exclus).

ES Complemento que se debe utilizar combinado con el dispositivo EASY SPEED y EASY ACCESS. Permite al usuario una movilidad mayor respecto a la línea de seguridad. Longitud 40 cm (conectores excluidos).

IT Componente accessorio da utilizzare in combinazione con i dispositivi EASY SPEED e EASY ACCESS. Consente all'utilizzatore una maggiore mobilità rispetto alla linea di sicurezza. Lunghezza di 40 cm (connettori esclusi).







FALL ARREST DEVICES

Product	art no	§	∅	mat		kg		
	L-0828-5	EN 353-2, RFU 11.075	11 mm	polyamide, steel, stainless steel	5 m	1575 g	✓	
	L-0828-10				10 m	1985 g		
	L-0828-15				15 m	2395 g		
	L-0828-20				20 m	2805 g		
	L-0845-5	EN 353-2, RFU 11.075	11 mm	polyamide, steel, stainless steel	5 m	1630 g	✓	
	L-0845-10				10 m	2040 g		
	L-0845-15				15 m	2450 g		
	L-0845-20				20 m	2860 g		
	L-0845-30				30 m	3680 g		
	L-0845-50				50 m	5320 g		
	L-0845-75				75 m	7370 g		
	L-0845-100				100 m	9420 g		
	EASY SPEED	H-265	EN 12841:2006-A/B, EN 353-2:2002, RFU 11.075	10.5 - 11 mm	light alloy, stainless steel, polyamide	N/A	200 g	✓ only with Link 20 / 40
	EASY ACCESS	H-266	EN 12841:2006-A	11 mm	light alloy, steel, stainless steel, polyamide	N/A	185 g	✗
	SKN BFD SK11	RFU 11.075, EN 353-2:2002	11 mm	polyamide, steel, stainless steel	5 m	1650 g	✓	
					L-0543-10	10 m		2030 g
					L-0543-15	15 m		2410 g
					L-0543-20	20 m		2790 g
					L-0543-25	25 m		3350 g
					L-0543-30	30 m		3730 g
					L-0543-50	50 m		5010 g
	SKR-2	VS-001	EN 353-2:2002 EN 12841:2006-A	10.5 - 11 mm	light alloy, stainless steel, polyamide	N/A	310 g	✗
	KIT 12	L-1012	Not a PPE if used alone	N/A	aluminium, polyamide, polyester	N/A	190 g	✗
	LINK 20	L-0829	Not a PPE if used alone	N/A	polyester, polyamide	20 cm	140 g	✓ only with EASY SPEED

FALL ARREST DEVICES

Product	art no	§	Ø	mat	mm	kg	✓
 <p>LINK 40</p>	L-0817	Not a PPE if used alone	N/A	polyester, polyamide	40 cm	160 g	<p>✓ only with EASY SPEED</p>







FALL ARREST BLOCKS

Höhensicherungsgeräte | Équipements de sécurisation en hauteur | Equipos de protección contra caídas de altura | Anticaduta retrattili



SELECTION GUIDE

DE Höhensicherungsgeräte sind spezielle Verbindungsmittel, die meist mit ausziehbaren Stahlseilen oder Textilbändern ausgestattet sind und über ein Bremssystem verfügen, das einen möglichen Fall abfängt. Achten Sie bei der Auswahl darauf, für welche Nutzergewichte und mit welchen Features sie jeweils ausgestattet sind.

EN Fall-arrest blocks or self-retractable lifelines are special types of lanyards typically equipped with extendable steel cables or textile straps which have a brake system to intercept potential falls. When selecting a product, note the user weights they are intended for and their respective features.

FR Les équipements de sécurisation en hauteur sont des moyens de connexion spécifiques qui sont la plupart du temps équipés de câbles ou de sangles extensibles et qui disposent d'un système de freinage pour retenir une chute éventuelle. Lors du choix, soyez attentif au poids de l'utilisateur et aux caractéristiques de l'équipement.

ES Los dispositivos retráctiles son elementos de amarre especiales que están equipados en su mayoría con cuerdas de acero o cintas textiles extraíbles y que disponen de un sistema de frenado para detener posibles caídas. Al elegir un aparato de este tipo, deberá tener en cuenta las funcionalidades que ofrece y los pesos de usuario para los que está concebido.

IT I dispositivi anticaduta retrattili sono speciali elementi di collegamento, normalmente dotati di cavo d'acciaio o nastri di tessuto estraibili, e di un sistema di bloccaggio in grado di trattenere possibili cadute. Al momento della scelta, fare attenzione ai pesi utente supportati e alle caratteristiche del prodotto.



OVERVIEW

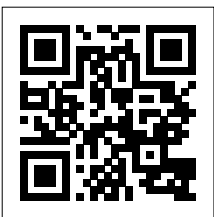

FALL ARREST BLOCKS
PORTFOLIO



RAPTOR W / C / CS

Max. user weight (kg)	140 kg
Self-retractable	✓
Edge-tested	✓ (edge tested for C6, C10, C20)
Modular setup for easy revision	✓
Material of the lanyard	webbing, steel or stainless steel cable
Fall indicator	at device and carabiner
Variants or max. working lengths	Webbing: 6 m 8 m Steel cable: 6 m 10 m 20 m Stainless steel cable with stainless steel SNAP HOOK: 10 m 20 m
Specialities	interchangeable marking, easy storage and modular construction, longer lifetime
Accessories	integrated rubber inlet damper protects housing and hands

SELECTION GUIDE

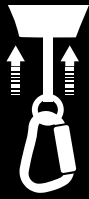

self-retracting



not self-retracting

HK PLUS

RAPTOR

GORDON / GORDON RESCUE

up to
100 kg

user weight
incl. equipment
horizontal application

up to
140 kg

userweight
incl. equipment
vertical application

up to
100 kg

user weight
incl. equipment
horizontal application

up to
140 kg

userweight
incl. equipment
vertical application

up to
140 kg

user weight
incl. equipment

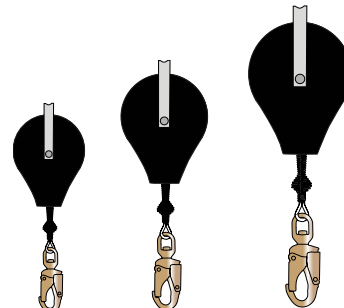
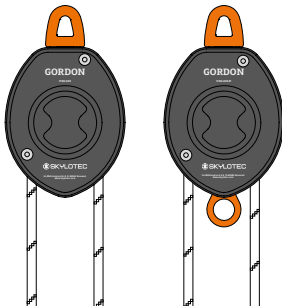

GORDON / GORDON RESCUE

HK PLUS

140 kg

Length 3-10 m: 140 kg
Length 15 m: 100 kg

✗

✓

✗

✓

✓

✓

textile semi-static and dynamic ropes

steel cable

✗

at carabiner only

any desired

3 m | 4 m | 5 m | 6 m | 8 m | 10 m | 15 m

works in both directions

interchangeable marking for vertical and horizontal usage

different configurations with hardware and as rope pulley systems
(3:1, 4:1, 5:1) available

—



RAPTOR

RAPTOR

HSG-040-6-LENGTH, HSG-042-LENGTH, HSG-042-LENGTH-S



DE Das Höhensicherungsgerät RAPTOR mit selbsteinziehendem verzinktem Stahlseil und automatischer Blockierungsfunktion ermöglicht sicheres Arbeiten in der Höhe und Tiefe. Das Höhensicherungsgerät verfügt über zwei für den Anwender sichtbare Fallindikatoren, welche die Funktionsfähigkeit des Gerätes bereits von außen anzeigen. Eine rote Anzeige warnt den Anwender, sobald das Gerät überprüft werden muss. Der Nutzer wird so vor einem nicht mehr einsatzfähigen Gerät geschützt und es kann zusätzlich Zeit bei der jährlich vorgeschriebenen Revision gespart werden. RAPTOR C ist durch die flexible Wechselkennzeichnung sowohl zur vertikalen (140 kg) als auch horizontalen Anwendung (100 kg) über Kante geeignet.

EN The RAPTOR fall arrester with self-retracting galvanised steel rope and automatic blocking function enables safe working at height and depth. The fall arrester has two fall indicators that are visible to the user and indicate the functionality of the device from the outside. A red indicator warns the user as soon as the device needs to be checked. The user is thus protected from a device that is no longer operational and additional time can be saved during the annually prescribed inspection. RAPTOR C is suitable for both vertical (140 kg) and horizontal use (100 kg) over the edge due to the flexible interchangeable marking.

FR L'antichute RAPTOR avec câble en acier galvanisé auto-rétractable et fonction de blocage automatique permet de travailler en toute sécurité en hauteur et en profondeur. L'antichute est doté de deux indicateurs de chute qui sont visibles par l'utilisateur et indiquent le fonctionnement de l'appareil de l'extérieur. Un indicateur rouge avertit l'utilisateur dès que le dispositif doit être vérifié. L'utilisateur est ainsi protégé contre un dispositif qui n'est plus opérationnel et il peut gagner du temps lors de l'inspection annuelle prescrite. Le RAPTOR C convient aussi bien à une utilisation verticale (140 kg) qu'horizontale (100 kg) par-dessus le bord grâce au marquage interchangeable flexible.

ES El dispositivo retráctil RAPTOR con cable de acero galvanizado autorretráctil y función de bloqueo automático permite trabajar con seguridad en altura y profundidad. El retráctil dispone de dos indicadores de caída que son visibles para el usuario e indican la funcionalidad del dispositivo desde el exterior. Un indicador rojo avisa al usuario en cuanto es necesario revisar el dispositivo. De este modo, el usuario está protegido de un dispositivo que ya no funciona y puede ahorrarse tiempo adicional durante la inspección prescrita anualmente. RAPTOR C es adecuado tanto para uso vertical (140 kg) como horizontal (100 kg) sobre el borde gracias al marcado flexible intercambiable.

IT Il dispositivo anticaduta RAPTOR con fune autoretrattile in acciaio zincato e funzione di blocco automatico consente di lavorare in sicurezza in altezza e in profondità. Il dispositivo anticaduta è dotato di due indicatori di caduta visibili all'utente che segnalano la funzionalità del dispositivo dall'esterno. Un indicatore rosso avverte l'utente quando il dispositivo deve essere ispezionato. In questo modo l'utente è protetto da un dispositivo non più funzionante e può risparmiare ulteriore tempo durante l'ispezione prescritta annualmente. RAPTOR C è adatto all'uso verticale (140 kg) e all'uso orizzontale arrestando le cadute oltre il bordo (100 kg), grazie alla marcatura flessibile intercambiabile.

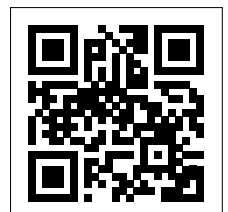

MORE INFORMATION

RAPTOR

modularer Aufbau für einzelnen Austausch von Bestandteilen zur Senkung von Revisionszeiten und Instandhaltungskosten

modular design for individual replacement of components to reduce inspection times and maintenance costs

energieabsorbierender Einlaufdämpfer verhindert übermäßigen Verschleiß am Gerät und schützt vor Verletzungen

energy-absorbing inlet damper prevents excessive wear and tear to the device and protects the user against injuries

bestmögliche Nachverfolgbarkeit dank innenliegender Laser-Kennzeichnung

best possible traceability thanks to interior laser labeling

Fallindikatoren an Gerät und Karabiner für Anwender und Prüfer jederzeit von außen sichtbar

fall indicators on the device and carabiner are externally visible to users and inspectors at all times



IN DETAIL



Special housing design for space-saving and device-friendly storage



RAPTOR

WITH RAPTOR ATTACHED OVERHEAD

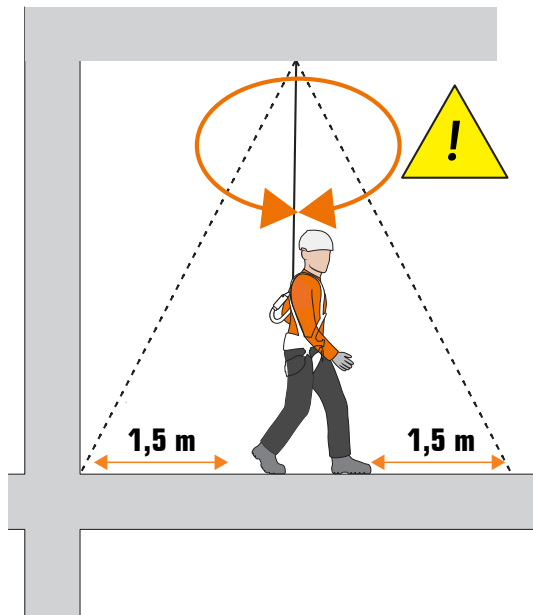

DE Das sichere Arbeiten ist mit einer seitlichen Auslenkung von max. 1,5 m möglich.

EN With RAPTOR it's possible to work safely with lateral deflection of up to 1.5 m.

FR Avec RAPTOR, il est possible de travailler en toute sécurité avec une déflexion latérale allant jusqu'à 1,5 m.

ES Con RAPTOR es posible trabajar con seguridad con desviaciones laterales de hasta 1,5 m.

IT Con RAPTOR è possibile lavorare in sicurezza con una deflessione laterale fino a 1,5 metri.

WORKING HEIGHT WHEN USING THE RAPTOR RETRACTABLE FALL ARRESTER FOR HORIZONTAL APPLICATION

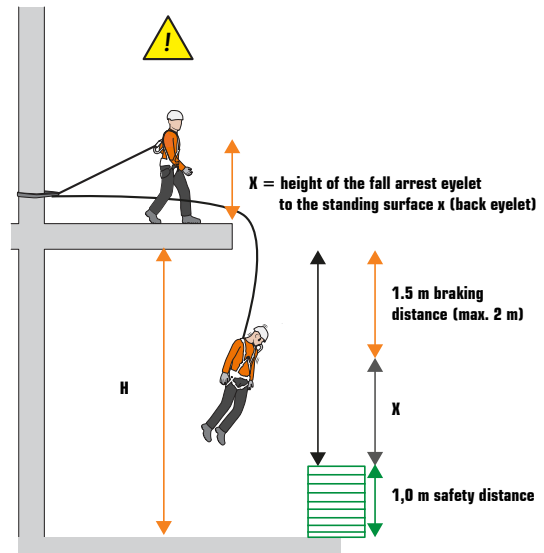

$$H = 1.5 \text{ m} + X \text{ m} + 1 \text{ m}$$

DE Bei der Verwendung des RAPTOR muss eine mindest Arbeitshöhe (H) zwingend eingehalten werden.

EN When using the RAPTOR, a minimum working height (H) must be maintained.

FR Lors de l'utilisation du RAPTOR, une hauteur de travail minimale (H) doit être maintenue.

ES Al utilizar el RAPTOR debe mantenerse una altura mínima de trabajo (H).

IT Quando si utilizza il RAPTOR, è necessario mantenere un'altezza minima di lavoro (H).

IN DETAIL

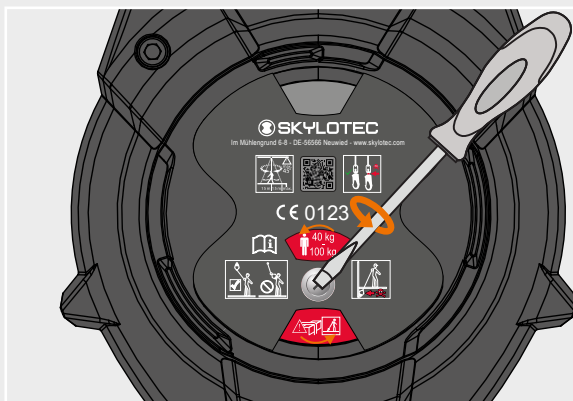

Interchangeable marking for horizontal application

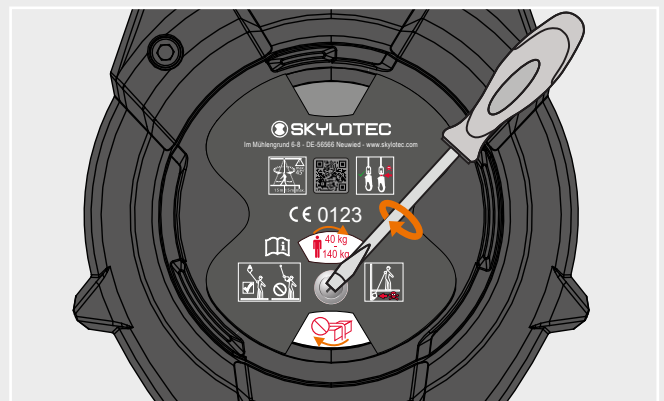

Interchangeable marking for vertical application



RAPTOR C10
SKYLOTEC
Art. no. 1850 042-10
180°/360°/2002
Laser range: 100 m
Cable: 20 x 30 mm



RAPTOR HUB

RAPTOR HUB

HSG-044-20

DE Das Höhensicherungsgerät RAPTOR HUB mit einem 20 m Stahlseil und automatischer Blockierungsfunktion ermöglicht sicheres Arbeiten in der Höhe und Tiefe. RAPTOR HUB ist im Gegensatz zum RAPTOR zusätzlich mit einer Rettungshubeinrichtung ausgestattet, welche sich im Notfall aktivieren lässt und eine schnelle Rettung ermöglicht. Nach Überprüfung durch eine sachkundige Person ist das Gerät nach der Nutzung der Rettungshubeinrichtung wieder einsatzfähig, was seine Wirtschaftlichkeit steigert. RAPTOR HUB bietet maximale Einsatzmöglichkeiten, da es sowohl eigenständig an Anschlagpunkten nach EN 795 als auch in Kombination mit einer individuellen Halterung an den mobilen Anschlagpunkten TRIBOC, JACKPOD TRI und JACKPOD DAVIT verwendet werden kann. Die jeweilige Halterung kann bei der Entnahme des Gerätes an den mobilen Anschlagpunkten befestigt bleiben.

Das Höhensicherungsgerät verfügt über zwei sichtbare Fallindikatoren, welche die Funktionsfähigkeit des Produktes bereits von außen anzeigen. Eine rote Anzeige signalisiert dem Anwender, sobald das Gerät überprüft werden muss. Die durchdachte Gehäusekonstruktion ermöglicht zudem eine platzsparende und gerätschonende Lagerung.

EN The fall arrester RAPTOR HUB with a 20 m steel rope and automatic blocking function enables safe working at height and depth. In contrast to the RAPTOR, the RAPTOR HUB is additionally equipped with a rescue lifting device which can be activated in an emergency and enables a quick rescue. After inspection by a competent person, the device is ready for use again after use of the rescue lifting device, which increases its economic efficiency. RAPTOR HUB offers maximum application possibilities, as it can be used both independently on anchor points according to EN795 and in combination with an individual holder on the mobile anchor points TRIBOC, JACKPOD TRI and JACKPOD DAVIT. The respective holder can remain attached to the mobile anchor points when the device is removed. The fall arrester has two visible fall indicators which show the functionality of the product already from the outside. A red indicator signals to the user as soon as the device needs to be checked. The well thought-out housing design also allows for space-saving storage that is easy on the equipment.

FR L'antichute RAPTOR HUB avec un câble en acier de 20 m et une fonction de blocage automatique permet de travailler en toute sécurité en hauteur et en profondeur. Contrairement au RAPTOR, le RAPTOR HUB est équipé d'un dispositif de levage de secours qui peut être activé en cas d'urgence et permet un sauvetage rapide. Après inspection par une personne compétente, l'appareil est de nouveau prêt à l'emploi après utilisation du dispositif de levage de sauvetage, ce qui augmente sa rentabilité. Le RAPTOR HUB offre un maximum de possibilités d'utilisation, car il peut être utilisé à la fois indépendamment sur les points d'ancrage conformes à la norme EN795 et

en combinaison avec un support individuel sur les points d'ancrage mobiles TRIBOC, JACKPOD TRI et JACKPOD DAVIT. Le support respectif peut rester attaché aux points d'ancrage mobiles lorsque l'appareil est retiré. L'antichute a deux indicateurs de chute visibles qui montrent la fonctionnalité du produit dès l'extérieur. Un indicateur rouge signale à l'utilisateur que l'appareil doit être vérifié. La conception bien pensée du boîtier permet également un stockage peu encombrant qui ménage l'équipement.

ES El retráctil RAPTOR HUB con un cable de acero de 20 m y función de bloqueo automático permite trabajar con seguridad en altura y profundidad. A diferencia del RAPTOR, el RAPTOR HUB está equipado adicionalmente con un dispositivo de elevación de rescate que se puede activar en caso de emergencia y permite un rescate rápido. Una vez inspeccionado por una persona competente, el aparato vuelve a estar listo para su uso tras la utilización del dispositivo de elevación de rescate, lo que aumenta su rentabilidad. RAPTOR HUB ofrece las máximas posibilidades de aplicación, ya que puede utilizarse tanto de forma independiente en puntos de anclaje según EN795 como en combinación con un soporte individual en los puntos de anclaje móviles TRIBOC, JACKPOD TRI y JACKPOD DAVIT. El soporte respectivo puede permanecer unido a los puntos de anclaje móviles cuando se retira el dispositivo. El anticaidas dispone de dos indicadores de caída visibles que muestran la funcionalidad del producto ya desde el exterior. Un indicador rojo señala al usuario en cuanto es necesario revisar el dispositivo. El estudiado diseño de la carcasa también permite un almacenamiento que ahorra espacio y no daña el equipo.

IT Il dispositivo anticaduta RAPTOR HUB, con fune d'acciaio da 20 m e funzione di blocco automatico, consente di lavorare in sicurezza in altezza e in profondità. A differenza del RAPTOR, il RAPTOR HUB è dotato di un dispositivo di sollevamento di soccorso che può essere attivato in caso di emergenza e consente un salvataggio rapido. Dopo l'ispezione da parte di una persona competente, il dispositivo è di nuovo pronto all'uso dopo l'utilizzo del dispositivo di sollevamento di soccorso, il che ne aumenta l'efficienza economica. RAPTOR HUB offre le massime possibilità di applicazione, in quanto può essere utilizzato sia indipendentemente sui punti di ancoraggio secondo la norma EN795 sia in combinazione con un supporto individuale sui punti di ancoraggio mobili TRIBOC, JACKPOD TRI e JACKPOD DAVIT. Il rispettivo supporto può rimanere attaccato ai punti di ancoraggio mobili quando il dispositivo viene rimosso. Il dispositivo anticaduta è dotato di due indicatori di caduta visibili che mostrano la funzionalità del prodotto già dall'esterno. Un indicatore rosso segnala all'utente la necessità di controllare il dispositivo. Il design ben studiato del guscio consente inoltre di riporre il dispositivo in spazi ridotti, senza problemi per l'attrezzatura.

IN DETAIL



Usable independently or in combination with an individual holder on TRIBOC, JACKPOD TRI and JACKPOD DAVIT, which can remain permanently on the mobile anchor points

RAPTOR HUB

Rettungshubseinrichtung für schnelle Rettung

rescue lifting device for fast rescue

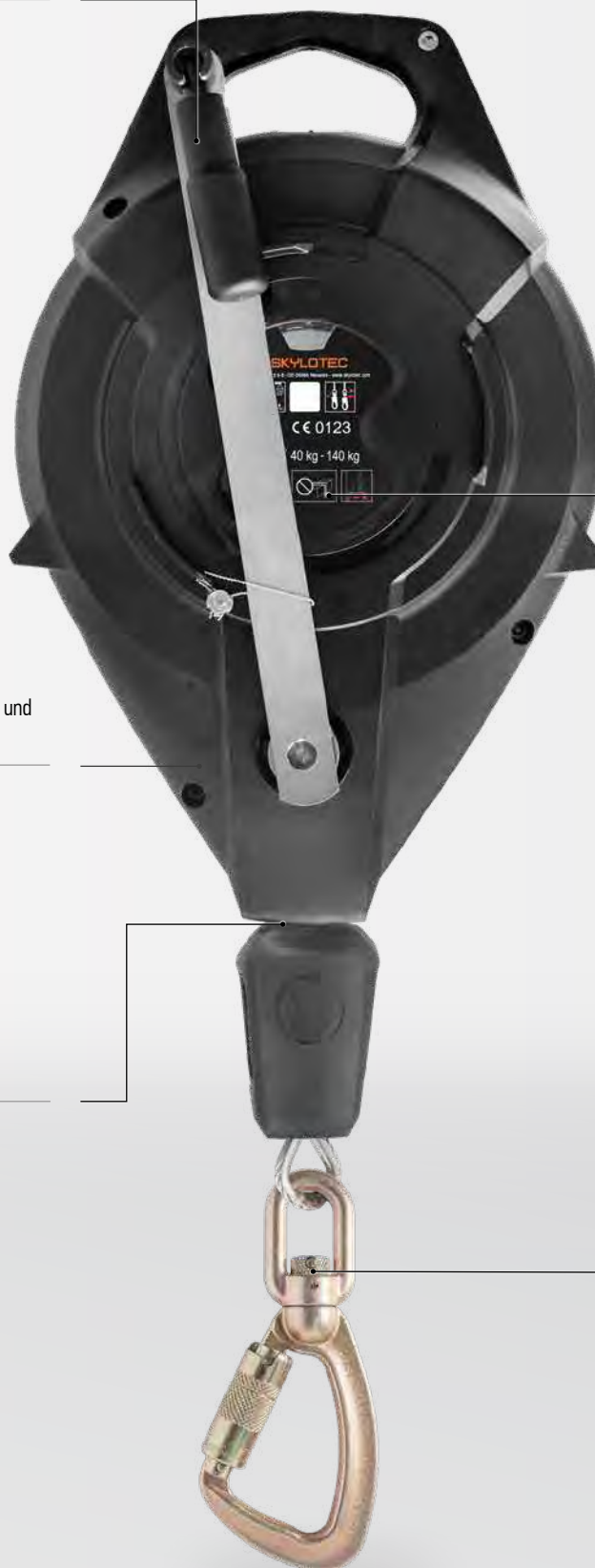

modularer Aufbau für einzelnen Austausch von
Bestandteilen zur Senkung von Revisionszeiten und
Instandhaltungskosten

modular design for individual replacement of
components to reduce inspection times and
maintenance costs

20 m Stahlseil

20 m steel cable

Fallindikatoren an Gerät und
Karabiner für Anwender und
Prüfer jederzeit von außen
sichtbar

fall indicators on the device
and carabiner are externally
visible to users and inspec-
tors at all times



HK PLUS

HK PLUS

HSG-050-LENGTH

DE HK PLUS Höhensicherungsgeräte stehen für hohe Bewegungsfreiheit bei gleichzeitig kurzer Fallstrecke und sind damit als zuverlässige Auffanggeräte die optimalen Begleiter bei vielen Arbeiten in der Höhe. Der automatische Seileinzug sorgt dafür, dass nur die tatsächlich benötigte Seillänge ausgezogen ist. Die Auffangstrecke bleibt damit sowohl beim Anschlagen über Kopf als auch bei einer horizontalen Anwendung immer möglichst kurz. HK PLUS ist durch die flexible Wechselkennzeichnung sowohl zur vertikalen (140 kg) als auch horizontalen Anwendung (100 kg) über Kante geeignet. Der Karabiner verfügt über eine integrierte Farbsymbolik zur Anzeige eines vorangegangenen Sturzes und weist auf eine notwendige Geräteüberprüfung hin. Es stehen Seillängen von 3-15 m (in unterschiedlichen Varianten) zur Verfügung.

EN HK PLUS fall arresters stand for high freedom of movement with a short fall distance at the same time and are therefore the optimal companions as reliable fall arresters for many jobs at height. The automatic rope retraction ensures that only the actually required rope length is extended. The fall arrest distance thus always remains as short as possible, both when attaching overhead and when used horizontally. HK PLUS is suitable for both vertical (140 kg) and horizontal use (100 kg) over edge due to the flexible interchangeable marking. The karabiner has an integrated colour symbol to indicate a previous fall and indicates a necessary equipment check. Rope lengths of 3-15 m (in different variants) are available.

FR Les antichutes HK PLUS sont synonymes d'une grande liberté de mouvement et d'une courte distance de chute. Ils sont donc les compagnons optimaux en tant qu'antichutes fiables pour de nombreux travaux en hauteur. La rétraction automatique de la corde garantit que seule la longueur de corde réellement nécessaire est déployée. La distance de chute reste donc toujours aussi courte que possible, aussi bien lors de l'accrochage en hauteur que lors de l'utilisation horizontale. HK PLUS est adapté à une utilisation verticale (140 kg) et horizontale (100 kg) au-dessus du bord grâce au marquage interchangeable flexible. Le mousqueton est doté d'un symbole de couleur intégré qui signale une chute antérieure et indique qu'une vérification de l'équipement est nécessaire. Des longueurs de corde de 3 à 15 m (en différentes variantes) sont disponibles.

ES Los anticaídas HK PLUS ofrecen una gran libertad de movimiento con una distancia de caída corta al mismo tiempo y, por lo tanto, son los compañeros óptimos como anticaídas fiables para muchos trabajos en altura. La retracción automática de la cuerda garantiza que sólo se extienda la longitud de cuerda realmente necesaria. De este modo, la distancia de detención de caídas se mantiene siempre lo más corta posible, tanto cuando se fija en altura como cuando se utiliza en horizontal. El HK PLUS es apto tanto para uso vertical (140 kg) como horizontal (100 kg) sobre el borde gracias al marcado flexible intercambiable. El mosquetón tiene un símbolo de color integrado para indicar una caída anterior e indica una comprobación necesaria del equipo. Hay disponibles longitudes de cuerda de 3-15 m (en diferentes variantes).

IT I dispositivi anticaduta HK PLUS garantiscono un'elevata libertà di movimento e allo stesso tempo una breve distanza di caduta e sono quindi i compagni ottimali come anticaduta affidabili per molti lavori in altezza. Il riavvolgimento automatico della fune garantisce che venga estesa solo la lunghezza della fune effettivamente necessaria. In questo modo, la distanza di arresto della caduta rimane sempre la più breve possibile, sia in caso di aggancio in alto che in caso di utilizzo in orizzontale. HK PLUS è adatto sia all'uso verticale (140 kg) che orizzontale (100 kg) sopra il bordo, grazie alla marcatura flessibile intercambiabile. Il moschettone è dotato di un simbolo colorato integrato che segnala una caduta precedente e indica un necessario controllo dell'attrezzatura. Sono disponibili corde di lunghezza compresa tra 3 e 15 m (in diverse varianti).

IN DETAIL

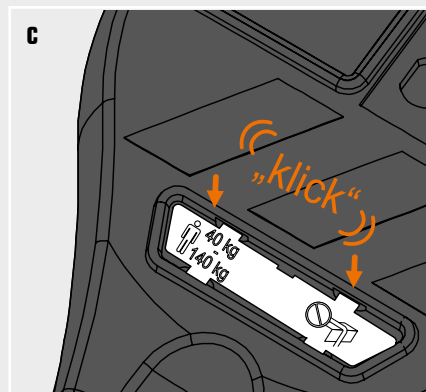
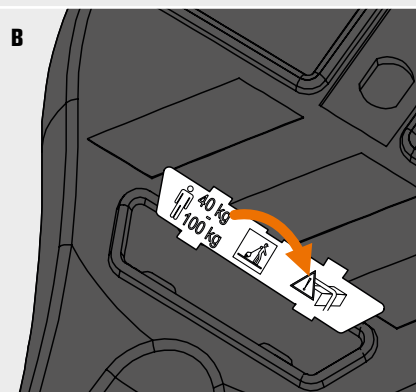
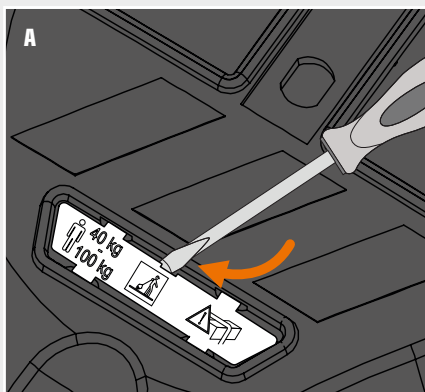

On the HK PLUS 3-10 units, the marking can be adjusted according to the application (horizontal or vertical). To do this, use a screwdriver to lever the label with the min./max. nominal load and the edge suitability out of the lock (A), turn it (B) and clip it back in according to the application (C).

HK PLUS

Kunststoff-Gehäuse auf
neuestem Technologie-Stand
sorgt für eine hohe Lebensdauer

synthetic housing integrates
cutting-edge technology for an
extended service life

geeignet für vertikale und horizontale
Anwendung/
for vertical and horizontal application

Wechselkennzeichnung für vertikale
und horizontale Anwendung

interchangeable marking for vertical
and horizontal application

Fallindikator an Karabiner für
Anwender und Prüfer jederzeit von
außen sichtbar

fall indicator on the carabiner is
externally visible to users and
inspectors at all times

Kantengeignung auch ohne
Verwendung eines
zusätzlichen Bandfalldämpfers

suitable for edges even without
using additional energy absorbers



HK PLUS ist erhältlich in vielen
verschiedenen Größen (3-15 m)

HK PLUS is available in many
different sizes (3-15 m)



GORDON / GORDON RESCUE

GORDON / GORDON RESCUE

HSG-020 / HSG-020-R

DE GORDON ist der Allrounder unter den Höhensicherungsgeräten. Es überzeugt durch sein geringes Gewicht und seine Robustheit. Gerade bei der Arbeit in großen Höhen bietet dies Vorteile: Die Geräte sind kombinierbar mit verschiedenen zertifizierten Textilschleifen. GORDON bietet unendlich viele Anwendungsmöglichkeiten: Es lässt sich als reines Auffanggerät (HSG-020) oder in der Variante GORDON RESCUE (HSG-020-R) als Auffang- und Vorstiegsicherungsgerät nutzen. GORDON RESCUE kann in Kombination mit Umlenkrollen zudem als selbstblockierendes Flaschenzugsystem eingesetzt werden. GORDON RESCUE ist zum Einstieg, Vorstieg sowie zur Nachsicherung bei der Rettung geeignet. Durch seine kompakten Maße und das gefräste Aluminiumgehäuse ist er schmal, leicht und gut zu handhaben. Das Gerät kann mit den GORDON ROPES in beliebiger Länge bestückt und in beide Richtungen benutzt werden. Im Sturzfall blockiert GORDON.

EN GORDON is the all-rounder among the fall arresters. It convinces with its low weight and robustness. This offers advantages especially when working at great heights: The devices can be combined with various certified textile ropes. GORDON offers an infinite number of application possibilities: It can be used purely as a fall arrest device (HSG-020) or, in the GORDON RESCUE variant (HSG-020-R), as a fall arrest and lead belay device. In combination with pulleys, GORDON RESCUE can also be used as a self-locking pulley system. GORDON RESCUE is suitable for entry, lead as well as belaying during rescue. Its compact dimensions and milled aluminium housing make it slim, light and easy to handle. The device can be equipped with GORDON ROPES of any length and can be used in both directions. In case of a fall, GORDON blocks.

FR GORDON est le plus polyvalent des antichutes. Il convainc par son faible poids et sa robustesse. Cela présente des avantages, en particulier pour les travaux à grande hauteur: Les dispositifs peuvent être combinés avec différentes cordes certifiées. GORDON offre un nombre infini de possibilités d'application: Il peut être utilisé uniquement comme dispositif antichute (HSG-020) ou, dans la variante GORDON RESCUE (HSG-020-R), comme dispositif antichute et d'assurage en tête. En combinaison avec des poulies, GORDON RESCUE peut également être utilisé comme système de poulie autobloquante. GORDON RESCUE est adapté à l'entrée, à l'assurage en tête et à l'assurage pendant le sauvetage. Ses dimensions compactes et son boîtier en aluminium moulé le rendent fin, léger et facile à manipuler. L'appareil peut être équipé de cordes GORDON de toutes les longueurs et peut être utilisé dans les deux sens. En cas de chute, GORDON bloque.

ES GORDON es el todoterreno entre los anticaídas. Convince por su reducido peso y su robustez. Esto ofrece ventajas especialmente cuando se trabaja a grandes alturas: Los dispositivos pueden combinarse con diversas cuerdas textiles certificadas. GORDON ofrece infinitas posibilidades de aplicación: Puede utilizarse únicamente como dispositivo anticaídas (HSG-020) o, en la variante GORDON RESCUE (HSG-020-R), como dispositivo anticaídas y de aseguramiento con plomo. En combinación con poleas, GORDON RESCUE también puede utilizarse como sistema de poleas autobloqueantes. GORDON RESCUE es adecuado para la entrada, el aseguramiento con plomo y el aseguramiento durante el rescate. Sus dimensiones compactas y su carcasa de aluminio fresado lo hacen delgado, ligero y fácil de manejar. El dispositivo puede equiparse con cuerdas GORDON de cualquier longitud y puede utilizarse en ambas direcciones. En caso de caída, GORDON bloquea.

IT GORDON è il tuttofare tra i dispositivi anticaduta. Convince per il peso ridotto e la robustezza. Questo offre vantaggi soprattutto quando si lavora ad altezze elevate: I dispositivi possono essere combinati con diverse funi tessili certificate. GORDON offre un numero infinito di possibilità di applicazione: può essere utilizzato solo come dispositivo anticaduta (HSG-020) o, nella variante GORDON RESCUE (HSG-020-R), come dispositivo anticaduta e di assicurazione. In combinazione con le carrucole, GORDON RESCUE può essere utilizzato anche come sistema di carrucole autobloccanti. GORDON RESCUE è adatto per l'ingresso, la guida e l'assicurazione durante il salvataggio. Le sue dimensioni compatte e il guscio in alluminio fresato lo rendono sottile, leggero e facile da maneggiare. Il dispositivo può essere equipaggiato con funi GORDON di qualsiasi lunghezza e può essere utilizzato in entrambe le direzioni. In caso di caduta, GORDON blocca.

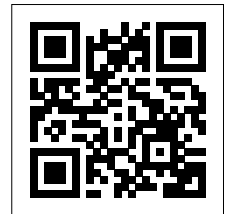

MORE INFORMATION

IN DETAIL



Maximum flexibility due to 360° rotatable eyelet

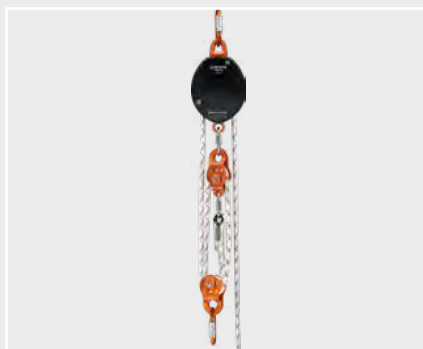

Can also be used as a self-locking pulley system in combination with pulleys



pulley system based on the GORDON RESCUE facilitates the transport of loads up to 300 kilograms (SET-438-2/-3/-4)

GORDON / GORDON RESCUE

robustes Gehäuse durch die verwendeten Materialien Aluminium und Stahl

robust housing due to the materials aluminium and steel used

um 360° drehbare Öse

eyelet rotatable through 360°



zusätzliche Öse zur Nutzung als Auffang- und Vorstiegsicherungsgerät

additional eyelet for use as fall arrest and lead belay device

kompatibel mit GORDON ROPE 10.5 (L-0741)

compatible with GORDON ROPE 10.5 (L-0741)

nutzbar in beide Richtungen

usable in both directions

TECHNICAL DATA

Product	art no	EN 360:2002, ANSI Z359.14:2014	min/max	max	max	max	kg	°C	20 Years	mat
			vert.							
GORDON	HSG-020	EN 360:2002, ANSI Z359.14:2014	140 kg	1	×	300 m	1910 g	-35 °C - 45 °C	20 Years	aluminium, steel
GORDON RESCUE	HSG-020-R			1	×					





FALL ARREST BLOCKS

GORDON PULLEY SYSTEM

A-120-LENGTH



DE Selbstblockierendes Flaschenzugsystem mit GORDON RESCUE in der Konfiguration 1:3.

EN Self-locking pulley system with GORDON RESCUE in 1:3 configuration.

FR Système de poulie autobloquante avec GORDON RESCUE en configuration 1:3.

ES Sistema de polea autobloqueante con RESCATE GORDON en configuración 1:3.

IT Sistema di carrucole autobloccanti con GORDON RESCUE in configurazione 1:3.

GORDON ROPE 10.5

L-0741



DE Konfiguriertes Halbstatikseil SUPER STATIC 10.5 (R-064) mit vernähten Augen zur Benutzung mit den Höhensicherungsgeräten GORDON oder GORDON RESCUE.

EN Configured SUPER STATIC 10.5 (R-064) low stretch rope with sewn eyes for use with GORDON or GORDON RESCUE fall arresters.

FR Corde semi-statique configurée SUPER STATIC 10.5 (R-064) avec yeux cousus pour utilisation avec les antichutes à rappel automatique GORDON ou GORDON RESCUE.

ES Cuerda semiestática configurada SUPER STATIC 10.5 (R-064) con ojales cosidos para utilizar con anticaídas GORDON o GORDON RESCUE.

IT Corda semistatica SUPER STATIC 10,5 (R-064) provvista di estremità asolate per l'uso con i dispositivi anticaduta GORDON o GORDON RESCUE.

HSG KOMPAKT

HSG-001-2,5



DE Kompaktes Höhensicherungsgerät für vertikale Anwendungen mit max. 100 kg Arbeitslast.

EN Compact fall arrester for vertical applications with max. 100 kg working load.

FR Antichute compact pour les applications verticales avec une charge de travail max. 100 kg.

ES Anticaídas compacto para aplicaciones verticales con una carga de trabajo máxima de 100 kg.

IT Dispositivo anticaduta compatto per applicazioni verticali con carico di lavoro massimo di 100 kg.







FALL ARREST BLOCKS

Product	art no	S	min/max		max						mat	
			hor.	vert.								
	RAPTOR W	HSG-040-6	EN 360:2002	N/A	40 - 140 kg	1	✗	6 m	3500 g	-35 - 45 °C	20 Years	aluminium, steel, polyester, stainless steel
	HSG-040-8	8 m						4640 g				
	RAPTOR C	HSG-042-6	EN 360:2002, RFU PE-R/11.060:2018	40 - 100 kg	40 - 140 kg	1	✓	6 m	4130 g	-35 - 45 °C	20 Years	aluminium, steel, polyester, stainless steel
		HSG-042-10						10 m	5620 g			
		HSG-042-20						20 m	8800 g			
	RAPTOR CS	HSG-042-10-S	EN 360:2002	N/A	40 - 140 kg	1	✗	10 m	5800 g	-35 - 45 °C	20 Years	aluminium, steel, polyester, stainless steel
		HSG-042-20-S						20 m	8950 g			
	RAPTOR HUB	HSG-044-20	EN 360:2002, EN 1496-A:2017	N/A	40 - 140 kg	1	✗	20 m	9930 g	-35 - 45 °C	20 Years	aluminium, steel, polyester, stainless steel
	HK PLUS	HSG-050-03	EN 360:2002 CNB/P/11.060:2005	40 - 100 kg	40 - 140 kg	1	✓	3 m	2820 g	-35 - 45 °C	10 Years	steel, acrylonitrile butadiene styrene, aluminium
		HSG-050-04						4 m	2920 g			
		HSG-050-05						5 m	3020 g			
		HSG-050-06						6 m	3690 g			
		HSG-050-08						8 m	3890 g			
		HSG-050-10						10 m	4080 g			
		HSG-050-15					N/A	40 - 100 kg	✗			
	GORDON	HSG-020	EN 360:2002, ANSI Z359.14:2014	N/A	5 - 140 kg	1	✗	max. 300 m	1910 g	-35 - 45 °C	20 Years	aluminium, steel
	GORDON RESCUE	HSG-020-R	EN 360:2002, ANSI Z359.14:2014	N/A	5 - 140 kg	1	✗	max. 300 m	1950 g	-35 - 45 °C	20 Years	aluminium, steel
	GORDON PULLEY SYSTEM	A-120-3	EN 360:2002, ANSI Z359.14:2014	N/A	5 - 140 kg	1	✗	max. 300 m	3090 g	-35 - 45 °C	20 Years	aluminium, steel
		A-120-4							3220 g			
		A-120-5							3320 g			
	GORDON ROPE 10.5	L-0741	EN 360:2002, ANSI 359.14:2014	N/A	N/A	1	✗	N/A	10800 g/m	-35 - 45 °C	10 Years	polyamide
	HSG KOMPAKT	HSG-001-1,8	EN 360:2002, PPE-R/11.062, PPE-R/11.106	N/A	40 - 120 kg	1	✗	1.8 m	1220 g	-35 - 45 °C	10 Years	acrylonitrile butadiene styrene, polyamide, steel
		HSG-001-2,5						2.5 m	1330 g			

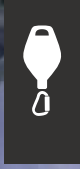





HELMETS AND ACCESSORIES

Helme und Zubehör | Casques et accessoires | Cascos y accesorios | Caschi e accessori



SELECTION GUIDE

DE Komfortabler, leichter und ergonomischer Kopfschutz für diverse Einsatzbereiche – entsprechend Industrie- und Bergsportnorm. Je nach Bedarf des Einsatzes, mit oder ohne Belüftungsöffnungen und reflektierenden Aufklebern erhältlich. Dank des modularen Systems, sind entsprechend Ihrer Bedürfnisse weitere austauschbare Zubehör- und Ersatzteile mit den Helmen kompatibel.

EN Comfortable, lightweight and ergonomic head protection for various applications - according to industrial and mountaineering standards. Available with or without ventilation openings and reflective stickers, depending on the needs of the application. Thanks to the modular system, other interchangeable accessories and spare parts are compatible with the helmets according to your needs.

FR Protection de la tête confortable, légère et ergonomique pour diverses applications - conformément aux normes industrielles et d'alpinisme. Disponible avec ou sans ouvertures de ventilation et autocollants réfléchissants, selon les besoins de l'application. Grâce au système modulaire, d'autres accessoires et pièces de rechange interchangeables sont compatibles avec les casques en fonction de vos besoins.

ES Protección de la cabeza cómoda, ligera y ergonómica para diversas aplicaciones, conforme a las normas industriales y de montañismo. Disponibles con o sin aberturas de ventilación y adhesivos reflectantes, según las necesidades de la aplicación. Gracias al sistema modular, otros accesorios y piezas de recambio intercambiables son compatibles con los cascos en función de sus necesidades.

IT Caschi di protezione della testa confortevoli, leggeri ed ergonomici per differenti applicazioni e secondo gli standard industriali e alpinistici. Disponibili con o senza aperture di ventilazione e adesivi riflettenti, a seconda delle esigenze dell'applicazione. Grazie al sistema modulare, altri accessori e ricambi intercambiabili sono compatibili con i caschi a seconda delle esigenze.



OVERVIEW

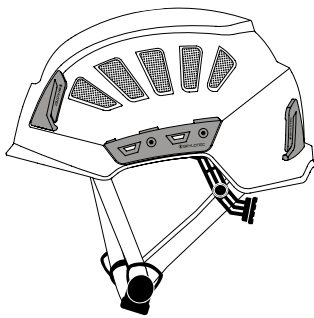

Helmet with ventilation openings

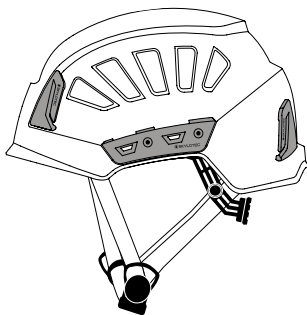

Closed helmet shell

INCEPTOR GRX

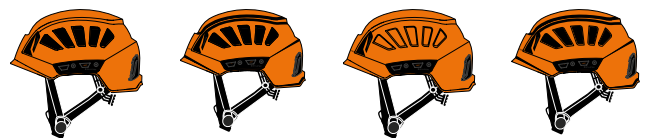

	GRX	GRX REF	GRX HIGH VOLTAGE	GRX HIGH VOLTAGE REF
Standards	EN 397:2012 (150-250 N chin strap strength) EN 12492:2012 * (> 500 N chin strap strength)		EN 397:2012 (150-250 N chin strap strength) EN 50392:2002 meets partly EN 12492:2012 * (> 500 N chin strap strength)	
Colour				
Aircondition	✓	✓	N/A	N/A
Accessoires	✓	✓	✓	✓
Reflecting	non-reflecting	reflecting	non-reflecting	reflecting

* This chin strap is not included in the delivery. It can be ordered separately.

SELECTION GUIDE

EN 397

Industrial safety helmets



EN 397:2012
150-250 N chin strap strength

EN 50365

Electrically insulating helmets for use on low voltage installations



EN 12492

Helmets for mountaineering and rope access work



EN 12492:2012
>500 N chin strap strength

INCEPTOR GRX-MNT

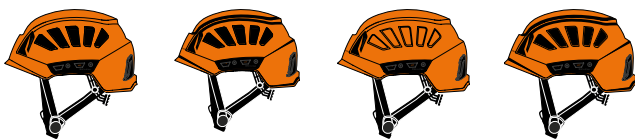

GRX MNT	GRX MNT REF	GRX MNT HIGH VOLTAGE	GRX MNT HIGH VOLTAGE REF
EN 12492:2012 (> 500 N chin strap strength) EN 397:2012 * (150-250 N chin strap strength)		meets partly EN 12492:2012 (> 500 N chin strap strength) EN 50392:2002 EN 397:2012 * (150-250 N chin strap strength)	
■ ■ ■ □			
✓	✓	N/A	N/A
✓	✓	✓	✓
non-reflecting	reflecting	non-reflecting	reflecting

ARIES



ARIES	ARIES AIR	ARIES TREE
EN 397:2012 EN 50365:2002 ANSI/ISEA Z89.1-2014 TYP 1 CLASS E	EN 397:2012	EN-12492:2012
■ ■ ■ ■ □		
N/A	✓	✓
✓	✓	✓
reflecting only in combination with BE-515	reflecting only in combination with BE-515	reflecting only in combination with BE-515



INCEPTOR GRX

INCEPTOR GRX

BE-390-COLOUR / BE-391-COLOUR / BE-392-COLOUR / BE-393-COLOUR

DE Unser preisgekrönter Industriekletterhelm überzeugt auf den ersten Blick durch seine markanten Konturen und ein Höchstmaß an Tragekomfort. Sein bequemer Sitz und die leichte Bedienbarkeit machen das modulare Helmsystem vielseitig einsetzbar: Zubehör wie Visier, Gehör- oder Nackenschutz kann flexibel ergänzt, Polsterungen und Anbauteile einfach ausgetauscht werden. Das Nackenband ermöglicht eine stufenlose Weitenregulierung für Kopfumfänge von 54 bis 63 cm.

EN Our award-winning industrial climbing helmet impresses at first glance thanks to its distinctive contours and maximum comfort. Its comfortable fit and ease of use allow the modular helmet system to be used for varied applications: Accessories such as a visor, and hearing or neck protection can be flexibly added, padding and add-on components easily exchanged. The neckband allows continuous width adjustment for head circumferences from 54 to 63 cm.

FR Notre casque pour le travail en hauteur, qui a été primé, convainc à première vue par son design et son niveau de confort élevé. Grâce à son confort d'ajustement et sa facilité d'utilisation, le système de casque modulaire est polyvalent : il est facile de le compléter avec des accessoires comme une visière, une protection auditive ou pour la nuque et de remplacer les mousses et les composants. La molette permet un réglage en continu de la largeur pour des tours de tête de 54 à 63 cm.

ES Nuestro casco industrial de escalada, galardonado con varios premios, destaca a primera vista por sus contornos pronunciados y la máxima comodidad de uso; asimismo, permite un ajuste cómodo y un manejo sencillo, por lo que este sistema modular de casco puede usarse de una manera versátil: pueden añadirse con flexibilidad accesorios, como una visera o un protector de oído o nuca; además, permite sustituir acolchados y piezas acoplables de una manera sencilla. La cinta para la nuca permite regular el tamaño para la cabeza de manera continua entre 54 y 63 cm.

IT Il nostro premiato casco d'alpinismo per il settore industriale convince a prima vista grazie al design marcato e alla massima ergonomia. La vestibilità e la facilità d'uso fanno di questo casco modulare una soluzione assolutamente versatile: accessori quali visiere, cuffie anti-rumore e paranuca possono essere applicati in modo del tutto flessibile, mentre le imbottiture e ulteriori componenti sono facilmente sostituibili. Il regolatore girotesta consente una regolazione continua da 54 a 63 cm di circonferenza.



**Especially for rope access work:
INCEPTOR GRX-MNT**

- certified according to the mountaineering standard EN 12492:2012
- chin strap can withstand a tensile force of more than 500 N

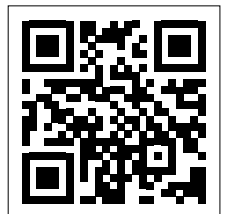

INFORMATION
VIDEO

IN DETAIL



GEAR RACK for for ear protectors and visor.



Euroslot or KLIPIX for fixing helmet light.



Optimal air circulation.

INCEPTOR GRX

EPS-Kern und Helmschale aus PC/ABS für beste Stoßabsorbierung bei höchstem Tragekomfort

EPS-core and helmet shell made from PC/ABS means top impact absorption with maximum wearing comfort

selbstklebende reflektierende Aufkleber für mehr Sichtbarkeit und Sicherheit

self-adhesive reflective stickers for more visibility and safety

Magnetverschluss für schnelles Öffnen und Schließen, verhindert Einklemmen der Haut

magnetic closure for quick opening and closing, prevents pinching of the skin

als geschlossene oder offene Variante (mit Ventilation) erhältlich

available as closed or open variant (with ventilation)

stufenlose Weitenregulierung

Stepless adjustment

wechselbarer Kinnriemen für verschiedene Normen:
EN 397:2012 – CHIN-X 250
EN 12492:2012 – CHIN-X 500

exchangeable chin strap for different standards:
EN 397:2012 – CHIN-X 250
EN 12492:2012 – CHIN-X 500



austauschbare Polsterung

replaceable padding





























personalisierbarer Aufkleber

sticker can be personalized



INCEPTOR GRX

TECHNICAL DATA						
Product	art no			mat		Features
INCEPTOR GRX	BE-390-01		470 g	polycarbonate, acrylonitrile butadiene styrene, polyester, polystyrene	EN 397:2012 (150-250 N chin strap strength) EN 12492:2012 * (> 500 N chin strap strength)	ventilation openings, adjustment system, headlamp clips, ear protection fixation, visor fixation, name tags, neck protection fixation, water resistant, psa
	BE-390-03					
	BE-390-05					
	BE-390-07					
	BE-390-12					
	BE-390-13					
INCEPTOR GRX REF	BE-391-01		470 g	polycarbonate, acrylonitrile butadiene styrene, polyester, polystyrene	EN 397:2012 (150-250 N chin strap strength) EN 12492:2012 * (> 500 N chin strap strength)	ventilation openings, adjustment system, headlamp clips, ear protection fixation, visor fixation, name tags, neck protection fixation, water resistant, psa, hi visibility
	BE-391-03					
	BE-391-05					
	BE-391-07					
	BE-391-12					
	BE-391-13					
INCEPTOR GRX HIGH VOLTAGE	BE-392-01		470 g	polycarbonate, acrylonitrile butadiene styrene, polyester, polystyrene	EN 397:2012 (150-250 N chin strap strength) EN 50392:2002 meets partly EN 12492:2012 * (> 500 N chin strap strength)	electrical hazard, adjustment system, headlamp clips, ear protection fixation, visor fixation, name tags, neck protection fixation, water resistant, psa
	BE-392-03					
	BE-392-05					
	BE-392-07					
	BE-392-12					
	BE-392-13					
INCEPTOR GRX HIGH VOLTAGE REF	BE-393-01		470 g	polycarbonate, acrylonitrile butadiene styrene, polyester, polystyrene	EN 397:2012 (150-250 N chin strap strength) EN 50392:2002 meets partly EN 12492:2012 * (> 500 N chin strap strength)	electrical hazard, adjustment system, headlamp clips, ear protection fixation, visor fixation, name tags, neck protection fixation, water resistant, psa, hi visibility
	BE-393-03					
	BE-393-05					
	BE-393-07					
	BE-393-12					
	BE-393-13					

* This chin strap is not included in the delivery. It can be ordered separately.



FIND OUT MORE

ARIES

BE-510-COLOR

DE Strapazierfähiger und komfortabler Arbeitshelm entwickelt zum Schutz vor fallenden Gegenständen und Stromschlägen im Industriebereich (seilunterstützte Einsätze, Höhenarbeit, Baustellen). Entspricht allen Schutzanforderungen der Normen ANSI/ISEA Z89.1-2014 und EN 397 / EN 50365, inklusive der zusätzlichen Tests EN 397 gegen elektrische Gefährdung, Spritzern aus schmelzflüssigem Metall, seitliche Verformungen und Anwendung bei niedrigeren Temperaturen. Haupteigenschaften:

- ergonomisches Design, maximaler Komfort
- ABS-Schale mit hoher Stoßdämpfung
- bequeme, waschbare und austauschbare Polsterung für das Kopfband
- Einstellsystem innen (Kinnriemen und Kopfband) vollständig abnehmbar und ersetzbar
- atmungsaktives Cordura-Netz im Nacken für optimalen Komfort auch bei längerer Anwendung
- strapazierfähiger Kinnriemen mit schnell öffnendem, integriertem Verschlussystem, öffnet sich im Falle von Stößen (Widerstandsfähigkeit von 15 bis 25 daN);
- mit einem Stirnlampenclip und Halterung für schnell anbringbaren Gehörschutz ausgestattet (z. B. 3M-Peltor, MSA);
- kompatibel mit den Visieren VISOR A und VISOR A-F mit Anti-Kratz- und Anti-Beschlag- Behandlung
- integrierte Visierbefestigung, die keine zusätzlichen Halterungen erfordert
- kompatibel mit speziellen reflektierenden Aufklebern

EN Strong and comfortable helmet, developed for the protection against falling objects and electrical hazards in the industry (rope-access work, work at height and in building sites). It complies with the requirements of the standards ANSI/ISEA Z89.1-2014 and EN 397 / EN 50365 including EN 397 additional tests, against electrical hazards, against molten metal splash, against lateral deformation and use at low temperatures. Main features:

- ergonomic design for great comfort
- ABS shell with high impact absorbing capacity
- comfortable, washable and replaceable interior padding
- totally replaceable interior regulation system (chinstrap + head strap)
- interior parts in breathable Cordura for great comfort even when used for extended periods of time
- robust chinstrap, with integrated quick-release system designed to open if snagged (strength between 15 and 25 daN)
- provided with head lamp clips and earmuffs quick attachment (e.g. 3M-Peltor, MSA)
- compatible with VISOR A and VISOR A-F, polycarbonate eye shields featuring scratchresistant and anti-fog coating
- integrated visor fixing system which does not require the application of additional supports
- compatible with dedicated reflective stickers

FR Casque de travail résistant et confortable réalisé pour protéger contre la chute d'objets et les risques électriques dans les contextes industriels (travail sur corde, travail en hauteur, travail en chantier). Il satisfait les exigences de protection des normes ANSI/ISEA Z89.1-2014 et EN 397 / EN 50365, y compris les tests additionnels EN 397 contre les risques électriques, la projection de métaux en fusion, la déformation latérale et l'utilisation à basse température. Caractéristiques principales:

- design ergonomique, confort maximal
- coque en ABS à forte capacité d'absorption des chocs
- mousses du tour de tête confortables, lavables et remplaçables
- système de réglage interne (jugulaire + tour de tête) totalement amovible et remplaçable
- filet interne en Cordura respirant pour un confort accru même lors d'une utilisation prolongée
- jugulaire résistante, avec système de décrochage rapide conçu pour s'ouvrir en cas de choc (résistance comprise entre 15 et 25 daN)
- doté de supports pour lampe frontale et d'inserts pour coquilles

antibruit à fixation rapide (ex. 3M-Peltor, MSA)

- compatible avec les visières VISOR A et VISOR A-F en PC avec traitement anti-rayure et antibuée
- système intégré de fixation de la visière qui ne nécessite pas l'application de supports supplémentaires
- compatible avec les autocollants rétroréfléchissants destinés à cette fin

ES Resistente y confortable casco para trabajos en altura, pensado para proteger de la caída de objetos desde el alto y de riesgos eléctricos en ambitos laborales (trabajos con cuerdas, trabajos de altura y verticales, trabajos en obras). Cumple con los requisitos de protección establecidos por las normas ANSI/ISEA Z89.1-2014 y EN 397 / EN 50365, incluyendo los ensayos adicionales EN 397 relativos a los riesgos eléctricos, la salpicadura de metal fundido, la deformación lateral y el uso a bajas temperaturas. Características principales:

- diseño ergonómico para el máximo confort
- carcasa de ABS con gran capacidad de absorción de impactos
- confortable acolchado para el contorno de cabeza, lavable y reemplazable
- sistema de regulación interno (barboqueo + contorno de cabeza) totalmente extraíble y reemplazable
- banda de nuca interior en malla de Cordura transpirable para el máximo confort, incluso en el caso de largas sesiones de trabajo
- barboqueo resistente, con sistema de enganche rápido integrado, diseñado para abrirse en el caso de choque (resistencia de entre 15 daN y 25 daN)
- equipado con clips para instalar linternas y alojamientos para orejeras de enganche rápido (p. ej. 3M-Peltor, MSA)
- compatible con las pantallas VISOR A y VISOR A-F in PC con tratamiento a prueba de arañazos y antivaho
- sistema integrado de fijación de la visera que no requiere la aplicación de soportes adicionales
- compatible con las pegatinas reflectoras dedicadas

IT Casco da lavoro resistente e confortevole sviluppato per la protezione dalle cadute di oggetti e dai rischi elettrici in ambito industriale (lavoro su fune, lavoro in quota, lavoro in cantiere). Soddisfa i requisiti di protezione delle norme ANSI/ISEA Z89.1-2014 e EN 397 / EN 50365 comprese le prove addizionali della EN 397 contro i rischi elettrici, la proiezione di metalli in fusione, la deformazione laterale e l'utilizzo a basse temperature. Caratteristiche principali:

- design ergonomico, massimo comfort
- guscio in ABS con elevata capacità di assorbimento degli urti
- confortevole imbottitura del girotesta lavabile e sostituibile
- sistema di regolazione interno (sottogola + girotesta) totalmente rimovibile e sostituibile
- rete sotto-nuca interna in Cordura traspirante per un comfort ottimale anche in caso di utilizzo prolungato
- sottogola resistente, con sistema di sgancio rapido integrato progettato per aprirsi in caso di urto (resistenza compresa tra 15 e 25 daN)
- dotato di clip porta-lampada e sedi per cuffie ad aggancio rapido (es. 3M-Peltor, MSA)
- compatibile con le visiere VISOR A e VISOR A-F in PC con trattamento antigraffio e antiappannamento
- sistema di fissaggio della visiera integrato che non richiede l'applicazione di ulteriori supporti
- compatibile con gli adesivi catarifrangenti dedicati

ARIES

ausgestattet mit Stirnlampen-Clip

provided with head lamp clips

integrierte
Visierbefestigung

integrated visor fixing
system

Halterung für
schnell anbringbaren
Gehörschutz

earmuffs quick
attachment

Einstellsystem
des Kopfbands mit
nur einer Hand
bedienbar

accurate head
strap adjustment
turn-knob, adjust-
able by the use of
one hand

Einstellsystem
innen (Kinnriemen und
Kopfband) vollständig ab-
nehmbar und ersetzbar

totally replaceable
interior regulation
system (chinstrap +
head strap)

atmungsaktives Cordura-
Netz im Nacken für
optimalen Komfort auch
bei längerer Anwendung

interior parts in breat-
hable Cordura for great
comfort even when used
for extended periods
of time

strapazierfähiger Kinnriemen mit
schnell öffnendem, integriertem
Verschlussystem

robust chinstrap, with inte-
grated quick-release system
designed to open if snagged



Kinnriemen / Kopfriemen EN 397

chin strap / head strap EN 397





Paddings

Polsterung



ARIES

TECHNICAL DATA						
Product	art no			mat		Features
ARIES	BE-510-01	■	420 g	polyamide, acrylonitrile butadiene styrene, polyester, polystyrene	EN 397:2012 EN 50365:2002 ANSI/ISEA Z89.1-2014 TYP 1 CLASS E	electrical hazard, adjustment system, headlamp clips, ear protection fixation, visor fixation, psa
	BE-510-07	■				
	BE-510-13	■				
	BE-510-05	■				
	BE-510-12	□				
ARIES AIR	BE-511-01	■	420 g	polyamide, acrylonitrile butadiene styrene, polyester, polystyrene	EN 397:2012	ventilation openings, adjust- ment system, headlamp clips, ear protection fixation, visor fixation, psa
	BE-511-05	■				
	BE-511-07	■				
	BE-511-12	□				
	BE-511-13	■				
ARIES TREE	BE-512-01	■	400 g	polyamide, acrylonitrile butadiene styrene, polyester, polystyrene	EN 12492:2012	ventilation openings, adjust- ment system, headlamp clips, ear protection fixation, visor fixation, psa
	BE-512-12	□				

IN DETAIL



ARIES AIR (BE-511)

- provided with ventilation system which guarantees a good interior ventilation
- compliant with EN 397



ARIES TREE (BE-512)

- provided with several vent holes assuring an excellent internal ventilation
- the height of the headband can be adjusted into two different positions
- compliant with EN 12492:2012 and partly EN 397:2012



VISOR A / A-F (BE-513 / BE-514)

- technical visor for protection
- all the models have 5 colors but, as already indicated, you have to divide the Aries in two depending from the standards
- available in 2 colour shades (transparent or tinted)







HELMETS AND ACCESSORIES

HERE I AM BE-396



- DE** Selbstklebende, reflektierende Aufkleber für mehr Sichtbarkeit und Sicherheit
- EN** Self-adhesive reflective stickers for increased visibility and safety
- FR** Autocollants réfléchissant autocollant pour une visibilité et une sécurité accrues
- ES** Adhesivos reflectantes autoadhesivos para mayor visibilidad y seguridad
- IT** Adesivi riflettenti autoadesivi per una maggiore visibilità e sicurezza

CHIN-X 250 BE-594-250



- DE** Ergonomischer Kinnriemen mit magnetischem Fidlock-Verschluss, der sich gemäß EN 397:2013 bei einer Kräfteinwirkung von < 250 N löst
- EN** Ergonomic chin strap with magnetic Fidlock closure that releases at a force of < 250 N according to EN 397:2012
- FR** Mentonnière ergonomique avec fermeture magnétique Fidlock qui se libère avec une force de < 250 N conformément à la norme EN 397:2012
- ES** Barbuquejo ergonómica con cierre magnético Fidlock que se libera con una fuerza de < 250 N según EN 397:2012
- IT** Mentoniera ergonomica con chiusura magnetica Fidlock che si sgancia con una forza di < 250 N secondo la norma EN 397:2012

CHIN-X 500 BE-594-500



- DE** Ergonomischer Kinnriemen mit magnetischem Fidlock-Verschluss, der sich gemäß EN 12492:2012 bei einer Kräfteinwirkung von > 500 N löst
- EN** Ergonomic chin strap with magnetic Fidlock closure that releases at a force of > 500 N according to EN 12492:2012
- FR** Mentonnière ergonomique avec fermeture magnétique Fidlock qui se libère avec une force de > 500 N conformément à la norme EN 12492:2012
- ES** Barbuquejo ergonómica con cierre magnético Fidlock que se libera con una fuerza de > 500 N según EN 12492:2012
- IT** Mentoniera ergonomica con chiusura magnetica Fidlock che si sgancia con una forza di > 500 N secondo la norma EN 12492:2012

HELMETS AND ACCESSORIES

NECKX BE-401



- DE** Nackenschutz aus High-Tech Canvas-Gewebe kompatibel mit allen INCEPTOR-Helmen, schützt vor UV-Strahlen und ist zugleich kühlend
- EN** Neck guard made of high-tech canvas fabric compatible with all INCEPTOR helmets, protects against UV rays and is cooling at the same time
- FR** Protège-cou en toile high-tech compatible avec tous les casques INCEPTOR, protège contre les rayons UV et rafraîchit en même temps
- ES** Protector de cuello de tejido de lona de alta tecnología compatible con todos los cascos INCEPTOR, protege contra los rayos UV y es refrescante al mismo tiempo
- IT** Paranauca in tessuto canvas high-tech compatibile con tutti i caschi INCEPTOR, protegge dai raggi UV e allo stesso tempo rinfresca

MUTE 33 BE-387



- DE** Gehörschutz mit einem Dämpfungswert von 33 Dezibel (SNR=33 dB), perfekt auf alle INCEPTOR GRX Helme angepasst
- EN** Hearing protection with an attenuation value of 33 decibels (SNR=33 dB), perfectly adapted to all INCEPTOR GRX helmets
- FR** Protection auditive avec une valeur d'atténuation de 33 décibels (SNR=33 dB), parfaitement adaptée à tous les casques INCEPTOR GRX
- ES** Protección auditiva con un valor de atenuación de 33 decibelios (SNR=33 dB), perfectamente adaptada a todos los cascos INCEPTOR GRX
- IT** Protezione dell'udito con un valore di attenuazione di 33 decibel (SNR=33 dB), perfettamente adattabile a tutti i caschi INCEPTOR GRX

SOMBREROX BE-402



- DE** Flexibler, waschbarer Sonnenschutz aus textilem Material, kompatibel mit allen INCEPTOR-Helmen
- EN** Flexible, washable sunshade made of textile material, compatible with all INCEPTOR helmets
- FR** Pare-soleil flexible et lavable en textile, compatible avec tous les casques INCEPTOR
- ES** Parasol flexible y lavable de material textil, compatible con todos los cascos INCEPTOR
- IT** Parasole flessibile e lavabile in materiale tessile, compatibile con tutti i caschi INCEPTOR



HELMETS AND ACCESSORIES

HELMET CAP

BE-048



DE Wärmende Helmhaube mit hochwertiger Gore-Windstopper-Ausstattung aus weichem Fleece zum Kälteschutz

EN Warming helmet bonnet with high-quality Gore Windstopper equipment made of soft fleece for protection against the cold

FR Bonnet de casque chaud, en Gore Windstopper de haute qualité en polaire douce pour une protection contre le froid

ES Cálido gorro para el casco equipado de Gore Windstopper de alta calidad fabricado en suave forro polar para proteger del frío

IT Berretto termico sottocasco realizzato in membrana Gore Windstopper di alta qualità e morbido pile per la protezione dal freddo

CONTOUR X ALLZWECK

BE-490



DE Geformtes Polycarbonat-Visier mit hohem Stoßschutz für alle INCEPTOR-Helme (notwendige Ergänzung): VISIERCARRIER (BE-489)

EN Moulded polycarbonate visor with high impact protection for all INCEPTOR helmets (necessary supplement): VISIERCARRIER (BE-489)

FR Visière en polycarbonate moulé avec haute protection contre les impacts pour tous les casques INCEPTOR (supplément nécessaire): VISIERCARRIER (BE-489)

ES Pantalla de policarbonato moldeado con alta protección contra impactos para todos los cascos INCEPTOR (suplemento necesario): VISIERCARRIER (BE-489)

IT Visiera in policarbonato stampato che offre un'alta protezione dagli impatti per tutti i caschi INCEPTOR (supporto necessario): VISIERCARRIER (BE-489)

CONTOUR XI MEHRZWECK

BE-491



DE Geformtes Polycarbonat-Visier mit integriertem Kinnschutz bietet hohen Stoßschutz und Schutz vor Lichtbögen in Verwendung mit INCEPTOR-Helmen (notwendige Ergänzung): VISIERCARRIER (BE-489)

EN Moulded polycarbonate visor with integrated chin guard provides high impact and arc protection when used with INCEPTOR helmets (necessary supplement): VISIERCARRIER (BE-489)

FR La visière en polycarbonate moulé avec protège-menton intégré offre une protection élevée contre les chocs et les arcs électriques lorsqu'elle est utilisée avec les casques INCEPTOR (supplément nécessaire): VISIERCARRIER (BE-489)

ES La pantalla de policarbonato moldeado con mentonera integrada proporciona una alta protección contra impactos y arcos cuando se utiliza con los cascos INCEPTOR (suplemento necesario): VISIERCARRIER (BE-489)

IT La visiera in policarbonato stampato con mentoniera integrata offre un'elevata protezione dagli impatti e dagli archi elettrici se utilizzata con i caschi INCEPTOR (supporto necessario): VISIERCARRIER (BE-489)

HELMETS AND ACCESSORIES

VISIERCARRIER

BE-489



DE Visierträger für CONTOUR-Visiere mit intelligentem Schwenksystem für Mehrfach-Kippfunktion und schützender Dichtlippe

EN Visor carrier for CONTOUR visors with intelligent swivel system for multiple tilt function and protective sealing lip

FR Support de visière pour les visières CONTOUR avec système de pivotement intelligent pour une fonction d'inclinaison multiple et lèvres d'étanchéité protectrice

ES Portaviseras para viseras CONTOUR con sistema de giro inteligente para función de inclinación múltiple y labio de sellado protector

IT Portavisiera per visiere CONTOUR con sistema di rotazione intelligente per la funzione di inclinazione multipla e labbro protettivo di tenuta

KIT VISIX DARK

BE-408



DE Optimal geformtes, getöntes Halbvisier aus Polycarbonat mit hohem Stoßschutz für alle INCEPTOR-Helme

EN Optimally shaped half visor made of polycarbonate with high impact protection for all INCEPTOR helmets

FR Demi-visière de forme optimale en polycarbonate avec haute protection contre les chocs pour tous les casques INCEPTOR

ES Visera de policarbonato de forma óptima con alta protección contra impactos para todos los cascos INCEPTOR

IT Mezza visiera di forma ottimale in policarbonato con elevata protezione dagli impatti per tutti i caschi INCEPTOR

KIT VISIX CLEAR

BE-407



DE Optimal geformtes, transparentes Halbvisier aus Polycarbonat mit hohem Stoßschutz für alle INCEPTOR-Helme

EN Optimally shaped, transparent half visor made of polycarbonate with high impact protection for all INCEPTOR helmets

FR Demi-visière transparente de forme optimale en polycarbonate à haute protection contre les chocs pour tous les casques INCEPTOR

ES Visera transparente de policarbonato de forma óptima con alta protección contra impactos para todos los cascos INCEPTOR

IT Mezza visiera trasparente di forma ottimale in policarbonato con elevata protezione dagli impatti per tutti i caschi INCEPTOR



HELMETS AND ACCESSORIES

VISOR A **BE-513**



DE Technisches Visier, kompatibel mit den Helmen ARIES, ARIES AIR und ARIES TREE

EN Technical visor compatible with ARIES, ARIES AIR and ARIES TREE helmets

FR Visière technique compatible avec les casques ARIES, ARIES AIR et ARIES TREE

ES Pantalla de protección técnica compatible con los cascos ARIES, ARIES AIR y ARIES TREE

IT Visiera tecnica compatibile con i caschi ARIES, ARIES AIR e ARIES TREE

VISOR A-F **BE-514**



DE Technisches getöntes Visier, kompatibel mit den Helmen ARIES, ARIES AIR und ARIES TREE

EN Technical tinted visor compatible with ARIES, ARIES AIR and ARIES TREE helmets

FR Visière technique et teintée compatible avec les casques ARIES, ARIES AIR et ARIES TREE

ES Pantalla de protección técnica tintada compatible con los cascos ARIES, ARIES AIR y ARIES TREE

IT Visiera tecnica fumé compatibile con i caschi ARIES, ARIES AIR e ARIES TREE

ARIES REFLECTIVE STICKERS **BE-515**



DE Selbstklebende, reflektierende Aufkleber für mehr Sichtbarkeit und Sicherheit für ARIES-Helme

EN Self-adhesive reflective stickers for more visibility and safety for ARIES helmets

FR Autocollants réfléchissants pour plus de visibilité et de sécurité pour les casques ARIES

ES Adhesivos reflectantes autoadhesivos para mayor visibilidad y seguridad de los cascos ARIES

IT Adesivi riflettenti autoadesivi per una maggiore visibilità e sicurezza compatibili con i caschi ARIES

HELMETS AND ACCESSORIES







































ARIES ID USER LABEL

BE-516

- DE** Selbstklebendes Etikett zur Kennzeichnung von ARIES-Helmen
- EN** Self-adhesive label for the identification of ARIES helmets
- FR** Etiquette autocollante pour l'identification des casques ARIES
- ES** Etiqueta autoadhesiva para la identificación de los cascos ARIES
- IT** Etichetta auto-adesiva per l'identificazione dei caschi ARIES





HELMETS AND ACCESSORIES

Product	art no				mat		
	INCEPTOR GRX	BE-390-01		54 - 63 cm	470 g	polycarbonate, acrylonitrile butadiene styrene, polyester, polystyrene	EN 397:2012 (150-250 N chin strap strength) EN 12492:2012 * (> 500 N chin strap strength)
		BE-390-03					
		BE-390-05					
		BE-390-07					
		BE-390-12					
		BE-390-13					
	INCEPTOR GRX REF	BE-391-01		54 - 63 cm	470 g	polycarbonate, acrylonitrile butadiene styrene, polyester, polystyrene	EN 397:2012 (150-250 N chin strap strength) EN 12492:2012 * (> 500 N chin strap strength)
		BE-391-03					
		BE-391-05					
		BE-391-07					
		BE-391-12					
		BE-391-13					
	INCEPTOR GRX HIGH VOLTAGE	BE-392-01		54 - 63 cm	470 g	polycarbonate, acrylonitrile butadiene styrene, polyester, polystyrene	EN 397:2012 (150-250 N chin strap strength) EN 50392:2002 meets partly EN 12492:2012 * (> 500 N chin strap strength)
		BE-392-03					
		BE-392-05					
		BE-392-07					
		BE-392-12					
		BE-392-13					
	INCEPTOR GRX HIGH VOLTAGE REF	BE-393-01		54 - 63 cm	470 g	polycarbonate, acrylonitrile butadiene styrene, polyester, polystyrene	EN 397:2012 (150-250 N chin strap strength) EN 50392:2002 meets partly EN 12492:2012 * (> 500 N chin strap strength)
		BE-393-03					
		BE-393-05					
		BE-393-07					
		BE-393-12					
		BE-393-13					
	INCEPTOR GRX MNT	BE-590-01		54 - 63 cm	470 g	polycarbonate, acrylonitrile butadiene styrene, polyester, polystyrene	EN 12492:2012 (> 500 N chin strap strength) EN 397:2012 * (150-250 N chin strap strength)
		BE-590-07					
		BE-590-12					
	INCEPTOR GRX MNT REF	BE-591-01		54 - 63 cm	470 g	polycarbonate, acrylonitrile butadiene styrene, polyester, polystyrene	EN 12492:2012 (> 500 N chin strap strength) EN 397:2012 * (150-250 N chin strap strength)
		BE-591-12					

* This chin strap is not included in the delivery. It can be ordered separately.

HELMETS AND ACCESSORIES











Product	art no				mat		
	INCEPTOR GRX MNT HIGH VOLTAGE	BE-390-01		54 - 63 cm	470 g	polycarbonate, acrylonitrile butadiene styrene, polyester, polystyrene	meets partly EN 12492:2012 (> 500 N chin strap strength) EN 397:2012 * (150-250 N chin strap strength) EN 50392:2002
		BE-390-03					
		BE-390-05					
		BE-390-07					
		BE-390-12	<input type="checkbox"/>				
		BE-390-13					
	INCEPTOR GRX MNT HIGH VOLTAGE REF	BE-391-01		54 - 63 cm	470 g	polycarbonate, acrylonitrile butadiene styrene, polyester, polystyrene	meets partly EN 12492:2012 (> 500 N chin strap strength) EN 397:2012 * (150-250 N chin strap strength) EN 50392:2002
		BE-391-03					
		BE-391-05					
		BE-391-07					
		BE-391-12	<input type="checkbox"/>				
		BE-391-13					
	ARIES	BE-510-01		53 - 63 cm	420 g	polycarbonate, acrylonitrile butadiene styrene, polyester, polystyrene	EN 397:2012 EN 50365:2002 ANSI/ISEA Z89.1-2014 TYP 1 CLASS E
		BE-510-07					
		BE-510-13					
		BE-510-05					
		BE-510-12	<input type="checkbox"/>				
	ARIES AIR	BE-511-01		53 - 63 cm	415 g	polycarbonate, acrylonitrile butadiene styrene, polyester, polystyrene	EN 397:2012
		BE-511-05					
		BE-511-07					
		BE-511-12	<input type="checkbox"/>				
		BE-511-13					
	ARIES TREE	BE-512-01		53 - 63 cm	400 g	polycarbonate, acrylonitrile butadiene styrene, polyester, polystyrene	EN 12492:2012
		BE-512-12	<input type="checkbox"/>				



HELMETS AND ACCESSORIES

Product	art no				mat		
	HERE I AM BE-396	■	N/A	20 g	polyvinylchloride	N/A	INCEPTOR
	CHIN-X 250 BE-594-250	■	N/A	40 g	polyester	N/A	INCEPTOR
	CHIN-X 500 BE-594-500	■	N/A	40 g	polyester	N/A	INCEPTOR
	NECKX BE-401	■	N/A	100 g	polyamide	N/A	INCEPTOR
	MUTE 33 BE-387	■	N/A	270 g	acrylonitrile, butadiene, styrene	ANSI S3.19-1974, EN 352-3:2020	INCEPTOR
	SOMBREXOX BE-402	■ ■	N/A	100 g	polyamide	N/A	INCEPTOR
	HELMET CAP BE-048	■	N/A	330 g	polyamide, polyester	N/A	INCEPTOR
	CONTOUR X ALLZWECK BE-490	□	13.5 x 23.5 x 32 cm	180 g	polycarbonate	EN 166:2001	INCEPTOR
	CONTOUR XI MEHRZWECK BE-491	□	14.0 x 23.5 x 35 cm	170 g	polycarbonate	EN 166:2001	INCEPTOR
	VISIERCARRIER BE-489	□	8 x 30 x 31.5 cm	140 g	polycarbonate	EN 166:2001	INCEPTOR

HELMETS AND ACCESSORIES

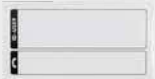
Product	art no				mat		
 KIT VISIX DARK	BE-408	<input type="checkbox"/> <input checked="" type="checkbox"/>	22 x 13 x 10 cm	120 g	polycarbonate	EN 166:2001	INCEPTOR
 KIT VISIX CLEAR	BE-407	<input type="checkbox"/> <input checked="" type="checkbox"/>	22 x 13 x 10 cm	120 g	polycarbonate	EN 166:2001	INCEPTOR
 VISOR A	BE-513	<input type="checkbox"/> <input checked="" type="checkbox"/>	22 x 13 x 9 cm	70 g	polycarbonate	ISO 16321-1:2021	ARIES
 VISOR A-F	BE-514	<input type="checkbox"/> <input checked="" type="checkbox"/>	22 x 13 x 9 cm	70 g	polycarbonate	ISO 16321-1:2021	ARIES
 ARIES REFLECTIVE STICKERS	BE-515	N/A	N/A	N/A	N/A	N/A	ARIES
 ARIES ID USER LABEL	BE-516	N/A	—	N/A	N/A	N/A	ARIES

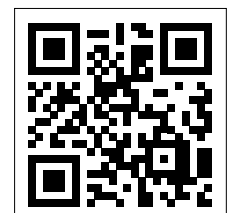

MORE HELMETS &
ACCESSORIES



CONSTRUCTION KIT
 FOR FALL PROTECTION ON THE CONSTRUCTION SITE
 ZUR ABSTURZSICHERUNG AUF DEM BAU
 POUR LA PROTECTION CONTRE LES CHUTES SUR LES CHANTIERS DE CONSTRUCTION
 ES KIT ANTICIDAS PARA TRABAJOS DE CONSTRUCCION
 RAKENKUSTYÖMAALLE NI FOR FALLSIKKERHED PÅ BYGGEPLADSEN



CONSTRUCTION KIT

FOR FALL PROTECTION ON THE CONSTRUCTION SITE
ZUR ABSTURZSICHERUNG AUF DEM BAU



Max. User weight 140 kg/
 Max. Nutzergewicht 140 kg



Edge-tested/
 Kantengeprüft



Light / Leicht

FR POUR LA PROTECTION CONTRE LES CHUTES SUR LES CHANTIERS DE CONSTRUCTION
 IN CANTIERE ES KIT ANTICIDAS PARA TRABAJOS DE CONSTRUCCION
 OK TIL FALDSIKKERHED PÅ BYGGEPLADSEN
 RAKENKUSTYÖMAALLE NI FOR FALLSIKKERHED PÅ BYGGEPLADSEN



KITS

Sets | Sets | Conjuntos | Kit



**THE SET CONTENT /
DER SET-INHALT**

IGNITE ION STRAP



- 01. Check straps are correct size for user to ensure proper fit.
- 02. Double check all safety equipment is correctly attached to the harness.
- 03. Always ensure you have correct safety equipment for the job.
- 04. Please ensure you have correct safety equipment for the job.
- 05. Please ensure you have correct safety equipment for the job.
- 06. Please ensure you have correct safety equipment for the job.
- 07. Please ensure you have correct safety equipment for the job.
- 08. Please ensure you have correct safety equipment for the job.
- 09. Please ensure you have correct safety equipment for the job.
- 10. Please ensure you have correct safety equipment for the job.
- 11. Please ensure you have correct safety equipment for the job.
- 12. Please ensure you have correct safety equipment for the job.
- 13. Please ensure you have correct safety equipment for the job.
- 14. Please ensure you have correct safety equipment for the job.
- 15. Please ensure you have correct safety equipment for the job.

PEANUT Y



- 01. Please ensure you have correct safety equipment for the job.
- 02. Please ensure you have correct safety equipment for the job.
- 03. Please ensure you have correct safety equipment for the job.
- 04. Please ensure you have correct safety equipment for the job.
- 05. Please ensure you have correct safety equipment for the job.
- 06. Please ensure you have correct safety equipment for the job.
- 07. Please ensure you have correct safety equipment for the job.
- 08. Please ensure you have correct safety equipment for the job.
- 09. Please ensure you have correct safety equipment for the job.
- 10. Please ensure you have correct safety equipment for the job.
- 11. Please ensure you have correct safety equipment for the job.
- 12. Please ensure you have correct safety equipment for the job.
- 13. Please ensure you have correct safety equipment for the job.
- 14. Please ensure you have correct safety equipment for the job.
- 15. Please ensure you have correct safety equipment for the job.

POWERBAG (50 L) & SLING (2.1 M)



- 01. Please ensure you have correct safety equipment for the job.
- 02. Please ensure you have correct safety equipment for the job.
- 03. Please ensure you have correct safety equipment for the job.
- 04. Please ensure you have correct safety equipment for the job.
- 05. Please ensure you have correct safety equipment for the job.
- 06. Please ensure you have correct safety equipment for the job.
- 07. Please ensure you have correct safety equipment for the job.
- 08. Please ensure you have correct safety equipment for the job.
- 09. Please ensure you have correct safety equipment for the job.
- 10. Please ensure you have correct safety equipment for the job.
- 11. Please ensure you have correct safety equipment for the job.
- 12. Please ensure you have correct safety equipment for the job.
- 13. Please ensure you have correct safety equipment for the job.
- 14. Please ensure you have correct safety equipment for the job.
- 15. Please ensure you have correct safety equipment for the job.

Weight/
Leicht



ROOFER KIT

ROOFER KIT

SET-504

DE Das ROOFER KIT bietet Sicherheit für die Absturzsicherung auf Dächern und hochgelegenen Baustellen. Dieses umfassende Set bietet Ihnen die Ausrüstung, um sicher und effizient in der Höhe zu arbeiten. Das ROOFER KIT enthält einen Auffanggurt mit einer einfach zu bedienenden Brust-Klickschnalle für Bau und Instandhaltung, die für schnelles und sicheres Anlegen sorgt. Die integrierten Bein- und Schulterpolster gewährleisten dabei maximalen Komfort, selbst bei langen Arbeitseinsätzen. Das mitlaufende Auffanggerät ist dank seiner Kanteneignung hervorragend für das horizontale Arbeiten an Absturzkanten geeignet. Eine Bandschlinge und ein Seilsack runden das Set ab.

EN The ROOFER KIT provides safety for fall protection on roofs and high construction sites. This comprehensive kit provides you with the equipment to work safely and efficiently at height. The ROOFER KIT includes a fall arrest harness with an easy-to-use chest click buckle for construction and maintenance that ensures quick and safe donning. The integrated leg and shoulder pads ensure maximum comfort, even during long working sessions. Thanks to its edge suitability, the accompanying fall arrester is excellent for horizontal work on fall edges. A webbing sling and a rope bag complete the set.

FR Le KIT ROOFER assure la sécurité de la protection contre les chutes sur les toits et les sites de construction en hauteur. Ce kit complet vous fournit l'équipement nécessaire pour travailler en hauteur de manière sûre et efficace. Le ROOFER KIT comprend un harnais antichute avec une boucle de poitrine facile à utiliser pour la construction et la maintenance, qui garantit un enfilage rapide et sûr. Les jambières et les épaulières intégrées garantissent un confort maximal, même pendant les longues sessions de travail. Grâce à son adaptation aux arêtes, l'antichute fourni est excellent pour les travaux horizontaux sur les arêtes de chute. Une sangle et un sac à corde complètent l'ensemble.

ES El KIT ROOFER proporciona seguridad para la protección contra caídas en tejados y obras en altura. Este completo kit le proporciona el equipo necesario para trabajar de forma segura y eficaz en altura. El KIT ROOFER incluye un arnés anticaídas con una hebilla de clic en el pecho fácil de usar para construcción y mantenimiento que garantiza una colocación rápida y segura. Las perneras y hombreras integradas garantizan la máxima comodidad, incluso durante largas sesiones de trabajo. Gracias a su idoneidad para bordes, el anticaídas adjunto es excelente para trabajos horizontales en bordes de caída. Una eslinga de cincha y una bolsa para cuerda completan el conjunto.

IT Il ROOFER KIT garantisce la sicurezza per la protezione anticaduta su tetti e cantieri in quota. Questo kit completo fornisce l'attrezzatura necessaria per lavorare in altezza in modo sicuro ed efficiente. Il ROOFER KIT comprende un'imbracatura anticaduta con fibbia a sgancio rapido sul petto di facile utilizzo per l'edilizia e attività di manutenzione. Questa imbracatura garantisce un'indossatura rapida e sicura. Le protezioni integrate per le gambe e le spalle assicurano il massimo comfort, anche durante le lunghe sessioni di lavoro. Il dispositivo anticaduta in dotazione può essere utilizzato sia per uso verticale che per uso orizzontale arrestando le cadute oltre il bordo. Completano il set una fettuccia multiuso ed una borsa porta corda.



Max. Nutzergewicht
140 kg/
Max. user
weight 140 kg



Kantengeprüft/
Edge-tested



Sehr leicht/
Lightweight

TECHNICAL DATA

Product	art no	kg	i
ROOFER KIT	SET-504	4.7 kg	1x G-1135-M/XXL
			1x L-0543-15
			1x L-0008-1,5
			1x ACS-0009-3
			IGNITE ION STRAP
			SKN BFD SK11
			LOOP 26 KN
			ROPE BAG

ROOFER KIT

klassischer Auffanggurt mit zusätzlicher
Brust-Klickschnalle für Bau und Instandhaltung

classic harness with additional chest click
buckle for construction and maintenance

1x G-1135-M/XXL



Bandschlinge mit einer Traglast von 26kN

webbing sling with a load capacity of 26kN

1x L-0008-1,5



universell einsetzbares mitlaufendes
Auffanggerät

guided-type fall arrester for universal
application in numerous areas

1x L-0548-15



klassischer Seilsack

classic rope bag

1x ACS-0009-3



Alle Set-Informationen auf einen Blick!
All kit information at a glance!



ROOFWORXX KIT

ROOFWORXX KIT

SET-400-10

DE Das Dachsicherungs- und Rettungsset ROOFWORXX KIT bietet die perfekte Ausstattung zur Absturzsicherung bei Arbeiten auf hochgelegenen Arbeitsplätzen am Bau oder auf Dächern. Das mitlaufende Auffanggerät ist dank seiner Kanteneignung hervorragend für das horizontale Arbeiten an Absturzkanten geeignet. Zudem beinhaltet das Set das kompakte und leistungsstarke Abseilgerät SIRIUS, welches im Notfall für eine Rettung eingesetzt werden kann. Ein Stahlkarabiner mit Tri-Lock Sicherung sowie eine Bandschlinge komplettieren das Set. Das Set ist erhältlich mit Seillängen von 10, 20 und 30m.

EN The ROOFWORXX KIT roof safety and rescue set offers the perfect equipment for fall protection when working at height on construction sites or on roofs. Thanks to its edge suitability, the accompanying fall arrester is excellently suited for horizontal work on fall edges. The set also includes the compact and powerful SIRIUS abseiling device, which can be used for rescue in an emergency. A steel carabiner with Tri-Lock belay and a webbing sling complete the set. The set is available with rope lengths of 10, 20 and 30m.

FR Le kit de sécurité et de sauvetage en toiture ROOFWORXX KIT constitue l'équipement idéal pour la protection contre les chutes lors de travaux en hauteur sur des chantiers ou des toits. Grâce à son adaptation aux arêtes, l'antichute qui l'accompagne est parfaitement adapté aux travaux horizontaux sur les arêtes de chute. Le kit comprend également l'appareil de descente en rappel SIRIUS, compact et puissant, qui peut être utilisé pour le sauvetage en cas d'urgence. Un mousqueton en acier avec un système d'assurage Tri-Lock et une sangle complètent l'ensemble. Le set est disponible avec des longueurs de corde de 10, 20 et 30m.

ES El kit de seguridad y rescate en tejados ROOFWORXX KIT ofrece el equipo perfecto para la protección contra caídas cuando se trabaja en altura en obras o tejados. Gracias a su idoneidad para los bordes, el anticaídas que lo acompaña es excelentemente adecuado para trabajos horizontales en bordes de caída. El conjunto también incluye el compacto y potente aparato de rápel SIRIUS, que puede utilizarse para el rescate en caso de emergencia. Un mosquetón de acero con aseguramiento Tri-Lock y una eslinga de cinta completan el conjunto. El juego está disponible con longitudes de cuerda de 10, 20 y 30 m.

IT Il set di sicurezza e soccorso per tetti ROOFWORXX KIT offre l'attrezzatura perfetta per la protezione dalle cadute quando si lavora sui tetti o nei cantieri in quota. Il dispositivo anticaduta in dotazione può essere utilizzato sia per uso verticale che per uso orizzontale arrestando le cadute oltre il bordo. Il set comprende anche il discensore SIRIUS, compatto e potente, che può essere utilizzato per il salvataggio in caso di emergenza. Un moschettone in acciaio con ghiera Tri-Lock e una fettuccia completano il set. Il set è disponibile con corde di lunghezza pari a 10, 20 e 30 metri.

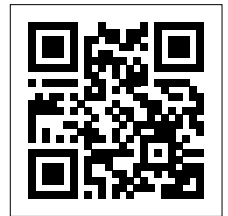

APPLICATION VIDEO

TECHNICAL DATA

Product	art no	kg	i
ROOFWORXX KIT	SET-400-10	4.7 kg	1x L-0543-20 2x L-0008-2 2x H-051 1x A-050 1x ACS-0014-OR-L 1x ACS-0039 SKN BFD SK11 LOOP 26 KN OVALSTEEL TRI SIRIUS DRYBAG ROPEGUARD
	SET-400-20	6.9 kg	1x L-0543-40 2x L-0008-2 2x H-051 1x A-050 1x ACS-0014-OR-L 1x ACS-0039 SKN BFD SK11 LOOP 26 KN OVALSTEEL TRI SIRIUS DRYBAG ROPEGUARD
	SET-400-30	8.4 kg	1x L-0543-60 2x L-0008-2 2x H-051 1x A-050 1x ACS-0014-OR-L 1x ACS-0039 SKN BFD SK11 LOOP 26 KN OVALSTEEL TRI SIRIUS DRYBAG ROPEGUARD

ROOFWORXX KIT

universell einsetzbares mitlaufendes
Auffanggerät

guided-type fall arrester for universal
application in numerous areas

extrem kompaktes Abseilgerät aus 100%
Metall für den Einsatz unter härtesten
Bedingungen

extremely compact 100% metal descen-
der for use in the toughest conditions

Stahlkarabiner mit Tri-Lock
Sicherung und einer max.
Gateöffnung von 18 mm

steel carabiner with
Tri-Lock safety and a
maximum gate opening of
18 mm

wasserdichter Sack mit
Rucksackbegurtung

waterproof bag with
backpack straps

Bandschlinge mit einer
Traglast von 26kN

webbing sling with a load
capacity of 26kN

Kantenschutz für Seile und
Bänder mit Klettband

edge guard for ropes and
straps with hook and loop
fastener strip



SCAFFOLDING KIT

SCAFFOLDING KIT

SET-505

DE Dieses umfassende SCAFFOLDING KIT bietet Ihnen die Ausrüstung, um sicher und effizient in der Höhe beim Gerüstbau zu arbeiten. Es enthält den Auffanggurt IGNITE ION STRAP, der mit einer einfach zu bedienenden Brust-Klickschnalle schnelles und sicheres Anlegen ermöglicht. Selbst lange Arbeitseinsätze sind aufgrund der integrierten Bein- und Schulterpolster komfortabel. Das Verbindungsmittel SKYSAFE PRO FLEX Y mit patentiertem Dämpfersystem ist dank seiner Kanteneignung hervorragend für das horizontale Arbeiten an Absturzkanten geeignet. Zusätzlich enthält das Set den eine zu jedem Auffanggurt passende Rückenösenverlängerung als Anschlaghilfe (A-BAND 2.0) sowie einen praktischen Seilsack ROPEBAG (30 L) zur ordentlichen Aufbewahrung Ihrer Ausrüstung.

EN Este completo SCAFFOLDING KIT le proporciona el equipo necesario para trabajar de forma segura y eficaz en altura cuando se utiliza andamio. Incluye el arnés IGNITE ION STRAP, que cuenta con una hebilla de clic en el pecho fácil de usar para una colocación rápida y segura. Incluso las sesiones de trabajo largas resultan cómodas gracias a las perneras y hombreras integradas. El elemento de amarre SKYSAFE PRO FLEX Y con sistema amortiguador patentado es excelente para trabajos horizontales en bordes de caída gracias a su idoneidad para los bordes. Además, el conjunto incluye una extensión de ojal trasero (A-BAND 2.0) que se adapta a todos los arneses y una práctica bolsa de cuerda ROPEBAG (30 L) para guardar el equipo de forma ordenada.

FR Ce SCAFFOLDING KIT vous fournit l'équipement nécessaire pour travailler en hauteur en toute sécurité et de manière efficace lors de la construction d'échafaudages. Il comprend le harnais IGNITE ION STRAP, doté d'une boucle de poitrine facile à utiliser pour un enfilage rapide et sûr. Même les longues sessions de travail sont confortables grâce aux jambières et aux épaulières intégrées. La longe SKYSAFE PRO FLEX Y avec système breveté d'absorption des chocs est excellente pour les travaux horizontaux sur les arêtes de chute grâce à son adaptation aux arêtes. En outre, l'ensemble comprend une extension de point d'attache dorsal (A-BAND 2.0) qui s'adapte à tous les harnais et un sac à corde pratique ROPEBAG (30 L) pour un rangement ordonné de votre équipement.

ES Este completo SCAFFOLDING KIT le proporciona el equipo necesario para trabajar de forma segura y eficaz en altura cuando se utiliza andamio. Incluye el arnés IGNITE ION STRAP, que cuenta con una hebilla de clic en el pecho fácil de usar para una colocación rápida y segura. Incluso las sesiones de trabajo largas resultan cómodas gracias a las perneras y hombreras integradas. El elemento de amarre SKYSAFE PRO FLEX Y con sistema amortiguador patentado es excelente para trabajos horizontales en bordes de caída gracias a su idoneidad para los bordes. Además, el conjunto incluye una extensión de ojal trasero (A-BAND 2.0) que se adapta a todos los arneses y una práctica bolsa de cuerda ROPEBAG (30 L) para guardar el equipo de forma ordenada.

IT Questo SCAFFOLDING KIT fornisce l'attrezzatura necessaria per lavorare in altezza in modo sicuro ed efficiente. Include l'imbracatura IGNITE ION STRAP, dotata di una fibbia a sgancio rapido sul petto facile da usare per una vestizione rapida e sicura. Anche le lunghe sessioni di lavoro sono confortevoli grazie alle protezioni integrate per gambe e spalle. Il cordino SKYSAFE PRO FLEX Y con assorbitore di energia brevettato può essere utilizzato per uso orizzontale arrestando le cadute oltre il bordo. Inoltre, il set comprende una prolunga per l'occhiello posteriore (A-BAND 2.0) che si adatta a ogni imbracatura e una pratica sacca porta corda ROPEBAG (30 L) per riporre in modo ordinato l'attrezzatura.



Max. Nutzergewicht
140 kg/
Max. user
weight 140 kg



Kantengeprüft/
Edge-tested



Sehr leicht/
Lightweight

TECHNICAL DATA

Product	art no	kg	i
SCAFFOLDING KIT	SET-505	4.6 kg	1x G-1135-M/XXL
			1x L-0559-1,8
			1x L-1470-0,5
			1x ACS-0009-3
			IGNITE ION STRAP
			SKYSAFE PRO FLEX Y
			A-BAND 2.0
			ROPE BAG

SCAFFOLDING KIT

klassischer Auffanggurt mit zusätzlicher Brust-Klickschnalle für Bau und Instandhaltung

classic harness with additional chest click buckle for construction and maintenance

1x G-1135-M/XXL



Rückenösenverlängerung als Anschlaghilfe für jeden Auffanggurt geeignet

d-Ring extension suitable as an anchor aid for any harness

1x L-1470-0,5



patentiertes Dämpfersystem, welches die relevantesten Normen erfüllt

Patented energy absorber system that complies with the most relevant standards

1x L-0559-1,8



klassischer Seilsack

classic rope bag

1x ACS-0009-3



Alle Set-Informationen auf einen Blick!
All kit information at a glance!



MOBILE PLATFORM KIT

MOBILE PLATFORM KIT

SET-506

DE Das Set MOBILE PLATFORM KIT ist die perfekte Lösung für die Absturzicherung auf Hubarbeitsbühnen. Der Auffanggurt IGNITE ION STRAP mit einer Brust-Klickschnalle und integrierten Bein- und Schulterpolstern, sorgt für maximalen Komfort bei auch längeren Arbeitseinsätzen. Das Verbindungsmittel PEANUT I mit patentiertem Dämpfersystem bietet Ihnen höchste Sicherheit in jeder Situation. Dank seiner selbst-einziehenden Arme passt er sich automatisch an Ihre Bewegungen an und gewährt maximale Bewegungsfreiheit. Dank seiner Kanteneignung ist es hervorragend für das horizontale Arbeiten an Absturzkanten geeignet. Abgerundet wird das Set durch den praktischen Seilsack ROPEBAG mit 30L Volumen.

EN The MOBILE PLATFORM KIT set is the perfect solution for fall protection on aerial work platforms. The IGNITE ION STRAP harness with a chest click buckle and integrated leg and shoulder pads, ensures maximum comfort even during longer work assignments. The PEANUT I lanyard with patented shock absorber system offers you maximum safety in any situation. Thanks to its self-retracting arms, it automatically adapts to your movements and provides maximum freedom of movement. Thanks to its edge suitability, it is excellent for horizontal work on fall edges. The set is rounded off by the practical ROPEBAG rope bag with 30L volume.

FR Le kit MOBILE PLATFORM KIT est la solution parfaite pour la protection contre les chutes sur les nacelles élévatrices. Le harnais IGNITE ION STRAP, doté d'une boucle automatique au niveau de la poitrine et de jambières et d'épaulières intégrées, garantit un confort maximal, même pendant les missions de travail les plus longues. La longe PEANUT I, avec son système breveté d'absorption des chocs, vous offre une sécurité maximale dans toutes les situations. Grâce à ses bras auto-rétractables, elle s'adapte automatiquement à vos mouvements et vous offre une liberté de mouvement maximale. Grâce à son adaptation aux arêtes, elle est idéale pour les travaux horizontaux sur les arêtes de chute. L'ensemble est complété par le sac à cordes pratique ROPEBAG d'un volume de 30 litres.

ES El conjunto MOBILE PLATFORM KIT es la solución perfecta para la protección contra caídas en plataformas de trabajo aéreas. El arnés IGNITE ION STRAP con hebilla de clic en el pecho y perneras y hombreras integradas, garantiza el máximo confort incluso en trabajos de larga duración.

El elemento de amarre PEANUT I con sistema amortiguador patentado le ofrece la máxima seguridad en cualquier situación. Gracias a sus brazos autorretráctiles, se adapta automáticamente a sus movimientos y le proporciona la máxima libertad de movimientos. Gracias a su idoneidad para bordes, es excelente para trabajos horizontales en bordes de caída. El conjunto se completa con la práctica bolsa para cuerdas ROPEBAG de 30 L de volumen.

IT Il set MOBILE PLATFORM KIT è la soluzione perfetta per la protezione anticaduta sulle piattaforme aeree. L'imbracatura IGNITE ION STRAP, con fibbia a sgancio rapido sul petto e protezioni integrate per gambe e spalle, garantisce il massimo comfort anche durante le sessioni di lavoro più lunghe. Il cordino PEANUT I con sistema brevettato di assorbimento degli urti offre la massima sicurezza in qualsiasi situazione. Il suo braccio auto-retrattile non limita il raggio di lavoro e. PEANUT I può essere utilizzato per uso orizzontale arrestando le cadute oltre il bordo. Il set è completato dalla pratica sacca porta corda ROPEBAG con volume di 30L.



Max. Nutzergewicht
140 kg/
Max. user
weight 140 kg



Kantengeprüft/
Edge-tested



Sehr leicht/
Lightweight

TECHNICAL DATA

Product	art no	kg	i
MOBILE PLATTFORM KIT	SET-506	3.8 kg	1x G-1135-M/XXL
			1x HSG-021-1,8-8
			1x ACS-0009-3
			IGNITE ION STRAP
			PEANUT I f. Platforms
			ROPE BAG

MOBILE PLATFORM KIT

klassischer Auffanggurt mit zusätzlicher Brust-Klickschnalle für Bau und Instandhaltung

classic harness with additional chest click buckle for construction and maintenance

1x G-1135-M/XXL



patentiertes Dämpfersystem, welches die relevantesten Normen erfüllt

Patented energy absorber system that complies with the most relevant standards

1x HSG-021-1,8-8



klassischer Seilsack

classic rope bag

1x ACS-0009-3



Alle Set-Informationen auf einen Blick!
All kit information at a glance!



CONSTRUCTION KIT

CONSTRUCTION KIT

SET-507

DE Das CONSTRUCTION KIT bietet Ihnen die ultimative Sicherheit auf Baustellen. Es umfasst eine Reihe essentieller Komponenten, die Ihre Absturzsicherung gewährleisten. Der IGNITE ION STRAP ist ein klassischer Auffanggurt mit einer zusätzlichen Brust-Klickschnalle, die für Bauarbeiten und Instandhaltung ideal ist. Die leicht zu verschließende Klickschnalle sowie Bein- und Schulterpolster sorgen für Komfort und Sicherheit. Das patentierte Dämpfersystem PEANUT Y erfüllt die strengsten Normen und ermöglicht horizontales Arbeiten an Absturzkanten. Es wurde nach RFU CNB/P/11.060 auf Kantenfestigkeit geprüft und verfügt über selbst-einziehende Arme für maximale Flexibilität. Das Set enthält auch einen ROPEBAG mit einem Fassungsvermögen von 30 Litern und eine SLING mit einer Traglast von 26 kN. Diese Bandschlinge wird mit einem klassischen Seilsack geliefert und komplettiert das Set für Ihre Absturzsicherung auf dem Bau. Mit dem CONSTRUCTION KIT sind Sie bestens ausgerüstet, um sicher und effizient auf Baustellen zu arbeiten und Absturzrisiken zu minimieren. Ihr Wohl und Ihre Sicherheit haben höchste Priorität.

EN The CONSTRUCTION KIT offers you the ultimate in safety on construction sites. It includes a range of essential components to ensure your fall protection. The IGNITE ION STRAP is a classic fall arrest harness with an additional chest click buckle that is ideal for construction work and maintenance. The easy-close click buckle and leg and shoulder pads ensure comfort and safety. The lanyard with patented PEANUT Y shock absorber system complies with the strictest standards and enables horizontal work on fall edges. It has been tested for edge strength according to RFU CNB/P/11.060 and has self-retracting arms for maximum flexibility. The set also includes a ROPEBAG with a capacity of 30 litres and a webbing sling with a load capacity of 26 kN. This webbing sling is supplied with a classic rope bag and completes the set for your fall protection on the construction site.

FR Le KIT CONSTRUCTION vous offre le nec plus ultra en matière de sécurité sur les chantiers de construction. Il comprend une gamme de composants essentiels pour assurer votre protection contre les chutes. L'IGNITE ION STRAP est un harnais antichute classique avec une boucle automatique supplémentaire au niveau de la poitrine, idéal pour les travaux de construction et de maintenance. La boucle automatique à fermeture facile et les coussinets pour les jambes et les épaules garantissent confort et sécurité. La longe avec système breveté d'absorption des chocs PEANUT Y est conforme aux normes les plus strictes et permet de travailler à l'horizontale sur les bords de chute. Elle a été testée pour la résistance des arêtes conformément à la norme RFU CNB/P/11.060 et possède des bras auto-rétractables pour une flexibilité maximale. Le kit comprend également un ROPEBAG d'une capacité de 30 litres et une sangle d'une capacité de charge de 26 kN. Cette sangle est fournie avec un sac à corde classique et complète le set pour votre protection antichute sur le chantier.

ES El KIT CONSTRUCTION le ofrece lo último en seguridad en las obras. Incluye una gama de componentes esenciales para garantizar su protección contra caídas. El IGNITE ION STRAP es un arnés anticaídas clásico con una hebilla de clic adicional en el pecho, ideal para trabajos de construcción y mantenimiento. La hebilla de clic de cierre fácil y las perneras y hombros garantizan la comodidad y la seguridad. El elemento de amarre con sistema de amortiguación patentado PEANUT Y cumple las normas más estrictas y permite el trabajo horizontal en bordes de caída. Ha sido sometido a pruebas de resistencia en bordes según la norma RFU CNB/P/11.060 y dispone de brazos autorretráctiles para una máxima flexibilidad. El conjunto también incluye una ROPEBAG con una capacidad de 30 litros y una eslinga de cincha con una capacidad de carga de 26 kN. Esta eslinga de cinta se suministra con una bolsa de cuerda clásica y completa el conjunto para su protección contra caídas en la obra.

IT Il CONSTRUCTION KIT offre il massimo della sicurezza nei cantieri. Include una serie di componenti essenziali per garantire la protezione anticaduta. L'IGNITE ION STRAP è una classica imbracatura anticaduta ideale per i lavori di costruzione e manutenzione. La fibbia a sgancio rapido e le protezioni per gambe e spalle garantiscono comfort e sicurezza. Il cordino con assorbitore di energia brevettato PEANUT Y è conforme alle norme più severe e può essere utilizzato per uso orizzontale arrestando le cadute oltre il bordo. È stato testato per l'uso su spigolo secondo la norma RFU CNB/P/11.060 ed è dotato di rami retrattili per la massima flessibilità. Il set comprende anche un ROPEBAG con una capacità di 30 litri e un ancoraggio in fettuccia con una resistenza di 26 kN.



Max. Nutzergewicht
140 kg/
Max. user
weight 140 kg



Kantengeprüft/
Edge-tested



Sehr leicht/
Lightweight

TECHNICAL DATA

Product	art no	kg	i
CONSTRUCTION KIT	SET-507	5.1 kg	1x G-1135-M/XXL
			1x HSG-022-2,5-1
			1x L-0008-1,5
			1x ACS-0009-3
			IGNITE ION STRAP
			PEANUT Y
			LOOP 26 KN
			ROPE BAG

CONSTRUCTION KIT

klassischer Auffanggurt mit zusätzlicher Brust-Klickschnalle für Bau und Instandhaltung

classic harness with additional chest click buckle for construction and maintenance



1x G-1135-M/XXL

patentiertes Dämpfersystem, welches die relevantesten Normen erfüllt

Patented energy absorber system that complies with the most relevant standards



1x HSG-022-2,5-1

klassischer Seilsack

classic rope bag



1x ACS-0009-3

1x L-0008-1,5



Bandschlinge mit einer Traglast von 26kN

webbing sling with a load capacity of 26kN

Alle Set-Informationen auf einen Blick!
All kit information at a glance!





max 30 kg





KITS

KIT 1 **SET-031103-15**



DE 4-teiliges Sicherungsset für eine Vielzahl an Anwendungen in praktischer Stahlbox

EN 4-piece fall protection set for a variety of applications in practical steel box

FR Kit de protection contre les chutes de 4 pièces pour une variété d'applications dans une boîte pratique en acier

ES Juego de protección anticaídas de 4 piezas para diversas aplicaciones en una práctica caja de acero

IT Set composto da 4 prodotti per la protezione anticaduta per una varietà di applicazioni contenuto in una pratica scatola d'acciaio

KIT 7 **SET-080107-15**



DE Dreiteiliges Set zum Sichern auf (Schräg-)Dächern und an vertikalen Strukturen.

EN Three-part set for securing on (pitched) roofs and on vertical structures.

FR Kit en trois parties pour la fixation sur les toits (en pente) et sur les structures verticales.

ES Juego de tres piezas para fijación en tejados (inclinados) y en estructuras verticales.

IT Set composto da 3 prodotti per lavoro su tetti (inclinati) e su strutture verticali.

SAFETY KIT SCOUT **SET-222120-5/ -15**



DE Vierteiliges Set inkl. mitlaufendem Auffängergerät SCOUT zur Positionierung und Absturzsicherung für horizontale und vertikale Arbeitseinsätze

EN Four-piece set incl. fall arrester SCOUT for positioning and fall protection for horizontal and vertical work applications

FR Kit de quatre pièces comprenant l'antichute mobile SCOUT pour le positionnement et la protection contre les chutes pour les applications de travail horizontales et verticales

ES Juego de cuatro piezas incl. anticaídas itinerante SCOUT para posicionamiento y protección anticaídas en trabajos horizontales y verticales

IT Set di quattro pezzi, incluso il dispositivo anticaduta mobile SCOUT, per il posizionamento e la protezione anticaduta in applicazioni di lavoro orizzontali e verticali.

KITS

SAFETY KIT CS2

SET-07187-2



DE Set zum Sichern an permanent installierten Absturzschutzsystemen ohne umzulegen.

EN Set for securing to permanently installed fall protection systems without repositioning.

FR Kit permettant de se sécuriser sur des systèmes antichute permanents sans repositionnement.

ES Juego para la fijación a sistemas de protección anticaídas instalados permanentemente sin necesidad de reposicionamiento.

IT Set per assicurazione a sistemi di protezione anticaduta permanente permanenti senza riposizionamento.

SAFETY KIT CS2

SET-075707-15



DE Vierteiliges Set für Arbeiten an und auf (Schräg-) Dächern

EN Four-piece set for working on and on (pitched) roofs

FR Sets de quatre pièces pour travailler sur et autour des toits (inclinés)

ES Juego de cuatro piezas para trabajar en y sobre tejados (inclinados)

IT Set composto da 4 prodotti per lavoro su tetti (inclinati).

SCAFFOLDING KIT 4

SET-208



DE Dreiteiliges Auffangsystem für Gerüstbauarbeiten

EN Three-part fall arrest system for scaffolding work

FR Système d'arrêt de chute en trois parties pour les travaux d'échafaudage

ES Sistema anticaídas tripartito para trabajos en andamios

IT Set composto da 3 prodotti per lavoro sui ponteggi



KITS

INDUSTRIAL LEAD CLIMBING SET FOR STRUCTURE

SET-405-30

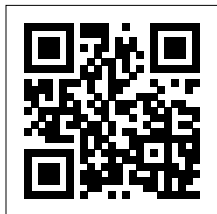

APPLICATION VIDEO



- DE** Set zur Vorstiegssicherung am Mast
- EN** Kit for lead belaying on pylons
- FR** Kit d'assurage en tête sur pylônes
- ES** Kit de aseguramiento con plomo en postes
- IT** Kit per l'assicurazione su tralicci

GERÄTESATZ ABSTURZSICHERUNG 1

SET-202



- DE** Feuerwehr-Set zur Absturzsicherung, Selbstsicherung und einfacher Rettung gemäß DIN 14800-17:2015
- EN** Firefighting kit for fall protection, self-belay and easy rescue according to DIN 14800-17:2015
- FR** Kit pompier de protection contre les chutes, rappel et secours, conformément à la norme DIN 14800-17:2015
- ES** Kit de bomberos para protección contra caídas, autoaseguramiento y rescate fácil según DIN 14800-17:2015
- IT** Kit per Vigili del Fuoco per la protezione anticaduta, l'autoassicurazione e il salvataggio semplice secondo la norma DIN 14800-17:2015

GERÄTESATZ ABSTURZSICHERUNG 2

SET-202-Y



- DE** Feuerwehr-Set zur Absturzsicherung, Selbstsicherung und einfacher Rettung mit zusätzlichem Y-Falldämpfer gemäß DIN 14800-17:2015
- EN** Firefighter set for fall protection, self-securing and simple rescue, with additional Y energy absorber extended according to DIN 14800-17:2015
- FR** Kit pompier pour la protection contre les chutes, l'auto-sécurisation et le sauvetage simple, avec longe antichute en y supplémentaire étendu selon DIN 14800-17:2015
- ES** Kit de bomberos para protección anticaída, autoasegurante y de simple rescate, con absorbedor de energía Y adicional extendido según DIN 14800-17:2015
- IT** Set per Vigili del Fuoco per la protezione anticaduta, autoassicurazione e salvataggio semplice, con assorbitore di energia a Y esteso secondo la norma DIN 14800-17:2015

KITS

GERÄTESATZ ABSTURZSICHERUNG 3 SET-202-PRO



DE Umfassendes Feuerwehr-Set zur Absturzsicherung, Selbstsicherung und einfacher Rettung gemäß DIN 14800-17:2015

EN Comprehensive firefighting set for fall protection, self-securing and simple rescue according to DIN 14800-17:2015

FR Kit complet pompier pour la protection contre les chutes, l'auto-sécurisation et le sauvetage simple selon la norme DIN 14800-17:2015

ES Completo set de bomberos para protección contra caídas, autoasegurado y sencillo rescate según DIN 14800-17:2015

IT Set per Vigili del Fuoco completo per la protezione anticaduta, l'autoassicurazione e il soccorso semplice secondo la norma DIN 14800-17:2015

GERÄTESATZ ABSTURZSICHERUNG 4 SET-202-PRO-Y



DE Umfassendes Feuerwehr-Set zur Absturzsicherung, Selbstsicherung und einfacher Rettung, mit zusätzlichem Y-Falldämpfer erweitert gemäß DIN 14800-17:2015

EN Comprehensive firefighter set for fall protection, self-securing and simple rescue, with additional Y energy absorber extended according to DIN 14800-17:2015

FR Kit complet de pompier pour la protection contre les chutes, l'auto-sécurisation et le sauvetage simple, avec longe antichute en Y supplémentaire étendu conformément à la norme DIN 14800-17:2015

ES Conjunto completo de bombero para protección contra caídas, autoseguro y rescate sencillo, con absorbedor de energía Y adicional ampliado según DIN 14800-17:2015

IT Set completo per vigili del fuoco per la protezione anticaduta, autoassicurazione e il soccorso semplice, con assorbitore di energia Y aggiuntivo esteso secondo DIN 14800-17:2015

FEUERWEHR GERÄTESATZ GORDON SET-112



DE Gerätesatz, der zur Personenrettung nach DIN 14800-16 aus Höhen und Tiefen bis zu 30 Metern verwendet werden kann

EN Set of equipment, which can be used for rescuing people from heights and depths up to 30 metres, in accordance with DIN 14800-16.

FR Kit pouvant être utilisé pour le sauvetage de personnes conformément à la norme DIN 14800-16 pour des hauteurs et des profondeurs maximales de 30 mètres.

ES Conjunto de dispositivos que pueden emplearse para el salvamento de personas conforme a la DIN 14800-16 desde una altura y profundidad de 30 metros.

IT Kit dedicato al salvataggio di persone conforme alla normativa DIN 14800-16 in altezza e a profondità fino a 30 metri.







SKYLOTEC

KITS



Product	art no	i	kg
	ROOFER KIT SET-504	1x G-1135-M/XXL 1x L-0543-15 1x L-0008-1,5 1x ACS-0009-3	IGNITE ION STRAP SKN BFD SK11 LOOP 26 KN ROPE BAG 4.7 kg
	ROOFWORXX KIT SET-400-10	1x L-0543-20 2x L-0008-2 2x H-051 1x A-050 1x ACS-0014-OR-L 1x ACS-0039	SKN BFD SK11 LOOP 26 KN OVALSTEEL TRI SIRIUS DRYBAG ROPEGUARD 5.2 kg
	SET-400-20	1x L-0543-40 2x L-0008-2 2x H-051 1x A-050 1x ACS-0014-OR-L 1x ACS-0039	SKN BFD SK11 LOOP 26 KN OVALSTEEL TRI SIRIUS DRYBAG ROPEGUARD 6.9 kg
	SET-400-30	1x L-0543-60 2x L-0008-2 2x H-051 1x A-050 1x ACS-0014-OR-L 1x ACS-0039	SKN BFD SK11 LOOP 26 KN OVALSTEEL TRI SIRIUS DRYBAG ROPEGUARD 8.4 kg
	SCAFFOLDING KIT SET-505	1x G-1135-M/XXL 1x L-0559-1,8 1x L-1470-0,5 1x ACS-0009-3	IGNITE ION STRAP SKYSAFE PRO FLEX Y A-BAND 2.0 ROPE BAG 4.6 kg
	MOBILE PLATTFORM KIT SET-506	1x G-1135-M/XXL 1x HSG-021-1,8-8 1x ACS-0009-3	IGNITE ION STRAP PEANUT I f. Platforms ROPE BAG 3.8 kg
	CONSTRUCTION KIT SET-507	1x G-1135-M/XXL 1x HSG-022-2,5-1 1x L-0008-1,5 1x ACS-0009-3	IGNITE ION STRAP PEANUT Y LOOP 26 KN ROPE BAG 5.1 kg
	KIT 1 SET-031103-15	1x G-1155-S-M/XXL 1x L-0008-2 1x L-0543-15 1x ACS-0003-F	FALC STANDARD LOOP 26 KN MAGIC STATRANS FALLSTOP 7.9 kg
	KIT 7 SET-080107-15	1x G-0902 1x L-0543-15 1x ACS-0003-F	CS 2 SKN BFD SK11 STATRANS FALLSTOP 6.8 kg
	SAFETY KIT SCOUT SET-222120-5	1x G-0030 1x L-0845-5 / -15	ARG 30 SCOUT 4.4 kg
	SET-222120-15	1x L-0010-GE-2 1x ACS-0009-3	LOOP 35 KN ROPE BAG 3.5 kg

KITS

Product	art no	i	kg		
	SAFETY KIT CS2	SET-07187-2	1x G-0902 1x L-0128-2 1x ACS-0009-3	CS 2 BFD SK12 ROPE BAG	3 kg
	SAFETY KIT CS2	SET-075707-15	1x G-0902 1x L-0008-1,5 1x ACS-0009-3 1x L-0543-15	CS 2 LOOP 26 KN ROPE BAG BFD SK11	4 kg
	SCAFFOLDING KIT 4	SET-208	1x G-0030 1x L-0117-1,5 1x ACS-0009-2	ARG 30 BFD Y SK12 ROPE BAG	3.7 kg
	INDUSTRIAL LEAD CLIMBING SET FOR STRUCTURE	SET-405-30	1x L-0810-30 1x A-040 1x L-0321-1,35 3x H-051 2x L-0010-GE-0,8 1x ACS-0014-OR-L	SUPER STATIC 11.0 LORY LOOP SEP 40 KN OVALSTEEL TRI LOOP 35 KN DRYBAG	6.3 kg
		SET-405-60	1x L-0810-60 1x A-040 1x L-0321-1,35 3x H-051 2x L-0010-GE-0,8 1x ACS-0014-OR-L	SUPER STATIC 11.0 LORY LOOP SEP 40 KN OVALSTEEL TRI LOOP 35 KN DRYBAG	8.6 kg
		SET-405-30	1x L-0810-150 1x A-040 1x L-0321-1,35 3x H-051 2x L-0010-GE-0,8 1x ACS-0014-OR-L	SUPER STATIC 11.0 LORY LOOP SEP 40 KN OVALSTEEL TRI LOOP 35 KN DRYBAG	15.4 kg
	GERÄTESATZ ABSTURZ-SICHERUNG 1	SET-202	1x G-0908 1x R-052-60 15x L-0008-0,8 2x L-0008-1,5 1x H-137-TRI 17x H-037 2x BE-1001-920-005 1x L-0763-2 1x ACS-0014-L	CS 8 X-TREM DYNAMIK 11.0 LOOP 26 KN LOOP 26 KN passO-Tri OVALSTEEL SC SKYGRIP FULLFINGER LORY X DRYBAG	13.1 kg
	GERÄTESATZ ABSTURZ-SICHERUNG 2	SET-202-Y	1x G-0908 1x R-052-60 15 x L-0008-0,8 2 x L-0008-1,5 1 x H-137-TRI 17 x H-037 2 x BE-1001-920-005 1 x L-0763-2 1 x ACS-0014-L L-0103-1	CS 8 X-TREM DYNAMIK 11.0 LOOP 26 KN LOOP 26 KN passO-Tri OVALSTEEL SC SKYGRIP FULLFINGER LORY X DRYBAG BFD Y SK12	15.1 kg



KITS

Product	art no	i	kg	
 <p>GERÄTESATZ ABSTURZ- SICHERUNG 3</p>	SET-202-PRO	<ul style="list-style-type: none"> 1 x G-1133-M/XXL 1 x R-052-60 15 x L-0008-0,8 2 x L-0008-1,5 1 x H-137-TRI 17 x H-037 2x BE-1001-920-005 1x L-0763-2 1x ACS-0014-L 	<ul style="list-style-type: none"> IGNITE ARGON X-TREM DYNAMIK 11.0 LOOP 26 KN LOOP 26 KN passO-Tri OVALSTEEL SC SKYGRIP FULLFINGER LORY X DRYBAG 	14.7 kg
 <p>GERÄTESATZ ABSTURZ- SICHERUNG 4</p>	SET-202-PRO-Y	<ul style="list-style-type: none"> 1x G-1133-M/XXL 1x R-052-60 15x L-0008-0,8 2x L-0008-1,5 1x H-137-TRI 17x H-037 2x BE-1001-920-005 1x L-0763-2 1x ACS-0014-L 1x L-0561-1,8 	<ul style="list-style-type: none"> IGNITE ARGON X-TREM DYNAMIK 11.0 LOOP 26 KN LOOP 26 KN passO-Tri OVALSTEEL SC SKYGRIP FULLFINGER LORY X DRYBAG SKYSAFE PRO FLEX Y 	16.7 kg
 <p>FEUERWEHR GERÄTESATZ GORDON</p>	SET-112	<ul style="list-style-type: none"> 1x A-040 1x A-120-3 1x G-0908 1x- L-0008-1,5 1x- L-0008-0,8 4x H-212 1x G-1042-B 1x ACS-0014-L 1x L-0741-92 	<ul style="list-style-type: none"> LORY GORDON PULLEY SYSTEM CS 8 LOOP 26 KN LOOP 26 KN OVAL SCREW 2.0 RESC B DRYBAG GORDON ROPE 10.5 	13.7 kg

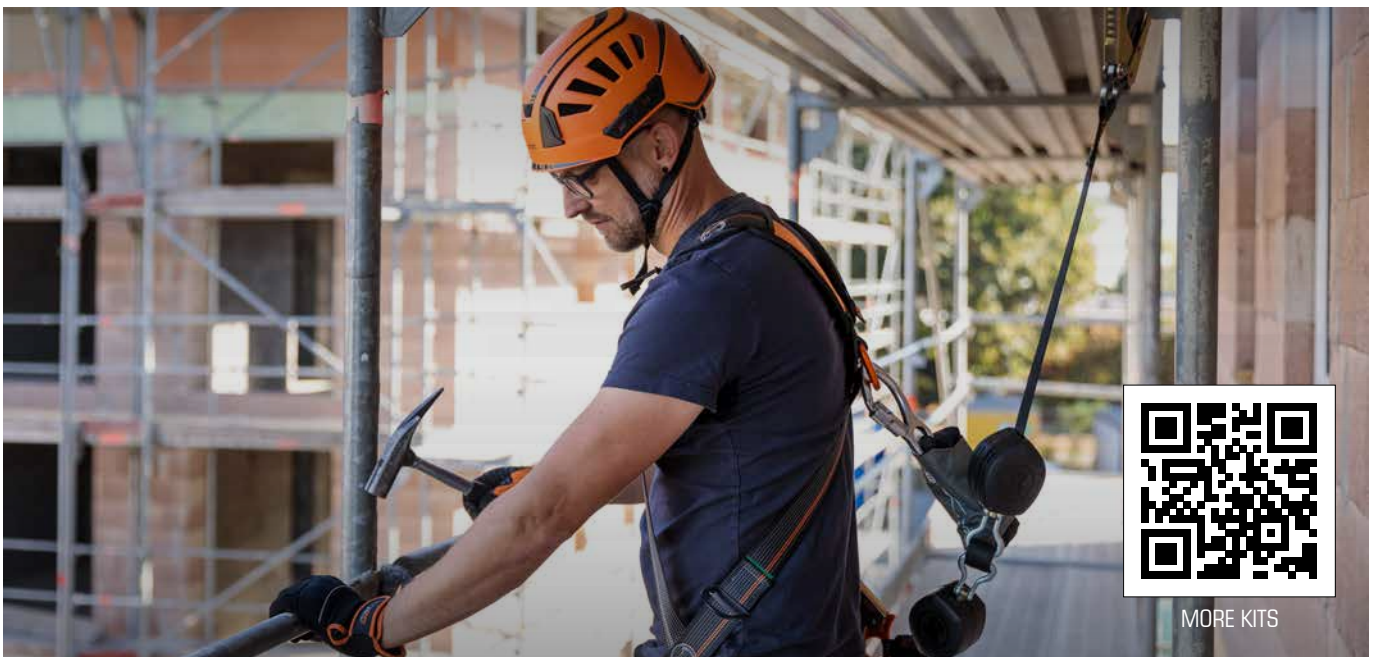

MORE KITS







DESCENDERS AND RESCUE DEVICES

Abseil- und Rettungsgeräte | Dispositifs de descente et de sauvetage | Aparatos de descenso y salvamento |
Discensori e dispositivi di soccorso



SELECTION GUIDE

DE Mit der Produktlinie MILAN ist SKYLOTEC Marktführer im Bereich der fliehkraftgebremsten Rettungsgeräte. Diese ermöglichen ein sicheres, freihändiges Abseilen mit konstanter Geschwindigkeit. Mit den DEUS ONE Abseil- und Evakuierungsgeräten bietet SKYLOTEC zudem kleinere, leichtere Geräte zur Selbstrettung. Für seilunterstützte Arbeiten ist das Abseilgerät SIRIUS die perfekte Wahl.

EN SKYLOTEC's MILAN product line is the market leader in rescue devices with a centrifugal brake system. These devices enable safe, free-hand rappelling at a constant speed. SKYLOTEC's DEUS ONE descent and evacuation devices also offer smaller, lighter devices for self-rescue. The SIRIUS descent device is perfect for rope-supported work.

FR Avec la gamme de produits MILAN, SKYLOTEC est leader sur le marché des appareils de sauvetage à frein centrifuge. Ils permettent de descendre en toute sécurité, avec les mains libres et à vitesse constante. Avec les appareils de descente et d'évacuation DEUS ONE, SKYLOTEC propose en outre des appareils plus petits et plus légers pour l'autosauvetage. L'appareil de descente SIRIUS est le choix idéal pour des travaux avec accès sur corde.

ES La línea de productos MILAN convierte a SKYLOTEC en líder de mercado en el ámbito de los dispositivos de rescate con freno centrífugo, que permiten descender a una velocidad constante con seguridad y sin usar las manos. Asimismo, SKYLOTEC ofrece los dispositivos de descenso y evacuación DEUS ONE, unos dispositivos pequeños y ligeros para autoescape. Por otro lado, el dispositivo de descenso SIRIUS es la elección perfecta para trabajos de acceso mediante cuerda.

IT Con la linea di prodotti MILAN, SKYLOTEC è leader di mercato nel settore dei dispositivi di salvataggio dotati di freno a forza centrifuga. Grazie ad essi è possibile effettuare discese sicure a mani libere e a velocità costante. Con i dispositivi di discesa ed evacuazione DEUS ONE, SKYLOTEC offre inoltre prodotti leggeri e di ridotte dimensioni per autoevacuazione. Per lo svolgimento di lavori in corda, il dispositivo di discesa SIRIUS è la scelta perfetta.

OVERVIEW

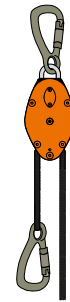
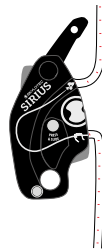
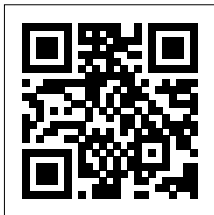

DESCENDERS AND RESCUE DEVICES PORTFOLIO

	SIRIUS	MILAN 2.0
Intended use	descending as well as rigging of working material	rescue device without hub function
Max. abseiling height (1 person)	190 m	500 m
Max. abseiling height (2 persons)	–	200 m
Rope diameter and type	11 mm (EN 341:2011/2A) 10-12 mm (EN 12841:2006/C) 11 mm (ANSI/ASSE Z359.4-2013)	9 mm (SUPER STATIC 9.0)
Max. user weight	30-200 kg (EN 341:2011/2A) 250 kg (EN 12841:2006/C) 59-141 kg (ANSI/ASSE Z359.4-2013)	260 kg
Max. number of persons	2 (EN) 1 (ANSI/ASSE)	2
Abseiling speed	max. 2 m/s	0.9 m/s
Weight of the device	510 g	1800 g
Specialities	ultra compact and robust design thanks to 100 % metal	high performance evacuation device, suitable for two-way rappelling
Standards	EN 341:2011/2A, EN 12841:2006/C, ANSI/ASSE Z359.4-2013	EN 341:2011/1A, ANSI/ASSE Z359.4-2013; MEETS CSA Z259.2.3-16/1/B

SELECTION GUIDE



for manual descent

SIRIUS

SPARK

SPARROW 200R

LORY PRO

descending and rigging-up

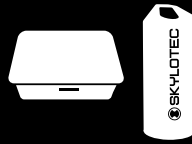

for automatic speed control
to store at or carry to operation site

MILAN 2.0

rescue down

MILAN 2.0 POWER

rescue up and down



for automatic speed control
personal rescue device to go

DEUS ONE

abseiling and self-evacuating

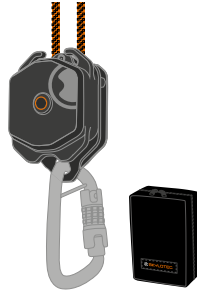
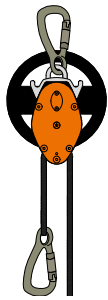

MILAN 2.0 POWER

rescue device with hub function

500 m

200 m

9 mm (SUPER STATIC 9.0)

260 kg (280 kg with deflection)

2

0.9 m/s

2630 g

used in combination with the battery-powered RESCUE DEVICE DRIVER, for fast vertical long distance rescue with a max. hub weight of 250 kg in case of emergency

EN 1496:2017/A, EN 341:2011/1A, ANSI/ASSE Z359.4-2013, MEETS CSA Z259.2.3-1B:2012

DEUS ONE

abseiling and self-evacuation device

20 m

N/A

5,9 mm (aramide hybride rope)

141 kg

1

2 m/s

1010 g

fully automatic personal evacuation device, lightweight and ready to use in minimal pack size

ANSI/ASSE Z359.4-2013, EN 341:2011/1D

DEUS ONE SEALED

abseiling and self-evacuation device

200 m

N/A

5,9 mm (aramide hybride rope)

141 kg

1

2 m/s

1010 g

fully automatic personal evacuation device, lightweight and ready to use in minimal pack size, protected by SEALPAC

ANSI/ASSE Z359.4-2013, EN 341:2011/1D



SIRIUS

SIRIUS

A-050

DE SIRIUS packt die Vorteile der besten Abseilgeräte für den Industrie- und Rettungseinsatz in ein extrem kompaktes Design - für besseres Handling und hohe Langlebigkeit. SIRIUS liegt ausgezeichnet in der Hand. Sein automatisch schließender Hebel hat einen besonders kleinen Bewegungsradius, sodass du schnell, präzise und dadurch komfortabler und sicherer arbeiten kannst.

Während der Seilbelegung, die intuitiv und einfach funktioniert, kann der Karabiner am Gurt mit dem Gerät verbunden bleiben. Den Seilverlauf haben wir so konzipiert, dass das Seil vor Drallbildung und starkem Verschleiß geschützt ist.

SIRIUS ist für den dauerhaften Einsatz unter härtesten Bedingungen entwickelt. Deswegen ist es zu 100 % aus Metall gefertigt - ohne anfällige Kunststoffteile.

- überragend im Handling dank kompakter Bauart und intuitivem Seilverlauf
- langlebig und robust: 100% Metall
- Auto-Lock-Funktion, verbesserte Anti-Panik-Funktion

EN SIRIUS packs the advantages of the best descenders for industrial and rescue applications into an extremely compact design - for better handling and long service life. SIRIUS lies perfectly in your hand. The auto-returning operating lever has a particularly small radius of motion so that you can work fast, accurately, more comfortably and safely.

During rope insertion, which is intuitive and simple, the carabiner on the harness can stay connected to the device. We designed the route of the rope in such a way that it is protected from twisting and kinking, and from excessive wear and tear.

SIRIUS was developed for extended use under the toughest of conditions. That's why it is made of up to 100 % metal - without any vulnerable synthetic spots.

- outstanding handling thanks to compact design and intuitive route of the rope
- long-lasting and sturdy: 100% metal
- auto-locking function, improved anti-panic-function

FR SIRIUS réunit les avantages des meilleurs appareils de descente des opérations de sauvetage et en industrie dans un design extrêmement compact, pour une meilleure manipulation et une grande longévité.

SIRIUS tient parfaitement en main. Son levier à fermeture automatique possède un rayon de mouvement particulièrement réduit, qui vous permet de travailler de manière rapide, précise, et par là-même avec un plus grand confort et plus de sécurité.

Pendant la mise en place intuitive et aisée de la corde, le mousqueton du harnais peut rester relié à l'appareil. Nous avons conçu le passage de la corde

de manière à protéger la corde de la formation de torsion et d'une usure importante.

SIRIUS est prévu pour des conditions d'utilisation les plus extrêmes. Il est de ce fait fabriqué à 100% en métal.

- une manipulation remarquable grâce à une conception compacte et à un passage de corde intuitif
- longévité : 100 % métal
- fonction auto-bloquante, fonction anti-panique améliorée

ES SIRIUS alberga las ventajas de los mejores dispositivos de descenso para uso industrial y de rescate en un solo producto extraordinariamente compacto: para un mejor manejo y una mayor durabilidad. SIRIUS tiene un agarre excelente su palanca de cierre automático posee una amplitud de movimiento muy reducida, lo que te permitirá trabajar de una manera rápida, precisa, cómoda y segura. Mientras se amarran las cuerdas, lo que se lleva a cabo de una manera fácil e intuitiva, el mosquetón del arnés puede permanecer conectado al dispositivo. Hemos concebido este dispositivo pensando en que la cuerda discurra de tal manera que no sufra torsiones ni un fuerte desgaste.

SIRIUS está diseñado para un uso duradero en condiciones muy duras por ello, se fabrica íntegramente con metal, prescindiendo de piezas de material sintético, que es más propenso a sufrir desgaste.

- manejo excelente gracias al diseño compacto y al discurrir intuitivo de la cuerda
- Robustez: 100% metal
- función de autobloqueo, función antipánico mejorada

IT SIRIUS integra tutti i vantaggi dei migliori dispositivi di discesa destinati al settore industriale e al salvataggio in un design estremamente compatto a garanzia di una migliore maneggevolezza e un lungo ciclo di vita. SIRIUS è un campione di ergonomia. La leva a chiusura automatica presenta un raggio di movimento particolarmente ridotto appositamente pensato per consentirti di lavorare in modo rapido, preciso, quindi più confortevole e sicuro.

Durante l'inserimento della corda, rapido e intuitivo, il connettore dell'imbracatura può restare collegato al dispositivo. Abbiamo concepito il sistema di scorrimento in modo da proteggere la corda dall'attorcigliamento e dall'usura.

SIRIUS è stato sviluppato per impieghi prolungati in condizioni estreme.

- eccellente in termini di maneggevolezza grazie alla struttura compatta e al percorso lineare della corda
- robusto: 100 % metallo
- funzione autobloccante, funzione anti-panico ottimizzata

TECHNICAL DATA

Product	art no	kg	mm	§	min/max	max	max	m/s		Ø	mat
SIRIUS	A-050	510 g	4.7 x 7.9 x 17.5 cm	ANSI/ASSE Z359.4-2013, EN 12841:2006/C, DIN EN 15151-1:2012, EN 341:2011/2A	30 / 200 kg	250 kg	2	2 m/s	N/A	9 - 12 mm	aluminium, steel

SIRIUS

zusätzliche Öse für den Rettungsfall

additional eyelet for rescue

automatisch schließender Hebel mit besonders kleinem Bewegungsradius für schnelles & präzises Arbeiten

automatically closing lever with particularly small movement radius for fast & precise work

langlebig und robust: 100% Metall

durable and robust: 100% metal

dauerhaft mit Nutzer oder Anschlagpunkt verbundener Karabiner – unabhängig von Seileinlage

carabiner permanently connected to user or anchor point – independent from rope insert

Öse für z. B. Flaschenzugsysteme für Materialtransport zum Einsatzort

eyelet for e.g. pulley systems for material transport to the place of use

intuitive Seilbelegung und -bedienung

intuitive rope insertion and operation

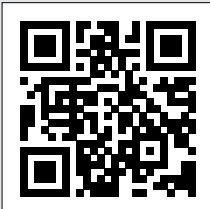

SIRIUS APPLICATION
VIDEO



SPARK

A-056

DE SPARK ist für den dauerhaften Einsatz unter härtesten Bedingungen entwickelt. Das Produkt kombiniert die Vorteile der besten Abseilgeräte für den Industrie- und Rettungseinsatz. SPARK zeichnet sich im Besonderen durch die Konzeption ohne Anti-Panik-Funktion aus, die schnelles, präzises und ununterbrochenes Abseilen ermöglicht.

Die intuitive und einfache Seilbelegung, währenddessen der Karabiner am Gurt mit dem Gerät verbunden bleiben kann, die durchdachte Ergonomie und die punktgenaue Bedienung des Hebels ermöglichen bestes Handling. Dank ausgeklügelter Seilführung innerhalb des Geräts ist das Seil vor Krangelbildung und starkem Verschleiß geschützt.

- schnelles, präzises, ununterbrochenes Abseilen ohne Anti-Panik-Funktion
- überragend im Handling dank kompakter, ergonomischer Bauart und intuitiver Seilführung
- langlebig und robust: 100% Metall ohne anfällige Kunststoffteile

EN SPARK is designed for permanent use in the toughest conditions. The product combines the advantages of the best descenders for industrial and rescue use. SPARK is characterised in particular by its design without anti-panic function, which enables fast, precise and uninterrupted abseiling. Intuitive and simple rope handling, while the carabiner on the harness can remain connected to the device, the well thought-out ergonomics and the precise operation of the lever allow for the best handling. Thanks to the sophisticated rope guide inside the device, the rope is protected against twisting and kinking as well as heavy wear.

- fast, precise, uninterrupted abseiling without anti-panic-function
- outstanding handling thanks to compact, ergonomic design and intuitive rope guide
- durable and robust: 100% metal without vulnerable plastic parts

FR SPARK est conçu pour une utilisation permanente dans les conditions les plus difficiles. Ce produit combine les avantages des meilleurs descendeurs pour une utilisation industrielle et de sauvetage. Le SPARK se caractérise notamment par sa conception sans fonction anti-panique, qui permet une descente en rappel rapide, précise et ininterrompue.

Manipulation intuitive et simple de la corde, alors que le mousqueton du harnais peut rester connecté à l'appareil, l'ergonomie bien pensée et le fonctionnement précis du levier permettent une manipulation optimale. Nous avons conçu le passage de la corde de manière à la protéger de la torsion et d'une usure importante.

- descente en rappel rapide, précise et ininterrompue sans fonction anti-panique
- manipulation exceptionnelle grâce à une conception compacte et ergonomique et à un guide-corde intuitif
- durable et robuste : 100 % métal sans pièces plastiques vulnérables

ES SPARK está diseñado para un uso permanente en las condiciones más duras. El producto combina las ventajas de los mejores descensores para uso industrial y de rescate. El SPARK se caracteriza, en particular, por su diseño sin función antipánico, que permite un descenso rápido, preciso e ininterrumpido.

El manejo de la cuerda es intuitivo y sencillo, mientras que el mosquetón del arnés puede permanecer conectado al aparato, la ergonomía bien pensada y el funcionamiento preciso de la palanca permiten el mejor manejo. Gracias a la ingeniosa guía del cable en el interior del dispositivo, el cable está protegido contra la gelificación de la grúa y el fuerte desgaste.

- descenso rápido, preciso e ininterrumpido sin función antipánico
- manejo excepcional gracias a su diseño compacto y ergonómico y a su intuitiva guía de cuerda
- duradero y robusto: 100% metálico sin piezas de plástico vulnerables

IT SPARK è progettato per un uso continuativo nelle condizioni più difficili. Il prodotto combina i vantaggi dei migliori discensori per uso industriale e di salvataggio. SPARK si distingue in particolare per il suo design senza funzione antipánico che permette una calata veloce, precisa e senza interruzioni.

La gestione della corda è intuitiva e semplice, il connettore dell'imbracatura può rimanere collegato al dispositivo, l'ergonomia ben studiata e il funzionamento preciso della leva permettono un'eccellente maneggevolezza. Grazie al particolare percorso della corda all'interno del dispositivo, essa è protetta da torsioni, attorcigliamenti e dalla forte usura.

- discesa veloce, precisa e ininterrotta senza funzione antipánico
- maneggevolezza eccezionale grazie al design compatto ed ergonomico e al percorso particolare della corda
- durevole e robusto: 100% metallo senza parti in plastica deteriorabili

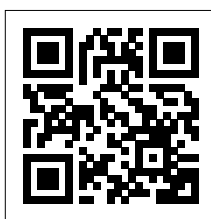

COMPARISON
SIRIUS & SPARK

TECHNICAL DATA

Product	art no	kg	mm	§	min/max	max	max	m/s		Ø	mat
SPARK	A-056	510 g	4.7 x 7.9 x 17.5 cm	EN 12841:2006/C, EN 15151-1:2012, EN 341:2011/2A	30 kg / 200 kg	250 kg	2	2 m/s	–	9 - 12 mm	aluminium, steel

SPARK

zusätzliche Öse zur Fernsteuerung

Additional eyelet for remote control

keine Anti-Panik-Funktion für schnelles, präzises und ununterbrochenes Abseilen

no anti-panic function for fast, precise and uninterrupted abseiling

langlebig und robust: 100% Metall

durable and robust: 100% metal

kompaktes, ergonomisches Design für optimales Handling

compact, ergonomic design for optimal handling

automatisch schließender Hebel mit besonders kleinem Bewegungsradius für schnelles & präzises Arbeiten

automatically closing lever with particularly small movement radius for fast & precise work

Öse für z. B. Flaschenzugsysteme für Materialtransport zum Einsatzort

Eyelet for e.g. pulley systems for material transport to the place of use

intuitive Seilbelegung und -bedienung

intuitive rope insertion and operation



DEUS ONE

DEUS ONE

SET-DEUS-SEAL-00-LENGTH

DE Das DEUS ONE ist ein persönliches, vollautomatisches Selbstevakuierungsgerät. Das sehr kleine, handliche Format bietet eine intuitive Bedienung in Notsituationen und ist durch seine Konfiguration mit Seil und Stahlkarabinern ready-to-use. Ohne einen notwendigen zusätzlichen Eingriff in den Abseilvorgang kommen sogar verletzte oder bewusstlose Personen sicher am Boden an. Das extrem kompakte und leichte Hybridseil ist nur 5,9mm dick und hitzebeständig bis 450°C. Das Set wird in einer Sealpac-Verpackung maximal vor Feuchtigkeit geschützt und kann somit eine 15 Jahre Lebensdauer erreichen (Ausnahme 20 m-Version). Alle Komponenten sind sehr praktisch in einer kompakten, schützenden Tasche mit verstellbaren Gurtbändern verpackt, sodass die Mitnahme an jeden Arbeitsplatz unkompliziert möglich ist.

- das kleinste, vollautomatische Selbstevakuierungsgerät auf dem Markt
- kompakt an der Person zu tragen
- Anwender-Gewichtsränge: 59 - 141 kg

EN The DEUS ONE is a personal, fully automatic self-evacuation device. The very small, handy format offers intuitive operation in emergency situations and is ready-to-use due to its configuration with rope and steel carabiners. Without any necessary additional intervention in the abseiling process, even injured or unconscious persons arrive safely on the ground. The extremely compact and lightweight hybrid rope is only 5.9mm thick and heat-resistant up to 450°C. The set is maximally protected from moisture in a Sealpac packaging and can thus achieve a 15-year service life (exception 20m version). All components are packed very practically in a compact, protective bag with adjustable straps, making it easy to take to any workplace.

- the smallest, fully automatic self-evacuation device on the market
- compact to carry on the person
- user weight range: 59 - 141 kg

FR Le DEUS ONE est un dispositif personnel d'auto-évacuation entièrement automatique. Le format très petit et maniable offre une utilisation intuitive dans les situations d'urgence et est prêt à l'emploi grâce à sa configuration avec corde et mousquetons en acier. Sans aucune intervention supplémentaire nécessaire dans le processus de descente en rappel, même les personnes blessées ou inconscientes arrivent en toute sécurité au sol. La corde hybride extrêmement compacte et légère ne fait que 5,9 mm d'épaisseur et résiste à la chaleur jusqu'à 450°C. L'ensemble est protégé au maximum de l'humidité dans un emballage Sealpac et peut ainsi atteindre une durée de vie de 15 ans (exception version 20 m). Tous les composants sont emballés de manière très pratique dans un sac de protection compact avec des sangles réglables, ce qui

permet de l'emporter facilement sur n'importe quel lieu de travail.

- le plus petit dispositif d'auto-évacuation entièrement automatique du marché
- compact pour être porté sur soi
- plage de poids de l'utilisateur: 59 - 141 kg

ES El DEUS ONE es un dispositivo personal de autoevacuación totalmente automático. Su formato muy pequeño y manejable ofrece un manejo intuitivo en situaciones de emergencia y está listo para usar gracias a su configuración con cuerda y mosquetones de acero. Sin ninguna intervención adicional necesaria en el proceso de rápel, incluso las personas heridas o inconscientes llegan a salvo al suelo. La cuerda híbrida, extremadamente compacta y ligera, sólo tiene 5,9 mm de grosor y es resistente al calor hasta 450 °C. El conjunto está protegido al máximo de la humedad en un embalaje Sealpac y puede alcanzar así una vida útil de 15 años (excepción versión 20 m). Todos los componentes se emban de forma muy práctica en una bolsa compacta y protectora con correas ajustables, por lo que es fácil de llevar a cualquier lugar de trabajo.

- el dispositivo de autoevacuación totalmente automático más pequeño del mercado
- compacto para llevar encima
- rango de peso del usuario: 59 - 141 kg

IT Il DEUS ONE è un dispositivo personale di autoevacuazione completamente automatico. Il formato molto piccolo e maneggevole offre un funzionamento intuitivo in situazioni di emergenza ed è pronto all'uso grazie alla sua configurazione con corda e moschettoni in acciaio. Senza alcun intervento aggiuntivo nella fase di calata, anche le persone ferite o prive di sensi arrivano a terra in tutta sicurezza. La corda ibrida, estremamente compatta e leggera, ha uno spessore di soli 5,9 mm ed è resistente al calore fino a 450°C. Il set è protetto al massimo dall'umidità in un imballaggio Sealpac e può quindi raggiungere una durata di 15 anni (ad eccezione della versione da 20 m). Tutti i componenti sono imballati in modo molto pratico in una borsa compatta e protettiva con cinghie regolabili, che li rende facili da portare in qualsiasi luogo di lavoro.

- il più piccolo dispositivo di autoevacuazione completamente automatico sul mercato
- compatto da trasportare sulla persona
- gamma di peso dell'utilizzatore: 59 - 141 kg

TECHNICAL DATA

Product	art no	kg	Dimensions	§	min/max	max	m/s	Sealpac	Sealpac	mat
DEUS ONE 20 m	SET-DEUS-00-20	2140 g	19 x 12 x 8 cm	ANSI/ASSE Z359.4-2013, EN 341:2011/1D	59 kg / 140 kg	1	2 m/s	Sealpac	5.9 mm	stainless steel, polyamide
DEUS ONE 65 m	SET-DEUS-SEAL-00-65	4460 g	30 x 20 x 20 cm							
DEUS ONE 100 m	SET-DEUS-SEAL-00-100	5510 g	30 x 20 x 20 cm							
DEUS ONE 160 m	SET-DEUS-SEAL-00-160	7950 g	35 x 29 x 29 cm							
DEUS ONE 200 m	SET-DEUS-SEAL-00-200	9450 g	35 x 29 x 29 cm							

DEUS ONE

SEAL PAC für eine maximale Lebensdauer

SEAL PAC-bag for maximum safety and lifetime

Seil aus Aramid und PA6 mit einem Durchmesser von 5,9mm

rope combination out of Aramid and PA6 with a diameter of 5.9mm

Seitlicher Befestigungshaken

lateral fastening hooks

vollautomatisches, persönliches Evakuierungsgerät

fully automated personal evacuation device

Stahlkarabiner (Trilock-Verschluss, ANSI-konform)

steel carabiner (trilock gate, ANSI conform)

SEAL PAC Öffnung ohne Messer durch Aufreißperforation

SEAL PAC opening without knife due to tear perforation

Feuchtigkeitsindikator

humidity indicator

Anschlag-Karabiner durch Label gekennzeichnet

anchor carabiner marked by label

das DEUS ONE ist auch erhältlich mit einer Seillänge von 20 Metern verpackt in einer handlichen Transporttasche

the DEUS ONE is also available with a rope length of 20 meters packed in a manageable carrying bag

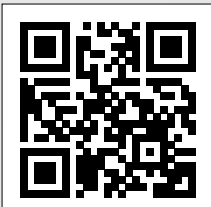

MORE INFORMATION



SET-DEUS-00-20



SPARROW 200R

SPARROW 200R

A-060

DE Selbstbremsendes Abseilgerät für seilunterstützte Höhenarbeit für große Arbeitslasten entwickelt. Die Vorrichtung ermöglicht dem Anwender, sich am Arbeitsseil abzuseilen, sich zu positionieren und dann wieder entlang desselben Seils aufzusteigen. Ideal im Fall von unterstütztem Ablassen von zwei Personen, wobei das Gerät am Anschlagspunkt installiert wird (der Anwender seilt den Retter mit dem Verunglückten ab) oder im Falle von gleichzeitigem Abseilen von zwei Personen (der Retter seilt sich mit dem Verunglückten ab).

- mit einem versenkbaren Friktionspunkt fürs Seil ausgestattet, mit dem während des Ablassens zusätzliche Seilreibung erzeugt wird, ohne dass ein weiterer Karabiner verwendet werden muss. Die Form des Friktionspunktes wurde verbessert, für eine noch effizientere Seilkontrolle
- multifunktionaler Bedienhebel mit automatischem Rückkehrsystem, dies ermöglicht dem Anwender ein kontrolliertes Ablassen und ein stoppen am Arbeitsplatz, ohne das Gerät manuell blockieren zu müssen
- Sicherheitssystem EBS (Extraordinary Braking System): es aktiviert sich, sobald der Hebel unbeabsichtigt durchgedrückt wird, und verringert die Ablassgeschwindigkeit, anstatt sie zu erhöhen
- mit Sicherheitshebel am mobilen Flansch, dies erleichtert die Installation des Seils beim Passieren von Trennelementen.

EN Self-braking descender for rope work has been developed for high workloads. It allows the operator to lower themselves on the working line, to position themselves on the working line and to ascend the same rope. It is ideal in the event of assisted lowering of two people with the device installed at the anchor (the operator lowers the rescuer and the person being rescued) or for simultaneous lowering of two people (rescuer lowers themselves with the injured person).

- equipped with a breaking spur that creates additional friction on the rope, when used during the descent, without the use of an additional connector. The shape of the braking spur has been improved in order to have an even more effective control of the rope
- a multifunctional command lever with an automatic recall system that allows the operator to descend at a controlled speed and stop the descent at the desired point without the need to tie off the device
- an EBS safety system (Extraordinary Braking System) that is activated if the lever is accidentally fully opened, reducing the speed of descent instead of increasing it
- equipped with a safety lever on the movable flange that facilitates the insertion of the rope in the transition of the fractionations.

FR Descendeur auto-freinant pour les travaux sur corde, le SPARROW 200R est développé pour des capacités de charge élevées. Il permet à l'opérateur de descendre sur sa corde de travail, de s'installer à son poste de travail et de remonter sur cette même corde. Idéale en cas de descente assistée de deux personnes avec un dispositif installé au niveau du point d'ancrage (l'opérateur fait descendre le sauveteur avec l'accidenté) ou en cas de descente simultanée de deux personnes (le sauveteur descend par lui-même avec l'accidenté).

- équipé d'un ergot de friction rétractable permettant de créer un frottement supplémentaire sur la corde, lors de la descente, sans avoir

à ajouter de connecteur en plus. La forme de l'ergot de friction a été améliorée de manière à obtenir un contrôle de la corde encore plus efficace

- poignée de commande multifonction avec système de rappel automatique, qui permet à l'opérateur de descendre en contrôlant sa vitesse et de s'arrêter au poste de travail sans avoir recours à une clé d'arrêt
- système de sécurité EBS (Extraordinary Braking System) qui s'active dans le cas où la poignée est accidentellement tirée à fond et qui diminue la vitesse de descente au lieu de l'augmenter
- doté d'une poignée de sécurité sur le flasque mobile, qui facilite l'installation de la corde lors du passage de fractionnements.

ES Descensor autofrenante para trabajos verticales, evolución del descensor SPARROW 200, desarrollado para altas cargas de trabajo. Permite al operario descender por la cuerda de trabajo, posicionarse en el punto de intervención y volver a ascender por la misma. Ideal en el caso de descuelgue asistido de dos personas con dispositivo instalado en el punto de anclaje (el operador descuelga el socorrista con la víctima) o en el caso de descenso simultáneo de dos personas (el socorrista se baja con la víctima).

- dotado de un dispositivo de fricción de la cuerda retráctil que permite crear un rozamiento adicional sobre la cuerda durante el descenso, sin el uso de un conector adicional. El diseño del dispositivo de fricción ha sido mejorado para obtener un control sobre la cuerda aún más eficaz
- palanca de control multifuncional con sistema de retorno automático que permite al operario descender a velocidad controlada y posicionarse en el punto de intervención sin llaves de bloqueo
- sistema de seguridad EBS (Extraordinary Braking System) que se activa cuando la palanca se tira totalmente hacia abajo de forma accidental, para disminuir la velocidad de descenso en lugar de aumentarla
- dotado de palanca de seguridad en la placa móvil que facilita la instalación de la cuerda en el paso de fraccionamientos.

IT Discensore autofrenante per lavori su fune sviluppato per alti carichi di lavoro. Esso consente all'operatore di calarsi sulla fune di lavoro, di posizionarsi e di risalire sulla stessa. Ideale in caso di calata assistita di due persone con dispositivo installato al punto di ancoraggio (l'operatore cala il soccorritore con l'infortunato) o in caso di calata simultanea di due persone (il soccorritore si cala con l'infortunato).

- dotato di punto di frizione corda a scomparsa che consente di creare un attrito supplementare sulla corda, durante la discesa, senza l'utilizzo di un connettore aggiuntivo. La forma del punto di frizione è stata migliorata in modo da avere un controllo della corda ancora più efficace
- leva di comando multifunzionale con sistema di richiamo automatico che consente all'operatore di calarsi a velocità controllata e di fermarsi sul punto di lavoro senza chiavi di arresto
- sistema di sicurezza EBS (Extraordinary Braking System) che si attiva quando la leva viene tirata a fondo accidentalmente, diminuendo la velocità di discesa anziché aumentarla
- munito di leva di sicurezza sulla flangia mobile che facilita l'installazione della corda nel passaggio dei frazionamenti.

TECHNICAL DATA

Product	art no	kg	mm	S	min/max	max	max	m/s	mm	Ø	mat
SPARROW 200R	A-060	529 g	8.7 x 17.9 cm	EN 12841:2006-C, EN 341:2011/-2A	30 - 150/200 kg (EN 341-2A) 210 kg (EN 12841-C)	–	2	2 m/s	–	10.5 - 11 mm	aluminium, steel, polyamide

SPARROW 200R

EBS-Sicherheitssystem: der Hebel muss nach einer versehentlichen Verriegelung nicht neu positioniert werden

EBS safety system: the lever doesn't need to be repositioned after an accidental locking

Sicherheitshebel zum Öffnen, damit das Gerät immer mit dem Gurt verbunden ist

opening safety lever, it allows the device to be always connected to the harness



klappbarer zusätzlicher Reibungspunkt

foldable additional friction point

Multifunktions-Bedienungshebel

multifunctional command lever

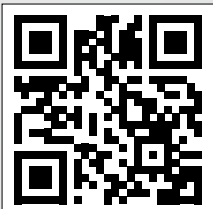

SUITABLE ROPES



SPARROW 200R

IN DETAIL

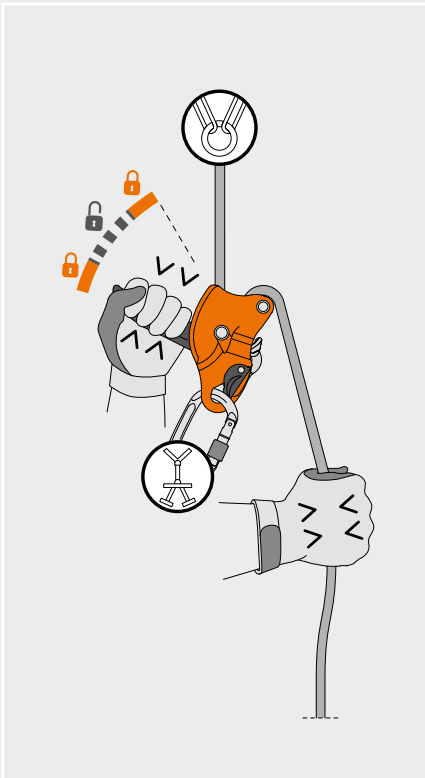

If you pull the control lever too far, the device starts to brake the rope until it blocks it. To resume the descent, just reduce the force on the lever.

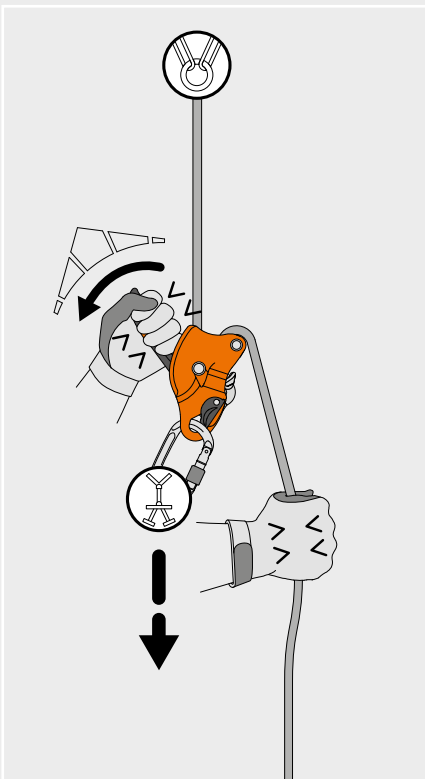
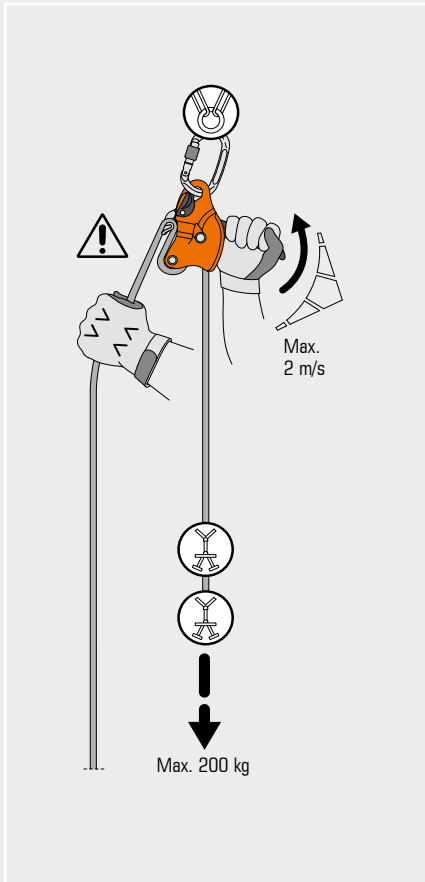

Descent of a person

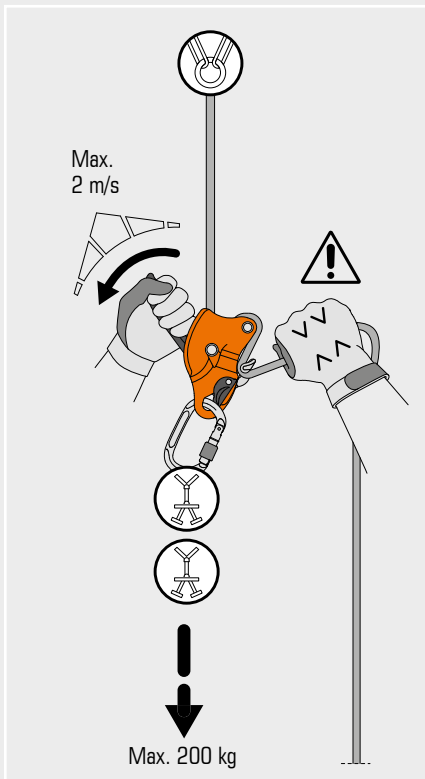

Descent Of Two People With Additional Friction



Lowering from an anchor



MILAN 2.0 POWER

MILAN 2.0 POWER

A-029

DE MILAN 2.0 POWER ist DIE Spezialversion des MILAN 2.0 HUB. Es bietet mit dem RESCUE DEVICE DRIVER (RDD) eine Option zur schnellen und sicheren Rettung über lange Distanzen nach oben. Darüber hinaus gibt es alle manuellen Optionen zur Rettung und Evakuierung.

- mit RDD elektrisch zu betreibendes Rettungshubgerät
- ermöglicht kraftsparendes Aufseilen, < 2 min für 10 m
- 250 kg Hubleistung im Notfall / 280 kg beim Abseilen mit Umlenkung

Mit speziellen SEAL PACs oder ENDURANCE PACs kann eine verlängerte Lebensdauer von bis zu 15 bzw. 30 Jahren gewährleistet werden.

Hinweis: Bei Arbeiten in der Höhe ist ein geeignetes Rettungskonzept basierend auf einer Risikobewertung unerlässlich. MILAN bietet eine Vielzahl an Einsatzmöglichkeiten für unterschiedliche Rettungsszenarien. Zur Beherrschung dieser Techniken ist eine sorgfältige Ausbildung der Anwender durch einen SKYLOTEC-zertifizierten und speziell am Gerät ausgebildeten Instrukteur erforderlich.

EN MILAN 2.0 POWER is THE special version of the MILAN 2.0 HUB. With the RESCUE DEVICE DRIVER (RDD) it offers an option for fast and safe rescue over long distances upwards. In addition, all manual options for rescue and evacuation are available.

- electrically operated rescue device with RDD
- enables effortless roping up, < 2 min for 10 m
- 250 kg lifting capacity in an emergency / 280 kg lowering capacity with deflection

With special SEAL PACs or ENDURANCE PACs an extended lifetime of up to 15 resp. 30 years can be guaranteed.

Note: When working at heights, a suitable rescue concept based on a risk assessment is essential. MILAN offers a variety of applications for different rescue scenarios. To master these techniques, the user must be carefully trained by a SKYLOTEC-certified instructor who has been specially trained on the device.

FR MILAN 2.0 POWER est la version spéciale du MILAN 2.0 HUB. Avec le RESCUE DEVICE DRIVER (RDD), il offre une option pour un sauvetage par le haut rapide et sûr sur de longues distances. De plus, toutes les options manuelles de sauvetage et d'évacuation sont disponibles.

- dispositif de sauvetage à commande électrique avec RDD
- permet des remontées sans effort, < 2 min pour 10 m
- poids maximum de levage de 250 kg en cas d'urgence / 280 kg en descente avec deflection.

Grâce aux SEAL PACs ou ENDURANCE PAC, une durée de vie prolongée jusqu'à 15 ans voire 30 ans peut-être garantie.

Remarque: pour les travaux en hauteur, un concept de sauvetage adapté, basé sur une évaluation des risques, est essentiel. MILAN offre une variété d'applications pour différents scénarios de sauvetage. Pour maîtriser ces techniques, l'utilisateur doit être soigneusement formé par un instructeur certifié par SKYLOTEC qui a été spécialement formé sur l'appareil.

ES MILAN 2.0 POWER es la versión especial del MILAN 2.0 HUB. Con el RESCUE DEVICE DRIVER (RDD) ofrece una opción para el rescate rápido y seguro en largas distancias hacia arriba. Además, todas las opciones manuales para el rescate y la evacuación están disponibles.

- Dispositivo de rescate eléctrico con RDD
- permite elevar sin esfuerzo, < 2 min. durante 10 m.
- 250 kg de capacidad de elevación en caso de emergencia / 280 kg de capacidad de descenso con desviación

Con los SEAL PAC o ENDURANCE se puede garantizar una vida útil prolongada de hasta 15 ó 30 años.

Nota: Cuando se trabaja en alturas, es esencial un concepto de rescate adecuado basado en una evaluación de riesgos. MILAN ofrece una variedad de aplicaciones para diferentes escenarios de rescate. Para dominar estas técnicas, el usuario debe ser entrenado minuciosamente por un instructor certificado por SKYLOTEC que haya sido especialmente entrenado en el dispositivo.

IT MILAN 2.0 POWER è la versione speciale del MILAN 2.0 HUB. Con il RESCUE DEVICE DRIVER (RDD) offre un'opzione per il salvataggio veloce e sicuro su lunghe distanze verso l'alto. Inoltre, sono disponibili tutte le opzioni manuali per il salvataggio e l'evacuazione.

- dispositivo di soccorso ad azionamento elettrico con RDD
- consente di salire senza sforzo, < 2 min per 10 m
- 250 kg di capacità di sollevamento in caso di emergenza / 280 kg di capacità di abbassamento con deviazione

Con speciali SEAL PAC o ENDURANCE PAC è possibile garantire una durata di vita prolungata fino a 15 o 30 anni.

Nota: quando si lavora in quota, è essenziale un concetto di salvataggio adeguato basato su una valutazione del rischio. Il MILAN offre una varietà di applicazioni per diversi scenari di salvataggio. Per padroneggiare queste tecniche, l'utente deve essere accuratamente addestrato da un istruttore certificato SKYLOTEC, che è stato formato per l'uso del dispositivo.

TECHNICAL DATA

Product	art no	kg	Technical Data	§	min/max	max	max	m/s	Technical Data	Ø	mat
MILAN 2.0 POWER	A-029	2630 g	—	EN 1496:2017/A, EN 341:2011/1A ANSI Z359.4:2013 MEETS CSA Z259.2.3-1B:2012	— / 250 kg	N/A	2	0.9 m/s	various	9 mm	aluminium, polyamide, steel

MILAN 2.0 POWER

Handrad für kraftsparendes manuelles Aufseilen

hand wheel to save work for ascents by hand



Fliehkraft-gesteuerte Bremse ermöglicht ein schnelles Abseilen von 0,9m /s

centrifugal brake for rapid rappels at 0.9 m/s

ultra-robustes Gehäuse

ultra-robust housing



das RESCUE DEVICE DRIVER KIT (SET-260) enthält alle Komponenten, die zum Betreiben des Rettungsgerätes MILAN 2.0 POWER mit dem Akku-Schrauber benötigt werden

the RESCUE DEVICE DRIVER KIT (SET-260) contains all the components needed to operate the MILAN 2.0 POWER rescue device with the cordless screwdriver.

erhältlich in jeder beliebigen Seillänge von 10 – 500 m

available in any rope length from 10 – 500 m



UP YOU GO

H-250 / H-251 / H-252

DE Kompakt und einsatzbereit. Verdrehsicher. Ideal Für Enge Manövrierräume. Selbstsichernde Rettungswinde, ideal für den Einsatz bei Rettungseinsätzen. Entwickelt, um das Anheben und Ablassen eines verletzten Benutzers zu ermöglichen oder um eine Vorrichtung zu spannen.

- CE-gekennzeichnet und mit einer Belastung von 18 kN für 3 Minuten getestet
- verhindert den Rücklauf der Last nach dem Einholen und ermöglicht somit eine einfache und schnelle Operation
- besteht aus den Seilrollen mit auf Kugellagern laufenden Riemenscheiben
- Öffnung mit Kordelzug für eine schnelle Einsatzbereitschaft beim Herausziehen des Geräts garantiert
- ausgestattet mit einer Seilführung (Patent angemeldet), die an der unteren Rolle positioniert ist, die die Seile parallel hält und die Verdrehungsgefahr während des Gebrauchs verringert
- ausgestattet mit zwei ovalen Karabinern OVX TG mit Triplex-Schraubglied und Anti-Rotations-Systemen
- Ersatzteile erhältlich (ROPE GUIDE, BAG, FIXBAR, FIX-O)

EN Compact and ready to use. Anti-twisting. Ideal for limited manoeuvring spaces. Auto-locking recovery hoist ideal for use in rescue manoeuvres. Developed for lifting and releasing an injured operator or to tension a system.

- CE-marked and tested with a load of 18 kN for 3 minutes
- it prevents the load from slipping back once has been retrieved, making hauling operations smoother and faster
- comprised pulleys equipped with sheaves mounted on ball bearings
- drawstring closure that further expedites setting up the equipment
- equipped with rope guide (patent pending), installed on the lower pulley, that keeps rope strands parallel and reduces the risk of tangling while in use
- supplied with two oval OVX TG carabiners with triplex gate and anti-rotation elements
- spare parts are available (ROPE GUIDE, BAG, FIXBAR, FIX-O)

FR Compact et prêt à l'emploi. Anti-emelement. Idéal pour les espaces de manoeuvre restreints. Palan de levage autobloquant idéal pour les manoeuvres de sauvetage. Développé pour permettre de soulever et de décrocher un opérateur accidenté ou de mettre en tension un système.

- marqué CE et testé avec une charge de 18 kN pendant 3 minutes
- empêche le retour au sol de la charge une fois celle-ci récupérée, ce qui rend l'opération plus simple et plus rapide
- équipé d'une pochette refermable qui permet un transport peu encombrant
- ouverture à cordon qui offre une excellente rapidité d'exécution lors de l'extraction de l'appareil

- équipé d'un guide corde (brevet en cours), situé sur la poulie inférieure, qui maintient les cordes parallèles et réduit le risque qu'elles ne s'emmellent pendant l'utilisation
- doté de deux mousquetons ovales OVX TG avec verrouillage triplex et système anti-rotation
- les pièces de rechange sont disponibles (ROPE GUIDE, BAG, FIXBAR, FIX-O)

ES Compacto y listo para usar. Anti-enredos. Ideal para espacios de maniobra reducidos. Polipasto con autobloqueo ideal para su uso en maniobras de rescate. Desarrollado para permitir izar o descolgar a un trabajador accidentado o para poner en tensión el sistema.

- marcado CE y test de prueba elaborados con una carga de 18 kN durante 3 minutos
- impide el retorno de la carga una vez recuperada resultando la maniobra mas simple y rápida
- provisto de una funda donde guardarlo, que permite el transporte con un volumen mínimo
- cierre con jareta que facilita extraer y guardar el dispositivo de forma rápida
- equipado de una guía para la cuerda (patent pending) que colocada en la polea inferior, mantiene la cuerdas paralelas y evita que se enreden durante el uso
- dotado de dos mosquetones ovalados OVX TG con seguro triplex y sistemas anti-rotación
- hay partes de recambio diponibles (ROPE GUIDE, BAG, FIXBAR, FIX-O)

IT Compatto e pronto all'uso. Anti-attorcigliamento. Ideale per spazi di manovra ridotti. Paranco di recupero autobloccante ideale per l'utilizzo nelle manovre di soccorso. Sviluppato per consentire il sollevamento e il rilascio di un operatore infortunato o mettere in tensione un sistema.

- marcato CE e testato con un carico di 18 kN per 3 minuti
- impedisce il ritorno del carico una volta recuperato rendendo l'operazione più semplice e rapida
- costituito dalle carrucole provviste di pulegge assemblate su cuscinetti a sfera
- apertura a coulisse che garantisce un'eccellente velocità operativa nell'estrazione del dispositivo
- dotato di guida corda (patent pending), posizionato sulla carrucola inferiore, che mantiene parallele le corde e ne riduce il rischio di attorcigliamento durante l'uso
- dotato di due moschettoni ovali OVX TG con ghiera triplex e sistemi anti-rotazione
- sono disponibili parti di ricambio (ROPE GUIDE, BAG, FIXBAR, FIX-O)

TECHNICAL DATA

Product	art no	kg	§	max	Efficiency	Max lift height			mat
UP YOU GO	H-250	640 g	C 0333	4 kN	80%	0.6 m	1 m	EN 564 8 mm	light alloy, steel, polyamide
	H-251	850 g	C 0333			1.6 m	2 m		
	H-252	1500 g	C 0333			4.6 m	5 m		

UP YOU GO

ausgestattet mit zwei ovalen Karabinern OVX TG mit Trilock-Verschluss und Verdrehsicherung

equipped with two oval carabiners OVX TG with trilock gate and positioning device



Ent- oder Verriegeln des Nockens durch das FreeLock-System, sogar mit Handschuhen

unlocking or locking the cam through the FreeLock system, even with gloves on

integrierte Seilführung für Verhedderungsschutz (Zum Patent angemeldet)

integrated rope guide for tangle protection (patent pending)



wiederverschließbares Etui für minimales Packmaß

closable pouch for minimum pack size



UP YOU GO

FREELock SYSTEM

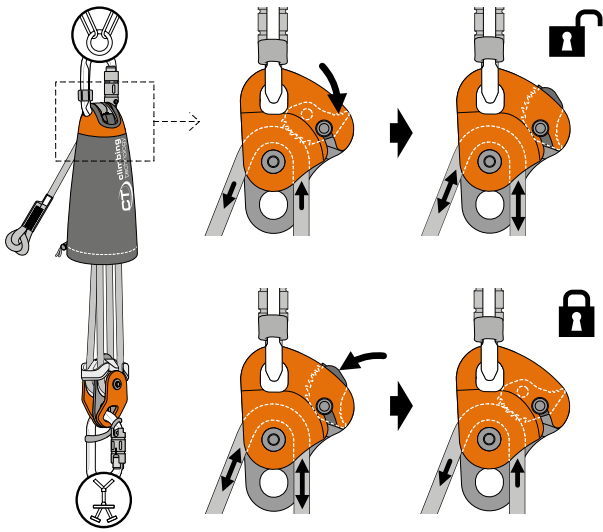

DE Möglichkeit zum Entriegeln oder Verriegeln des Nockens durch das Freelock-System, das mit einer einzigen Handbewegung auch mit Handschuhen aktiviert werden kann

EN Locking and unlocking of the cam with a single hand movement, even with gloves on, via the freelock system

FR Possibilité de bloquer ou de débloquer la came grâce au système free-lock, actionnable par un seul mouvement de main, même avec des gants

ES posibilidad de bloquear o desbloquear la leva del sistema freelock, accionándola con un solo movimiento de la mano incluso llevándo guantes

IT Possibilità di sbloccare o bloccare la camma attraverso il sistema freelock, azionabile con un solo movimento della mano anche indossando i guanti

CLOSABLE POUCH

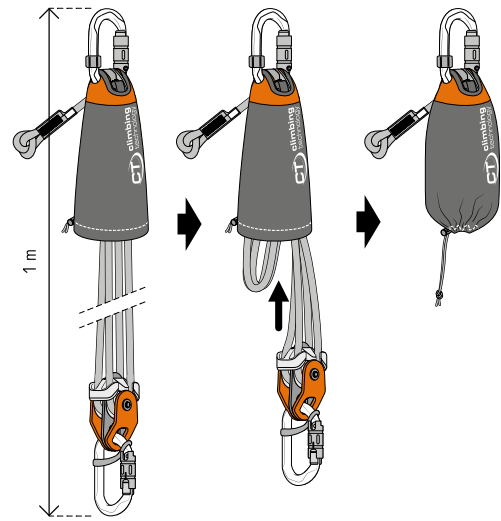

DE Ausgestattet mit wiederverschließbarem Etui, das ein minimales Packmaß für den Transport ermöglicht

EN It comes with a closable pouch to reduce bulk during transport

FR Équipé d'une pochette refermable qui permet un transport peu encombrant

ES Provisto de una funda donde guardarlo, que permite el transporte con un volumen mínimo

IT Dotato di custodia richiudibile che consente il trasporto con il minimo ingombro

IN DETAIL

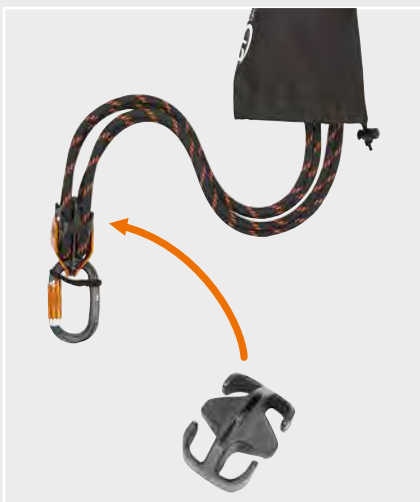

ROPE GUIDE anti tangle (Patent pending)



Closable pouch

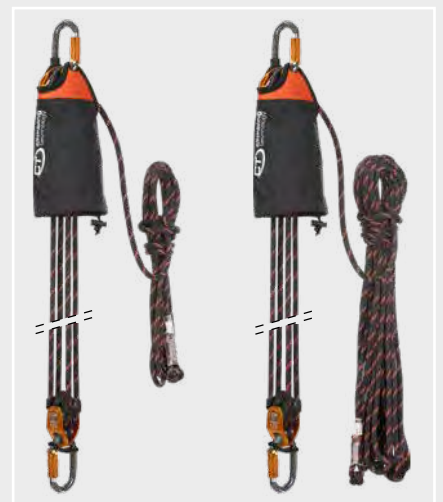

Also available in 2 and 5 m versions

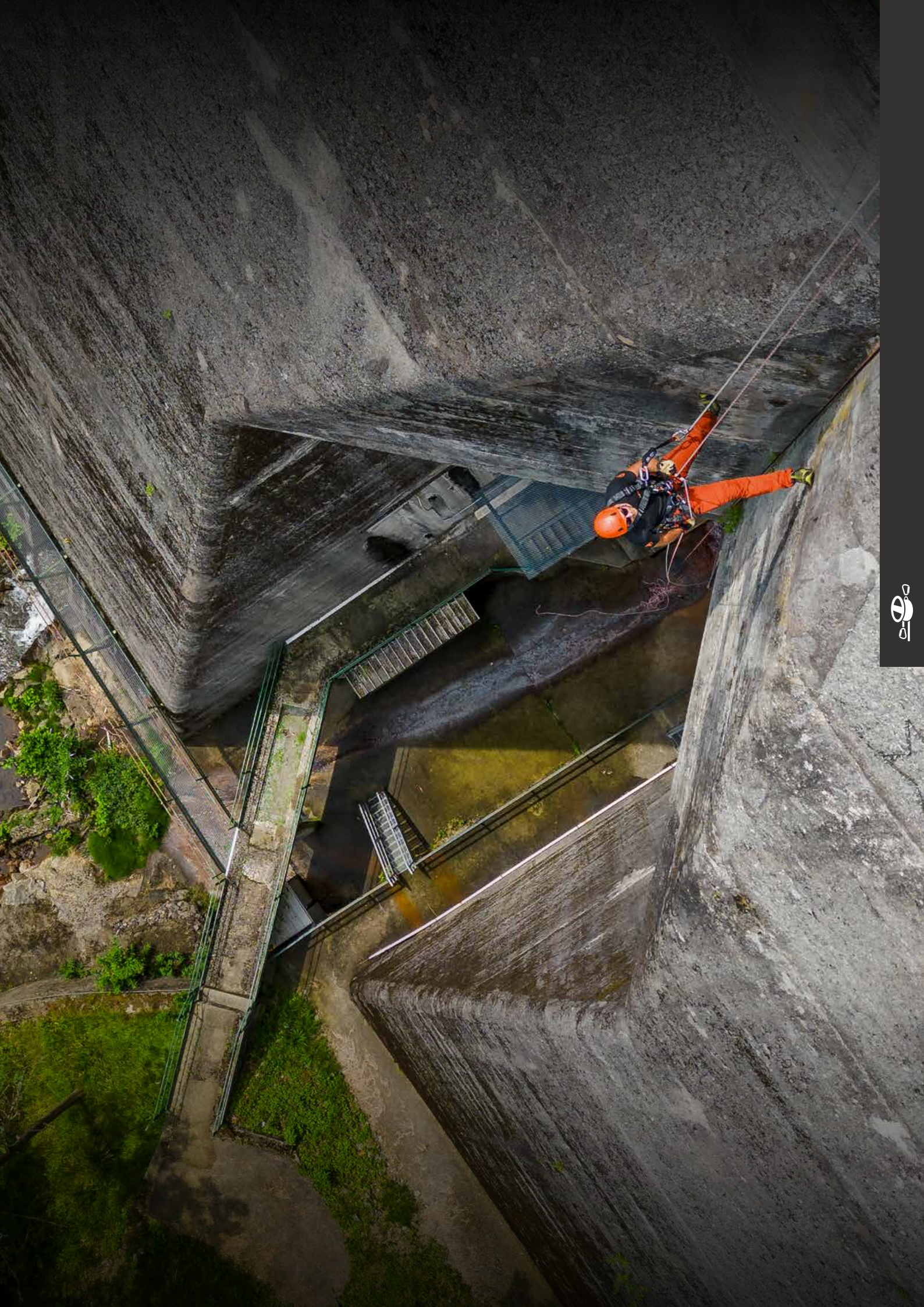

ENDURANCE PAC

ENDURANCE PAC

SET-500

DE Das ENDURANCE PAC revolutioniert die Bevorratung von MILAN-Rettungsgeräten. Es vereinfacht die jährlich vorgeschriebene Kontrolle durch eine rein visuelle Überprüfungsmöglichkeit des von außen sichtbaren Feuchtigkeitsindikators, der zuverlässig anzeigt, ob die Box dicht ist und sich der Inhalt damit in unversehrttem Originalzustand befindet. Diese Prüfung kann jede Person durchführen und muss nicht durch einen ausgebildeten Sachkundigen erfolgen. Neben der Beständigkeit gegen UV-Strahlung, Wasser, Lösungsmittel, Korrosion, Pilz- und Schlagschäden ist das ENDURANCE PAC über die gesamte Lebensdauer vollständig luftdicht, hält Temperatur- und Witterungsschwankungen stand und garantiert somit eine Lebensdauer von 30 Jahren. Dieses vereinfachte jährliche Revisionsverfahren gepaart mit der langen Lebensdauer spart Zeit, Logistik- und Schulungsaufwand. Einzelne Sticker auf der Box sind selbstleuchtend für den unkomplizierten Gebrauch im Notfall.

- visuelle Überprüfungsmöglichkeit
- 30-jährige Lebensdauer
- gute Sichtbarkeit, auch im Dunkeln

EN The ENDURANCE PAC revolutionises the storage of MILAN rescue equipment. It simplifies the annually prescribed inspection by allowing a purely visual check of the moisture indicator visible from the outside, which reliably indicates whether the box is leak-proof and the contents are thus in their original, intact condition. This test can be carried out by anyone and does not have to be done by a trained expert. In addition to being resistant to UV radiation, water, solvents, corrosion, fungal and impact damage, the ENDURANCE PAC is completely airtight throughout its entire service life and can withstand fluctuations in temperature and weather, thus guaranteeing a lifetime of 30 years. This simplified annual revision procedure coupled with the long lifetime saves time, logistics and training costs. Individual stickers on the box are self-illuminating for easy use in an emergency.

- simple, visual inspection possibility
- 30-year lifetime
- good visibility, even in the dark

FR L'ENDURANCE PAC révolutionne le stockage des équipements de secours MILAN. Il simplifie l'inspection annuelle prescrite en permettant un contrôle purement visuel de l'indicateur d'humidité visible de l'extérieur, qui indique de manière fiable si la boîte est étanche et si le contenu est donc dans son état original et intact. Ce test peut être effectué par n'importe qui et ne doit pas nécessairement être réalisé par un expert qualifié. En plus d'être résistant aux rayons UV, à l'eau, aux solvants, à la corrosion, aux champignons et aux chocs, l'ENDURANCE PAC est totalement étanche pendant toute sa durée

de vie et peut résister aux fluctuations de température et aux intempéries, garantissant ainsi une durée de vie de 30 ans. Cette procédure de révision annuelle simplifiée couplée à la longue durée de vie permet d'économiser du temps, de la logistique et des coûts de formation. Les autocollants individuels sur la boîte sont auto-illuminants pour une utilisation facile en cas d'urgence.

- possibilité d'inspection visuelle simple
- durée de vie de 30 ans
- bonne visibilité, même dans l'obscurité

ES El ENDURANCE PAC revoluciona el almacenamiento de los equipos de rescate MILAN. Simplifica la inspección prescrita anualmente al permitir una comprobación puramente visual del indicador de humedad visible desde el exterior, que indica de forma fiable si la caja es estanca y el contenido está, por tanto, en su estado original e intacto. Esta prueba puede ser realizada por cualquier persona y no es necesario que la realice un experto formado. Además de ser resistente a la radiación ultravioleta, al agua, a los disolventes, a la corrosión, a las infestaciones por hongos y a los daños por impacto, la ENDURANCE PAC es completamente hermética durante toda su vida útil y puede soportar las fluctuaciones de temperatura y de clima, garantizando así una vida útil de 30 años. Este procedimiento de revisión anual simplificado, junto con la larga vida útil, ahorra tiempo, logística y costes de formación. Los adhesivos individuales de la caja son autoiluminados para facilitar su uso en caso de emergencia.

- posibilidad de inspección visual sencilla
- vida útil de 30 años
- buena visibilidad, incluso en la oscuridad

IT L'ENDURANCE PAC rivoluziona lo stoccaggio delle attrezzature di soccorso MILAN. Semplifica l'ispezione annuale prescritta, consentendo un controllo puramente visivo dell'indicatore di umidità visibile dall'esterno, che indica in modo affidabile se la scatola è a prova di perdite e il contenuto è quindi nelle sue condizioni originali e intatte. Questo test può essere effettuato da chiunque e non deve essere fatto da un esperto addestrato. Oltre ad essere resistente ai raggi UV, all'acqua, ai solventi, alla corrosione, all'infestazione di funghi e agli urti, l'ENDURANCE PAC è completamente ermetico per tutta la sua durata e può resistere alle fluttuazioni di temperatura e alle intemperie, garantendo così una durata di vita di 30 anni. Questa procedura semplificata di revisione annuale, unita alla lunga durata, permette di risparmiare tempo, logistica e costi di formazione. Gli adesivi individuali sulla scatola sono autoilluminanti per un facile utilizzo in caso di emergenza.

- possibilità di semplice ispezione visiva
- durata di 30 anni
- buona visibilità, anche al buio

IN DETAIL



Visual inspection possibility through moisture indicator visible from the outside



Sealing for maximum security



Good visibility in the dark due to self-illuminating stickers

ENDURANCE PAC

Prüfhandbuch

inspection manual

Dokumentationsbereich

documentation area

Mit Auszugsstange, kann als Trolley genutzt werden

with pull-out bar, can be used as a trolley

Versiegelung durch Hersteller für garantierte Unversehrtheit

sealing by manufacturer for guaranteed integrity

schnell zu öffnende Griffe im Notfall

quick-opening handles in case of emergency

Aufkleber zur Identifikation

identification sticker

robustes Gehäuse

robust case

Prüf-Fenster

inspection window

Anleitung für die Sichtkontrolle

instruction for the visual check

Aufistung des Box-Inhalts

listing of the box contents

selbstleuchtende Aufkleber für gute Sichtbarkeit im Dunkeln

self-illuminating stickers for good visibility in the dark

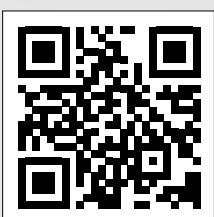

MORE ABOUT
ENDURANCE PAC



SEAL PAC

SEAL PAC

SET-SEAL-PAC

DE In einer speziell gepolsterten und versiegelten Aluminiumbox - dem SEAL PAC - können Rettungsgeräte für Notfälle vorgehalten werden. Auch ungenutzt müssen diese einmal jährlich geprüft werden, was durch das SEAL PAC vereinfacht wird. Die jährliche visuelle Überprüfung kann jede Person durchführen und muss nicht durch einen ausgebildeten Sachkundigen erfolgen. Dabei wird die Box geöffnet und der Feuchtigkeitsindikator an der Verpackung überprüft. Ist dieser in einwandfreiem Zustand, versiegelt der Prüfer die Metallbox erneut mit einem beiliegenden Siegel. Dieses vereinfachte jährliche Revisionsverfahren spart Zeit und Kosten, da keine aufwändigen Transportwege und damit Ausfallzeiten anfallen. Die reguläre Lebensdauer des SEAL PACs beträgt 15 Jahre und kann - nach Austausch der MILAN-Bremse und textiler Bestandteile innerhalb des sogenannten Re-Sealings - einmalig um weitere 15 Jahre verlängert werden. Dies entspricht einer Gesamtlebensdauer von bis zu 30 Jahren.

EN In a specially padded and sealed aluminium box - the SEAL PAC - rescue devices can be kept for emergencies. Even when unused, these must be checked once a year, which is simplified by the SEAL PAC. The annual visual inspection can be carried out by any person and does not have to be carried out by a trained expert. This involves opening the box and checking the moisture indicator on the packaging. If it is in perfect condition, the inspector reseals the metal box with an enclosed seal. This simplified annual inspection procedure saves time and money, as there are no costly transport routes and thus no downtimes. The regular service life of the SEAL PAC is 15 years and can be extended once for another 15 years - after replacement of the MILAN brake and textile components within a special resealing process. This corresponds to a total service life of up to 30 years.

FR Dans une boîte en aluminium spécialement rembourrée et scellée - le SEAL PAC - les dispositifs de sauvetage peuvent être conservés pour les cas d'urgence. Même s'ils ne sont pas utilisés, ils doivent être vérifiés une fois par an, ce qui est simplifié par le SEAL PAC. L'inspection visuelle annuelle peut être effectuée par toute personne et ne doit pas obligatoirement être réalisée par un expert qualifié. Le contrôle visuel annuel peut être effectué par n'importe qui et ne doit pas être réalisé par un expert qualifié. Il s'agit d'ouvrir la boîte et de vérifier l'indicateur d'humidité sur l'emballage. S'il est

en état parfait, l'inspecteur referme la boîte métallique avec un scellé. Cette procédure d'inspection annuelle simplifiée permet d'économiser du temps et de l'argent, car il n'y a pas d'itinéraires de transport coûteux et donc pas de temps d'arrêt. La durée de vie normale du SEAL PAC est de 15 ans et peut être prolongée une fois de 15 ans supplémentaires - après remplacement du frein MILAN et des composants textiles dans le cadre d'un processus de refermeture spécial.

ES En una caja de aluminio especialmente acolchada y sellada -la SEAL PAC- se pueden guardar los dispositivos de rescate para casos de emergencia. Aunque no se utilicen, deben revisarse una vez al año, lo que se simplifica con el SEAL PAC. La inspección visual anual puede realizarla cualquier persona y no es necesario que la lleve a cabo un experto formado. La inspección visual anual puede realizarla cualquier persona y no es necesario que la lleve a cabo un experto formado. Se trata de abrir la caja y comprobar el indicador de humedad del embalaje. Si está en perfectas condiciones, el inspector vuelve a cerrar la caja de metal con un sello. Este procedimiento simplificado de inspección anual ahorra tiempo y dinero, ya que no hay rutas de transporte costosas y por lo tanto no hay tiempos de inactividad. La vida útil regular del SEAL PAC es de 15 años y puede ser extendida una vez por otros 15 años - después de la sustitución del freno MILAN y los componentes textiles dentro de un proceso especial de resellado.

IT In una scatola di alluminio appositamente imbottita e sigillata - il SEAL PAC - si possono conservare i dispositivi di soccorso per le emergenze. Anche se inutilizzati, devono essere controllati una volta all'anno, cosa che il SEAL PAC semplifica. L'ispezione visiva annuale può essere effettuata da qualsiasi persona e non deve essere eseguita da un esperto qualificato. Si tratta di aprire la scatola e controllare l'indicatore di umidità sulla confezione. Se in perfette condizioni, l'ispettore risigilla la cassa con un sigillo. Questa procedura consente di risparmiare tempo e denaro, in quanto non servono costose procedure di trasporto e non ci sono tempi di fermo macchine. La durata regolare del SEAL PAC è di 15 anni e può essere prolungata una volta per altri 15 anni dopo la sostituzione dei tessuti e del freno del MILAN, seguito da uno speciale processo di messa in sottovuoto.

RESCUE DEVICE (INCL. ROPE) + DRY BAG + SEALPAC + X = SKYPAC

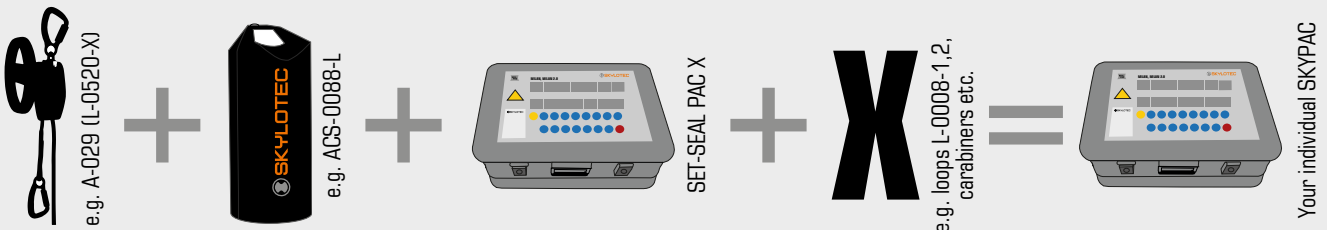

The composition of SKYPAC is always checked by our experts in order to optimise your composition if necessary. Please note that the SKYPAC does not contain the drybag anymore.

SEAL PAC

Dokumentationsbereich

documentation area

Anleitung für die Sichtkontrolle

instruction for the visual check

Auffistung des Box-Inhalts

listing of the box contents

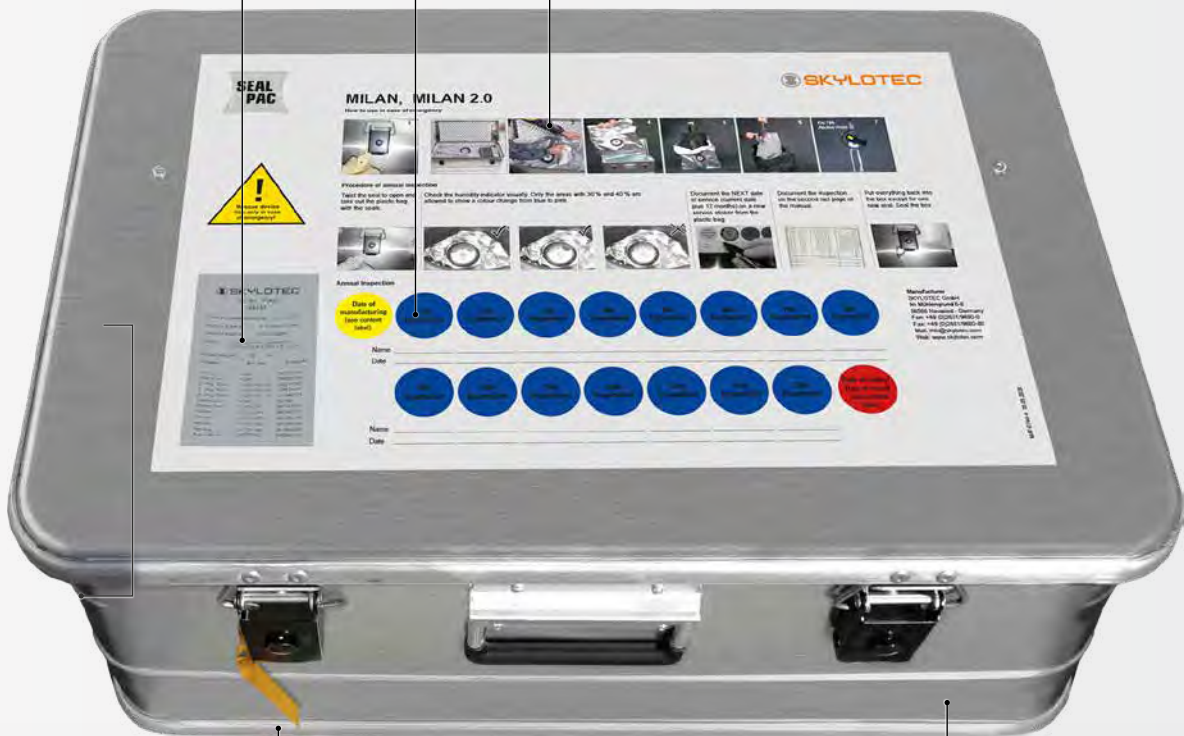

robustes Gehäuse aus Aluminium

robust case made of aluminium

erhältlich für vier verschiedene Seillängen:
80 / 120 / 150 / 250 m

available for four different rope lengths: 80 / 120 / 150 / 250 m

auch als SEAL PAC LIGHT TO GO für den mobilen Einsatz erhältlich

also available as SEAL PAC LIGHT TO GO for mobile operations

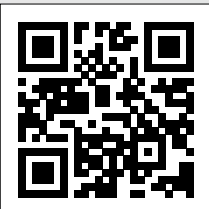

APPLICATION VIDEO



SET-SEAL PAC-LITG-L







DESCENDERS AND RESCUE DEVICES

TRAININGKIT DEUS ONE

SET-DEUS-TR-20-01



DE DEUS ONE Selbstevakuierungsgerät für mehrfachen Gebrauch im Rahmen von Trainings

EN DEUS ONE self-evacuation device for multiple use in the context of training

FR Dispositif d'auto-évacuation DEUS ONE à usage multiple dans le cadre de la formation

ES Dispositivo de autoevacuación DEUS ONE para usos múltiples en el marco de la formación

IT Dispositivo di autoevacuazione DEUS ONE per uso multiplo nel contesto della formazione

SEAL PAC LIGHT TO GO

SET-SEAL-PAC-LITG-L



DE Praktische Rucksack-Tasche für Rettungsgerät mit Zubehör für mobile Einsätze

EN Practical backpack bag for rescue device with accessories for mobile use

FR Sac à dos pratique pour appareil de sauvetage avec accessoires pour utilisation mobile

ES Práctica bolsa mochila para dispositivo de rescate con accesorios para uso móvil

IT Pratica sacca di trasporto con spallacci per dispositivi di soccorso e accessori

MILAN 2.0

A-027



DE Evakuierungsgerät mit fliehkraftgesteuerter Bremse mit konstanter Abseilgeschwindigkeit von 0.9 m/s für Rettungseinsätze jeder Art an jedem Ort.

EN Evacuation device with centrifugal brake with constant abseiling speed of 0.9 m/s for rescue operations of any kind at any location.

FR Dispositif d'évacuation avec frein centrifuge à vitesse de rappel constante de 0.9 m/s pour les opérations de sauvetage de tout type et en tout lieu.

ES Dispositivo de evacuación con freno centrifugo con velocidad de rápel constante de 0,9 m/s para operaciones de rescate de cualquier tipo en cualquier lugar.

IT Dispositivo di evacuazione con freno centrifugo e velocità di discesa costante di 0.9 m/s per operazioni di soccorso di qualsiasi tipo in qualsiasi luogo.

DESCENDERS AND RESCUE DEVICES

MILAN SEA KIT SET-154



DE Set aus bewährtem MILAN 2.0 HUB Rettungsgerät mit weiteren Komponenten, die zur See-Rettung benötigt werden.

EN Set consisting of the proven MILAN 2.0 HUB rescue system with additional components required for sea rescue.

FR Ensemble composé du système de sauvetage MILAN 2.0 HUB éprouvé et des composants supplémentaires nécessaires au sauvetage en mer.

ES Conjunto formado por el acreditado sistema de rescate MILAN 2.0 HUB con los componentes adicionales necesarios para el salvamento marítimo.

IT Set composto dal collaudato sistema di salvataggio MILAN 2.0 HUB con componenti aggiuntivi necessari per il salvataggio in mare.

MILAN 2.0 HUB SEA A-028-SEA



DE Rettungsgerät zur Personenevakuierung von Schiffen

EN Rescue equipment for the evacuation of persons from ships

FR Matériel de sauvetage pour l'évacuation des personnes à bord des navires

ES Equipos de rescate para la evacuación de personas de los buques

IT Dispositivo di salvataggio per l'evacuazione di persone dalle navi

MILAN ROPE L-0520-LENGTH



DE Seil mit geringer Dehnung und vernähten Enden mit zwei Karabinern für alle MILAN Rettungsgeräte

EN Rope with low elongation and sewn ends with two carabiners for all MILAN rescue devices

FR Corde à faible allongement et extrémités cousues avec deux mousquetons pour tous les dispositifs de sauvetage MILAN

ES Cuerda de baja elongación y extremos cosidos con dos mosquetones para todos los dispositivos de rescate MILAN

IT Corda a basso allungamento con estremità cucite e due moschettoni compatibile con tutti i dispositivi di salvataggio MILAN.



DESCENDERS AND RESCUE DEVICES

RESCUE DEVICE DRIVER KIT

SET-260



DE Kit mit allen Komponenten, die zum Betreiben des Rettungsgerätes mit dem Akku-Schrauber RESCUE DEVICE DRIVER benötigt werden.

EN Kit with all components needed to operate the rescue tool with the RESCUE DEVICE DRIVER cordless screwdriver.

FR Kit comprenant tous les éléments nécessaires à l'utilisation de l'outil de sauvetage avec la visseuse sans fil RESCUE DEVICE DRIVER.

ES Kit con todos los componentes necesarios para utilizar la herramienta de rescate con el destornillador inalámbrico RESCUE DEVICE DRIVER.

IT Kit con tutti i componenti necessari per l'utilizzo del dispositivo di soccorso con l'avvitatore a batteria RESCUE DEVICE DRIVER.

MINI PULLEY SYSTEM

SET-337-23



DE Kompaktes, leichtes 6:1-Mini-Flaschenzugsystem um Bergen und Heben

EN Compact, lightweight 6:1 mini bottle pulley system for lifting

FR Système compact et léger de mouflage 6:1

ES Sistema compacto y ligero 6:1 de minipinza de botellas para elevar

IT Mini paranco 6:1 compatto e leggero per il sollevamento e il recupero

OTTO L

A-061



DE Klassisches Abseilgerät in Achterform, ideal zum dynamischen Sichern des Vorsteigers und für das Abseilen mit dem Doppelseil.

EN Classic figure of eight descender, ideal for belaying the leader in a dynamic way and for abseiling.

FR Descendeur en huit classique, idéal pour assurer le premier de cordée en dynamique et pour la descente en rappel.

ES Clásico descensor en ocho, ideal para asegurar el primero de cordada de forma dinámica y para el descenso en cuerda doble.

IT Classico discensore a otto, ideale per assicurare il primo di cordata in modo dinamico e per la discesa in corda doppia.



DESCENDERS AND RESCUE DEVICES

OTTO R S-STEEL A-062



DE Abseilachter großen Umfangs, aus heiß geschmiedetem rostfreiem Edelstahl und ideal um den Vorsteiger dynamisch zu sichern, sowie für das Abseilen mit dem Doppelseil.

EN Large-sized figure of eight descender, made of hot forged stainless steel and ideal for belaying the leader in a dynamic way and for abseiling.

FR Descendeur en huit de grandes dimensions, en acier inoxydable forgé à chaud et idéal pour assurer le premier de cordée en dynamique et pour la descente en rappel.

ES Descensor en ocho de grandes dimensiones, en acero inoxidable forjado en caliente e ideal para asegurar el primero de cordada de forma dinámica y para el descenso en cuerda doble.

IT Discensore a otto di grandi dimensioni, in acciaio inox forgiato a caldo e ideale per assicurare il primo di cordata in modo dinamico e per la discesa in corda doppia.



OTTO R A-063



DE Abseilachter großen Umfangs, aus heiß geschmiedeter Aluminiumlegierung und ideal um den Vorsteiger dynamisch zu sichern, sowie für das Abseilen mit dem Doppelseil.

EN Large-sized figure of eight descender, made of hot forged light alloy and ideal for belaying the leader in a dynamic way and for abseiling.

FR Descendeur en huit de grandes dimensions, en alliage léger forgé à chaud et idéal pour assurer le premier de cordée en dynamique et pour la descente en rappel.

ES Descensor en ocho de grandes dimensiones, en aleación ligera forjado en caliente e ideal para asegurar el primero de cordada de forma dinámica y para el descenso en cuerda doble.











IT Discensore a otto di grandi dimensioni in lega leggera forgiato a caldo e, ideale per assicurare il primo di cordata in modo dinamico e per la discesa in corda doppia.







DESCENDERS AND RESCUE DEVICES

Product	art no	kg	mm	§	min/max	max	max	m/s		Ø	mat	
	DEUS ONE 20m	SET-DEUS-00-20	2.140 g	19 x 12 x 8 cm	ANSI/ASSE Z359.4-2013, EN 341:2011/1D	59 kg / 141 kg	N/A	1	2 m/s	20 m	5.9 mm	stainless steel, polyamide, aramide
	DEUS ONE 65m	SET-DEUS-SEAL-00-65	4460 g	30 x 20 x 20 cm	ANSI/ASSE Z359.4-2013, EN 341:2011/1D	59 kg / 141 kg	N/A	1	2 m/s	65 m	5.9 mm	stainless steel, polyamide, aramide
	DEUS ONE 100m	SET-DEUS-SEAL-00-100	5510 g	N/A	ANSI/ASSE Z359.4-2013, EN 341:2011/1D	59 kg / 141 kg	N/A	1	2 m/s	100 m	5.9 mm	stainless steel, polyamide, aramide
	DEUS ONE 160m	SET-DEUS-SEAL-00-160	7950 g	35 x 29 x 29 cm	ANSI/ASSE Z359.4-2013, EN 341:2011/1D	59 kg / 141 kg	N/A	1	2 m/s	160 m	5.9 mm	stainless steel, polyamide, aramide
	DEUS ONE 200m	SET-DEUS-SEAL-00-200	9450 g	N/A	ANSI/ASSE Z359.4-2013, EN 341:2011/1D	59 kg / 141 kg	N/A	1	2 m/s	200 m	5.9 mm	stainless steel, polyamide, aramide
	TRAININGS-KIT DEUS ONE	SET-DEUS-TR-20-01	2140 g	19 x 12 x 8 cm	ANSI/ASSE Z359.4-2013, EN 341:2011/1D	59 kg / 141 kg	N/A	1	2 m/s	20 m	5.9 mm	stainless steel, polyamide, aramide
	SIRIUS	A-050	510 g	4.7 x 7.9 x 17.5 cm	ANSI/ASSE Z359.4-2013, EN 12841:2006/C, EN 15151-1:2012, EN 341:2011/2A	30 / 140 kg	250 kg	2	2 m/s	N/A	9 - 12 mm	aluminium, steel
	SPARK	A-056	510 g	4.7 x 7.9 x 17.5 cm	EN 12841:2006/C, EN 15151-1:2012, EN 341:2011/2A	30 kg / 140 kg	250 kg	2	2 m/s	N/A	9 - 12 mm	aluminium, steel
	SPARROW 200R	A-060	529 g	8.7 x 17.9 cm	EN 12841:2006-/C, EN 341:2011/-2A	30 - 150/200 kg (EN 341-2A) 210 kg (EN 12841-C)	N/A	2	2 m/s	N/A	10.5 - 11 mm	aluminium, steel, polyamide
	UP YOU GO	H-250	640 g	N/A	C 0333	N/A	4 kN	N/A	N/A	1m	EN 564 8 mm	light alloy, steel, polyamide
H-251		850 g	2m									
H-252		1500 g	5m									

DESCENDERS AND RESCUE DEVICES

Product	art no	kg						m/s			mat	
 ENDURANCE PAC	SET-500	12430 g	80.6 x 52.7 x 31.8 cm		depends on rescue device	- / - kg	N/A	N/A	N/A	up to 200 m	N/A	various
 SEAL PAC	SET-SEAL-PAC-80	6130 g	59.2 x 38.8 x 40.9 cm	depends on rescue device	N/A	N/A	N/A	N/A	80 m	N/A	aluminium	
	SET-SEAL-PAC-120	6280 g	55 x 35 x 24.5 cm		N/A	N/A	N/A	N/A	120 m	N/A	aluminium	
	SET-SEAL-PAC-150	8270 g	75 x 35 x 35 cm		N/A	N/A	N/A	N/A	150m	N/A	aluminium	
	SET-SEAL-PAC-250	9640 g	90.2 x 49.5 x 37.9 cm		N/A	N/A	N/A	N/A	250 m	N/A	aluminium	
 SEAL PAC LIGHT TO GO	SET-SEAL-PAC-LITG-L	2380 g	UNISIZE	depends on rescue device	N/A	N/A	N/A	N/A	up to 180 m	N/A	polyvinyl chloride (PVC) coated canvas fabric	
 MILAN 2.0 POWER	A-029	2630 g	UNISIZE	EN 1496:2017/A, EN 341:2011/1A, ANSI/ASSE Z359.4-2013 MEETS CSA Z259.2.3-1B:2012	- / 280 kg	N/A	2	0,9 m/s	N/A	9 mm	aluminium, polyamide, steel	
 MILAN 2.0 HUB SEA	A-028-SEA	3120 g	UNISIZE	ANSI Z359.4:2013, EN 496-A:2017, EN 341-1A:2011, IMO RESOLUTION A.520(13), MEETS CSA Z259.2.3-1B:2012	- / 280 kg	N/A	2	0.9 m/s	N/A	9 mm	aluminium, steel, polyamide	
 MILAN 2.0	A-027	1800 g	UNISIZE	EN 341:2011/1A, ANSI/ASSE Z359.4-2013, MEETS CSA Z259.2.3-16/1/B	- / 280 kg	N/A	2	0.9 m/s	N/A	9 mm	aluminium, steel, polyamide	
 MILAN SEA KIT	SET-154	9010 g	N/A	ANSI Z359.4:2013, EN 496-A:2017, EN 341-1A:2011, IMO RESOLUTION A.520(13), MEETS CSA Z259.2.3-1B:2012	- / 280 kg	N/A	N/A	N/A	N/A	N/A	various	
 MILAN ROPE	L-0520	N/A	N/A	N/A	N/A	N/A	N/A	N/A	N/A	N/A	N/A	
 RESCUE DEVICE DRIVER KIT	SET-260	3600 g	N/A	N/A	N/A	N/A	N/A	N/A	N/A	N/A	various	



DESCENDERS AND RESCUE DEVICES

Product	art no	kg		§				m/s			mat
MINI PULLEY SYSTEM	SET-337-23	970 g	N/A	EN 363	- / 150 kg	N/A	N/A	N/A	N/A	N/A	N/A
OTTO L	A-061	125 g	14.6 x 7.6 cm	EN 15151-2:2012 type 2	N/A	N/A	N/A	N/A	N/A	N/A	aluminium
OTTO R S-STEEL	A-062	543 g	17.1 x 16.1 cm	N/A	N/A	N/A	N/A	N/A	N/A	EN 892 7.8 - 9.1 mm EN 1891-A 18.7 - 13 mm	stainless steel
OTTO R	A-063	240 g	17.2 x 17.2 cm	EN 15151-2:2012 type 2	N/A	N/A	N/A	N/A	N/A	N/A	N/A





SKYLOTEC
ACTSAFE ICX
POWERED BY HUSQVARNA





POWER ASCENDERS

Seilwinden | Treuils à câble | Tornos de cable | Argani a fune



SELECTION GUIDE

DE Mit mehr als 25 Jahren Erfahrung in der Entwicklung und Herstellung modernster motorisierter Seilwinden, haben die SKYLOTEC ActSafe Power Ascenders das Arbeiten in der Höhe revolutioniert und die Zugangsmöglichkeiten in vertikalen Umgebungen neu definiert.

EN With over 25 years experience designing and manufacturing state-of-the-art powered lifting equipment for use with fibre ropes, SKYLOTEC ActSafe power ascenders have revolutionised working at height and have redefined what is possible in vertical environments.

FR Avec plus de 25 ans d'expérience dans la conception et la fabrication de treuils motorisés de pointe à utiliser avec des cordes, les treuils ActSafe de SKYLOTEC ont révolutionné le travail en hauteur et redéfini l'accès dans les environnements verticaux.

ES Con más de 25 años de experiencia en el diseño y la fabricación de cabrestantes motorizados de última generación para su uso con cuerdas, los cabrestantes ActSafe de SKYLOTEC han revolucionado el trabajo en altura y redefinido el acceso en entornos verticales.

IT Con oltre 25 anni di esperienza nella progettazione e produzione di risalitori motorizzati all'avanguardia per l'utilizzo su funi, i power ascenders SKYLOTEC ActSafe hanno rivoluzionato il lavoro in altezza e ridefinito l'accesso in ambienti verticali.

OVERVIEW

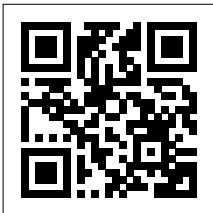

MORE POWER
ASCENDER INFO

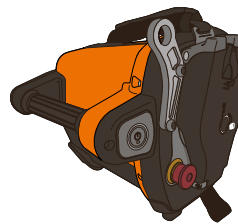

	ACTSAFE ACX POWER ASCENDER	ACTSAFE ICX POWER ASCENDER
Working load limit	220 kg	185 kg
Rope diameter	11 mm	11 mm
Range (with 100 kg load, one battery or one tank of fuel)	600 m *	230 m
Water/ Dust resistance	IP55	IP55
Max. number of persons	2	1
Ascent Speed (with 100 kg load)	0-24 m/min	0-24 m/min
Max. Motor volume	76 dB	73 dB
Remote control range	150 m	50 m
Compatible with AC power supply (POA-004)	✓	✗

* Performances with the usage of the high-capacity-battery (POA-039)

SELECTION GUIDE



Power Ascenders

ACX

Heavy Industry
e.g. Wind Energy, Mining,
Power Advanced BM

ICX

Professional, Light Prof., DIY
e.g. Rope Access, Confined,
Space Entry, Scaffolding,
Garden, Arborist

RCX

Rescue
e.g. Fire department
Helicopter
Paramilitary
Mountain Rescue

PMX

**Remote areas without
power supply**
e.g. Wind Energy, Mining,
Power Advanced BM

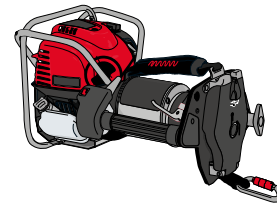
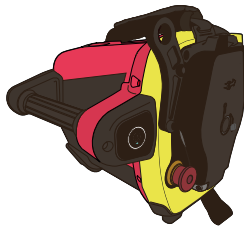

ACTSAFE RCX RESCUE ASCENDER

ACTSAFE PMX POWER ASCENDER

250 kg	250 kg
6-11 mm	11 mm
600 m **	750 m
IP67	×
2	2
0-24 m/min	0-17 m/min
76 dB	89 dB
150m	N/A
✓	×

** Performances with the usage of the high-capacity-battery (POA-041)

ACTSAFE ACX POWER ASCENDER

ACTSAFE ACX POWER ASCENDER

POA-001

DE Die akkubetriebene Seilwinde ActSafe ACX ist ein motorisiertes System, um den Transport von Personen oder Lasten in schwer zugängliche Bereiche zu gewährleisten, in den gelegentliche oder wiederkehrende Arbeiten stattfinden. Eingesetzt wird ActSafe ACX unter anderem zur Fassaden- oder Fensterreinigung, zur Instandhaltung komplexer Gebäude-Strukturen, bei der Rotorblattwartung von Windenergieanlagen oder zum Transport von Lasten auf Masten. Die ActSafe ACX Personenseilwinde vereinfacht und beschleunigt Arbeiten an komplexen Strukturen erheblich und macht teure Befahranlagen oder Hubarbeitsbühnen überflüssig. Auch unzählige Rettungsszenarien lassen sich mit ActSafe ACX kraftschonend und effizient durchführen. ActSafe ACX bildet ein hochflexibles System zur einfachen und kosteneffizienten Reinigung oder Instandhaltung. Im Notfall kann die Steuerung des ActSafe ACX mittels Fernbedienung übernommen werden.

EN The ACX battery-powered hoist is a motorised system to ensure the transport of persons or loads to areas that are difficult to access and where occasional or recurring work is carried out. ACX is used, among other things, for cleaning facades or windows, for the maintenance of complex building structures, for the rotor blade maintenance of wind turbines or for transporting loads on masts. The ACX POWER ASCENDER considerably simplifies and accelerates work on complex structures and makes expensive access systems or lifting platforms superfluous. Countless rescue scenarios can also be carried out efficiently and with minimum effort with the ACX. ACX forms a highly flexible system for easy and cost-efficient cleaning or maintenance. In an emergency, the ACX can be controlled by remote control. The operation and use of the ACX can be learned in special training courses.

FR Le treuil à câble alimenté par batterie ACX est un système motorisé conçu pour assurer le transport de personnes ou de charges dans les endroits difficiles d'accès dans lesquels des travaux doivent être réalisés de manière occasionnelle ou régulière. L'ACX est notamment utilisé pour le nettoyage des façades ou des fenêtres, pour l'entretien de bâtiments à la structure complexe ou pour le transport de charges sur mâts. Avec l'ACX, les travaux sur les structures complexes sont nettement plus aisés et rapides et les onéreuses nacelles et

plateformes élévatrices mobiles deviennent inutiles. L'ACX permet également de réaliser d'innombrables scénarios de secours sans effort et de manière efficace. Associé à une corde de sécurité et à une corde de secours, l'ACX constitue un système très flexible pour un nettoyage et un entretien faciles et économiques.

ES El cabrestante ACX, con alimentación eléctrica con batería, es un sistema motorizado para garantizar la elevación de personas o cargas en zonas de difícil acceso en las cuales se lleven a cabo trabajos tanto puntuales como recurrentes. Entre otros muchos ámbitos, el ascendedor ACX se utiliza para realizar trabajos de limpieza de ventanas y fachadas, conservación de estructuras complejas de edificios o elevar cargas. El ACX simplifica y acelera considerablemente los trabajos de elevación. Con el ACX pueden llevarse a cabo innumerables operaciones de rescate de una manera eficiente y dosificando las fuerzas. El equipo puede combinarse con una cuerda de seguridad y otra de reserva para formar un sistema muy flexible con el que realizar trabajos de limpieza y mantenimiento de una manera sencilla y eficiente. En caso de emergencia, el funcionamiento del ActSafe ACX puede controlarse con el mando a distancia.



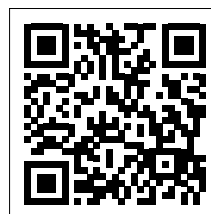

IT Il power ascender ACX alimentato a batterie è un sistema motorizzato pensato per assicurare il trasporto di persone o di carichi in aree di difficile accesso nel corso di lavori occasionali o ricorrenti. ACX viene utilizzato anche per i lavori di pulizia di facciate e finestre, per la manutenzione di strutture di tipo complesso, delle pale degli impianti eolici o per il trasporto di carichi su tralicci. Il verricello per il personale ACX semplifica e accelera sensibilmente gli interventi su strutture di difficile accesso e consente di evitare l'uso di costosi sistemi semoventi e ponteggi. ACX permette anche di gestire innumerevoli scenari di salvataggio in modo efficiente e con ridotto sforzo. In combinazione con una corda di sicurezza e una di sostegno, ACX realizza un sistema altamente flessibile per lavori di pulizia o manutenzione facili e a costi ridotti.

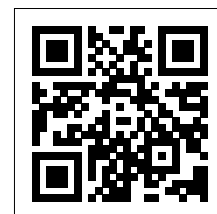

POWER ASCENDER
TRAINING COURSES



ACTSAFE ACX
APPLICATION VIDEO

TECHNICAL DATA					
Product					
ACTSAFE ACX POWER ASCENDER	POA-001	13 kg	33 x 28 x 27 cm	steel, aluminium, nylon	-10 °C to 40 °C

ACTSAFE ACX POWER ASCENDER

schnelle Seilbelegung mit halbstatischem Seil (SUPER STATIC 11.0)

fast rope setup with semi-static rope (SUPER STATIC 11.0)

einfache Steuerung mittels intuitiv bedienbarem Gashebel

easy operation via bi-directional throttle

einfach adaptierbarer Schnelllade-Akku mit elektronischem Management-System und LED-Anzeige

easy-to-fit and rapidly charged battery with intelligent electronic management system and LED indicator

selbstsperrende integrierte Seilklemme

self-locking integrated rope grip system

geeignet für 11mm-Seile

suitable for 11mm ropes

leicht tragbares Gerät dank strapazierfähigem Tragegriff

lightweight, portable device due to a durable carry handle



POA-039



ActSafe Hochleistungsbatterie für ACX

ActSafe HIGH CAPACITY BATTERY FOR ACX

Bluetooth-Fernbedienung mit bis zu 150 Metern Reichweite

bluetooth remote control with a range of up to 150 metres



POA-003



ACTSAFE ACX POWER ASCENDER

IN DETAIL

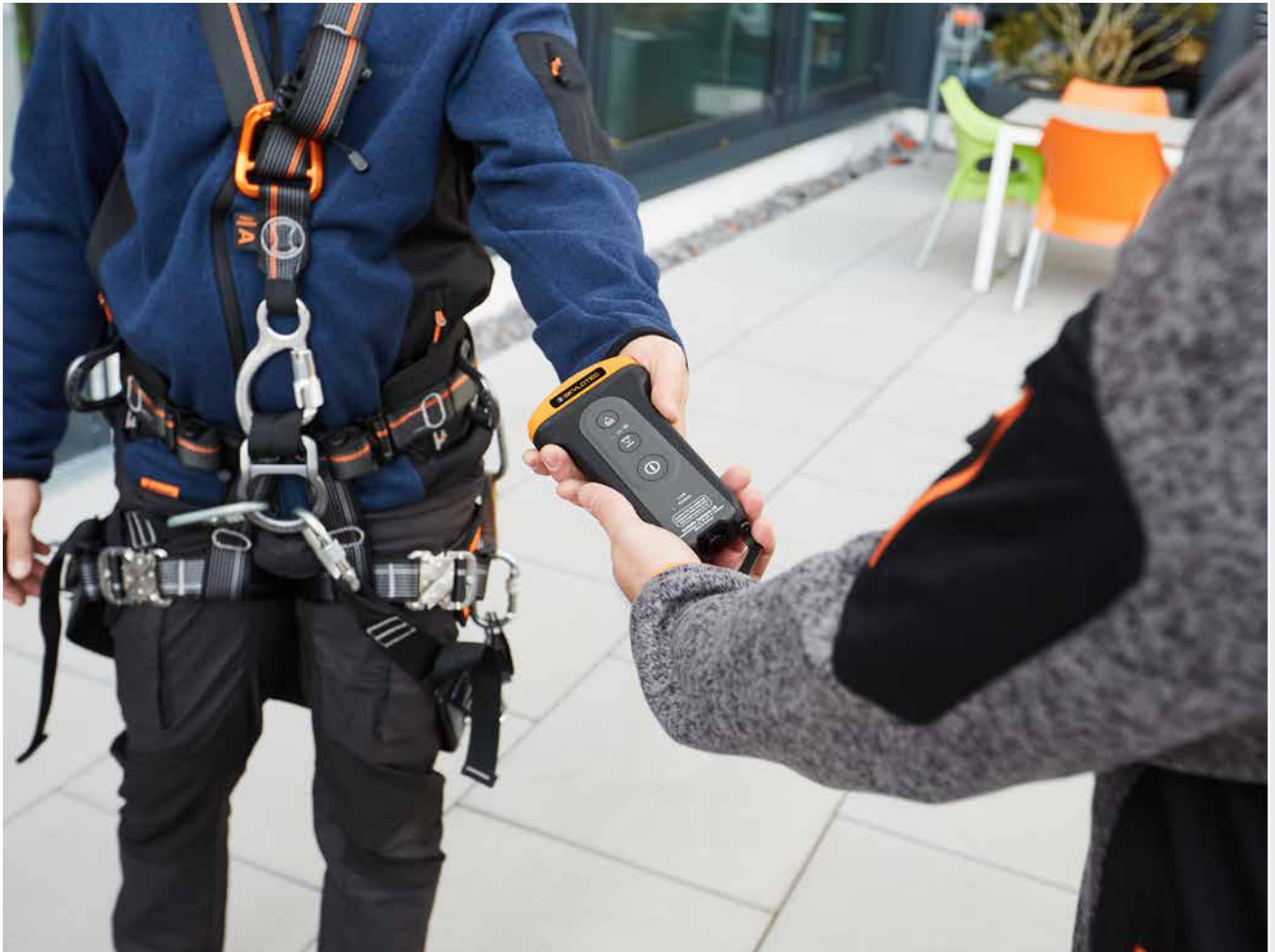

Remote control with a range of up to 150 m



Semi-static working rope (SUPER STATIC 11.0) is placed in the ACX POWER ASCENDER.



Backup system is connected to the guided type fall arrester as per EN 353-2 and to the front attachment point of the harness.

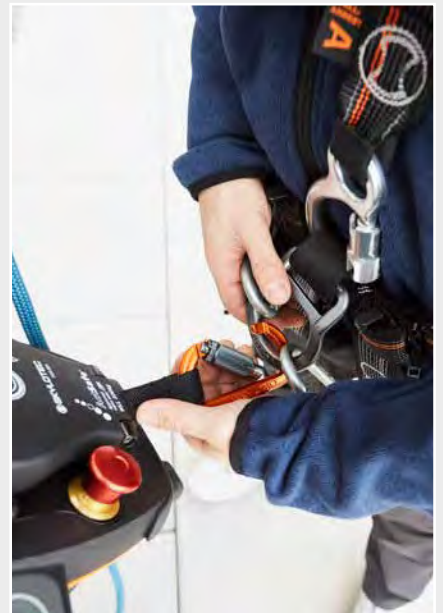

ACX is connected with a sit harness as per EN 813

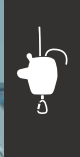

ACTSAFE ICX POWER ASCENDER

ACTSAFE ICX POWER ASCENDER

POA-030

DE Die ultraleichte, kompakte Einsteiger-Seilwinde ActSafe ICX wurde für den sicheren und effizienten Transport von Personen in schwer zugängliche Bereiche entwickelt. ActSafe ICX bildet in Kombination mit einem 11 mm Seil ein hochflexibles System zur einfachen und kosteneffizienten Reinigung und Instandhaltung komplexer Strukturen. Die intuitive Bedienung erfolgt mühelos über einen Knopf, der präzises Arbeiten ermöglicht. Mit einer Hochleistungsbatterie von „Husqvarna“ ausgestattet, erreicht die Seilwinde eine Aufstiegs geschwindigkeit von 24 m/min. Die maximale Reichweite des Akkus beträgt 230 m bei 100 kg Last und 20°C. Dank der IP55-Schutzklasse kann die ActSafe ICX bei jedem Wetter eingesetzt werden. Die Seileinlegung ist einfach und optimiert Ihren Arbeitsablauf, wodurch wertvolle Zeit gespart wird. Zusätzlich kann die Steuerung der ActSafe ICX von einer zweiten Person am Boden mittels Fernbedienung übernommen werden. Dadurch ist es möglich, die mit dem Gerät arbeitende Person automatisch auf- oder abfahren zu lassen, falls sie selbst nicht dazu in der Lage ist. Die Bedienung und Nutzung der ActSafe ICX ist in Anwendertrainings schnell und leicht erlernbar.

- ultraleichte, kompakte Personenseilwinde
- schnelles und sicheres Einlegen des Seils
- einfache Steuerung mittels intuitiv bedienbaren Knopfs

EN The ultralight, compact entry-level ActSafe ICX power ascender has been developed for a safe and efficient transport of persons in hard-to-reach areas. Paired with a 11 mm rope, the ActSafe ICX forms an incredibly flexible system for the straightforward and cost-efficient cleaning and maintenance of complex structures. Its intuitive operation is effortlessly managed with a thumb wheel, enabling precise work. Equipped with a high-performance „Husqvarna“ battery, the hoist achieves an ascent speed of 24 m/min. The maximum battery range is 230 m with a 100 kg load and at a temperature of 20°C. Thanks to its IP55 rating, the ActSafe ICX can be used in all weather conditions. Rope loading is straightforward, streamlining your workflow and saving valuable time. Additionally, the control of the ActSafe ICX can be taken over by a second person on the ground using a remote control. This allows for the automatic ascent or descent of the individual operating the device, in case they are unable to do so themselves. Operating and utilizing the ActSafe ICX is quickly and easily learned through user training.

- ultralight, compact personal power ascender
- fast and secure rope loading
- easy control with an intuitively operated thumb wheel or remote control

FR L'ascenseur compact et ultraléger ActSafe ICX a été conçu pour le transport sûr et efficace de personnes dans des zones difficiles d'accès. Associé à une corde de 11 mm, l'ActSafe ICX constitue un système incroyablement flexible pour le nettoyage et l'entretien simples et rentables de structures complexes. Son fonctionnement intuitif est géré sans effort à l'aide d'une molette, ce qui permet un travail précis. Équipé d'une batterie „Husqvarna“ haute performance, le palan atteint une vitesse d'ascension de 24 m/min. L'autonomie maximale de la batterie est de 230 m avec une charge de 100 kg et à une température de 20°C. Grâce à son indice de protection IP55, l'ActSafe ICX peut être utilisé dans toutes les conditions météorologiques. Le chargement du câble est simple, ce qui rationalise votre flux de travail et vous fait gagner un temps précieux. En outre, le contrôle de l'ActSafe ICX peut être pris en charge par une deuxième personne au sol à l'aide d'une télécommande. Cela permet la montée ou la descente automatique de la personne qui utilise l'appareil, au cas où elle ne serait pas en mesure de le faire elle-même. Le fonctionnement et l'utilisation de l'ActSafe ICX s'apprennent rapidement et facilement grâce à la formation de l'utilisateur.

- ascenseur personnel ultraléger et compact
- chargement rapide et sûr de la corde
- contrôle facile avec une molette intuitive ou une télécommande

ES El ascensor eléctrico ultraligero y compacto ActSafe ICX se ha desarrollado para el transporte seguro y eficaz de personas en zonas de difícil acceso. Combinado con una cuerda de 11 mm, el ActSafe ICX constituye un sistema increíblemente flexible para la limpieza y el mantenimiento sencillos y rentables de estructuras complejas. Su funcionamiento intuitivo

se maneja sin esfuerzo con una rueda selectora, lo que permite un trabajo preciso. Equipado con una batería „Husqvarna“ de alto rendimiento, el polipasto alcanza una velocidad de ascenso de 24 m/min. El alcance máximo de la batería es de 230 m con una carga de 100 kg y a una temperatura de 20 °C. Gracias a su clasificación IP55, el ActSafe ICX puede utilizarse en cualquier condición meteorológica. La carga de la cuerda es sencilla, lo que agiliza el flujo de trabajo y ahorra un tiempo valioso. Además, el control del ActSafe ICX puede ser asumido por una segunda persona en tierra mediante un mando a distancia. Esto permite el ascenso o descenso automático de la persona que maneja el dispositivo, en caso de que no pueda hacerlo por sí misma. El manejo y la utilización del ActSafe ICX se aprenden rápida y fácilmente mediante la formación del usuario.

- ascensor personal ultraligero y compacto
- carga rápida y segura de la cuerda
- fácil control con una rueda manual intuitiva o un mando a distancia

IT Il sollevatore ultraleggero e compatto ActSafe ICX è stato sviluppato per il trasporto sicuro ed efficiente di persone in aree difficili da raggiungere. Abbinato a una fune da 11mm, ActSafe ICX costituisce un sistema incredibilmente flessibile per la pulizia e la manutenzione di strutture complesse in modo semplice ed economico. Il suo funzionamento intuitivo si gestisce facilmente con una rotella, consentendo un lavoro preciso. Dotato di una batteria „Husqvarna“ ad alte prestazioni, il paranco raggiunge una velocità di salita di 24 m/min. L'autonomia massima della batteria è di 230 m con un carico di 100 kg e a una temperatura di 20°C. Grazie al grado di protezione IP55, l'ActSafe ICX può essere utilizzato in tutte le condizioni atmosferiche. Il caricamento della fune è semplice e consente di snellire il flusso di lavoro e di risparmiare tempo prezioso. Inoltre, il controllo dell'ActSafe ICX può essere assunto da una seconda persona a terra tramite un telecomando. Ciò consente la salita o la discesa automatica della persona che aziona il dispositivo, nel caso in cui non sia in grado di farlo da sola. Il funzionamento e l'utilizzo dell'ActSafe ICX si apprendono rapidamente e facilmente attraverso l'addestramento dell'utente.

- bloccatore elettrico personale ultraleggero e compatto
- caricamento rapido e sicuro della corda
- facile controllo grazie alla rotella intuitiva o al telecomando

IN DETAIL



ActSafe ICX in a high-quality storage and transport box incl. battery, battery charging device, remote control and DOUBLE-O TRI carabiner, short instructions

ACTSAFE ICX POWER ASCENDER

Wasser- und Staubschutzklasse IP 55

water and dust protection class IP-55

einfache Steuerung mittels intuitiv bedienbarem Knopf

easy operation via bi-directional button

schnelle Seilbelegung mit halbstatischem Seil (SUPER STATIC 11.0)

fast rope setup with semi-static rope (SUPER STATIC 11.0)

selbstsperrende integrierte Seilklemme für einfache Seileinlegung

self-locking integrated rope grip system for easy rope installation

Notablass-Funktion

emergency lowering function

Kompatibilität mit verschiedenen Husqvarna-Hochleistungs-Batterien

compatibility with various Husqvarna high performance batteries

leichtes, kompaktes und tragbares Gerät dank strapazierfähigem Tragegriff

lightweight, portable device due to a durable carry handle

Fernbedienung mit bis zu 50 Metern Reichweite

remote control with a range of up to 50 metres

POA-033

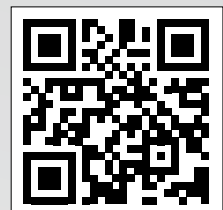

ACTSAFE ICX
APPLICATION VIDEO



ACTSAFE RCX RESCUE ASCENDER

ACTSAFE RCX RESCUE ASCENDER

POA-017

DE Die akkubetriebene Seilwinde ActSafe RCX ist ein motorisiertes System, um den Transport von Personen oder Lasten in schwer zugängliche Bereiche zu gewährleisten, in denen gelegentliche oder wiederkehrende Arbeiten stattfinden. Die ActSafe RCX Seilwinde wurde speziell für einen kraftschonenden und effizienten Rettungseinsatz entwickelt. Die Hauptanwender sind Such- und Rettungsteams (SAR) aus den Bereichen Feuerwehr, Katastrophenhilfe oder dem Notfalldienst. Das innovative Gerät ist kompakt, leicht und entspricht der Schutzklasse IP67 (staubdicht und wasserdicht). Es ist ausgestattet mit austauschbaren und aufladbaren Batterien sowie einer Fernbedienung mit bis zu 150 Metern Reichweite. Das ActSafe RCX eignet sich hervorragend für Seile mit verschiedenen Durchmessern und ist somit flexibel und schnell einsatzbereit. Das Gerät ist für ein Nutzergewicht bis 250 kg zertifiziert.

- beschleunigt Arbeiten bei Rettungseinsätzen
- 0-24 m/Minute bei 250 kg, IP67-Standard
- variabler Seildurchmesser: 6-11 mm

EN The battery-powered ActSafe RCX rope hoist is a motorised system to ensure the transport of persons or loads to hard-to-reach areas where occasional or repetitive work is carried out. The ActSafe RCX rope winch has been specially developed for effortless and efficient rescue operations. The main users are search and rescue (SAR) teams from the fire brigade, disaster relief or emergency services. The innovative device is compact, lightweight and complies with protection class IP67 (dustproof and waterproof). It is equipped with replaceable and rechargeable batteries and a remote control with a range of up to 150 metres. The ActSafe RCX is perfectly suited for ropes with different diameters and is therefore flexible and quickly ready for use. The device is certified for a user weight up to 250 kg.

- Simplifies and accelerates work during rescue operations
- 0-24 m/minute at 250 kg, IP67 standard
- Variable rope grab system: 6-11 mm

FR Le treuil à câble ActSafe RCX alimenté par batterie est un système motorisé destiné à assurer le transport de personnes ou de charges vers des zones difficiles d'accès où sont effectués des travaux occasionnels ou répétitifs. Le ActSafe RCX a été spécialement développé pour des opérations de sauvetage efficaces et sans effort. Les principaux utilisateurs sont les équipes de recherche et de sauvetage (SAR) des pompiers, des secours en cas de catastrophe ou des services d'urgence. Ce dispositif innovant est compact, léger et conforme à la classe de protection IP67 (étanche à la poussière et à l'eau). Il est équipé de batteries remplaçables et rechargeables et d'une télécommande d'une portée maximale de 150 mètres. L'ActSafe RCX est parfaitement adapté aux cordes de différents diamètres et est donc flexible et rapidement prêt à l'emploi.

- simplifie et accélère le travail lors des opérations de sauvetage
- 0-24 m/minute à 250 kg
- convient pour des cordes de différentes diamètres: 6-11 mm

ES El cabrestante ActSafe RCX es un sistema motorizado de baterías para garantizar la elevación de personas o cargas en zonas de difícil acceso para trabajos ocasionales o recurrentes. El ActSafe RCX ha sido especialmente desarrollado para operaciones de rescate eficientes y sin esfuerzo. Los principales usuarios son los equipos de búsqueda y rescate de bomberos, de emergencias en caso de catástrofes o de los servicios de salvamento o seguridad ciudadana. El innovador dispositivo es compacto, ligero y cumple la IP67 (la prueba de polvo y agua). Está equipado con baterías recargables y un mando a distancia con un alcance de hasta 150 metros. El ActSafe RCX se adapta perfectamente a cuerdas de diferentes diámetros y, por lo tanto, es flexible y está rápidamente listo para su uso. El dispositivo está certificado para un peso de usuario de hasta 250 kg.

- simplifica y acelera el trabajo durante las operaciones de rescate
- 0-24 m/minuto a 250 kg, estándar IP67
- sistema de agarre de cuerda variable: 6-11 mm

IT L'argano a fune ActSafe RCX è un sistema motorizzato a batteria per garantire il trasporto di persone o carichi in aree difficili da raggiungere dove si svolgono lavori occasionali o ricorrenti. L' ActSafe RCX è stato sviluppato specificatamente per operazioni di soccorso senza sforzo ed efficienti. I principali utenti sono le squadre di ricerca e salvataggio dei vigili del fuoco, le unità di soccorso in caso di calamità servizi di emergenza. L'innovativo dispositivo è compatto, leggero e conforme alla classe di protezione IP67 (antipolvere e impermeabile). È dotato di batterie sostituibili e ricaricabili e di un telecomando con una portata fino a 150 metri. L'ActSafe RCX è perfettamente adatto a funi con diversi diametri ed è quindi flessibile e rapidamente pronto all'uso.

- Semplifica e accelera il lavoro durante le operazioni di soccorso – 0-24 m/minuto a 250 kg - Adatto per funni con diversi diametri
- semplifica e accelera il lavoro durante le operazioni di soccorso
- 0-24 m/minuto a 250 kg, standard IP67
- diametro della corda variabile: 6-11 mm

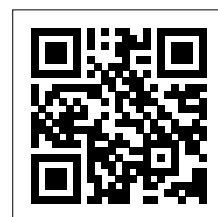

ACTSAFE RCX
APPLICATION VIDEO

TECHNICAL DATA

Product	art no	kg	Dimensions	mat	°C
ACTSAFE RCX RESCUE ASCENDER	POA-017	13.3 kg	33 x 28 x 27 cm	steel, aluminium, nylon	-10 °C to 40 °C

ACTSAFE RCX RESCUE ASCENDER

Schutzklasse IP-67

protection class IP-67

Positionierungspunkt des Gerätes

ascender positioning point



Gashebel in beide Richtungen bedienbar

throttle lever can be operated in both directions

Einschalttaste und LED-Anzeige

power button and LED indicator

Notausschalter

emergency stop

variabler Seildurchmesser: 6-11mm

variable rope grab: 6-11mm

Karabiner-Anschlagpunkt

carabiner attachment point

POA-041



ActSafe Hochleistungsbatterie für RCX

ActSafe HIGH CAPACITY BATTERY FOR RCX

Bluetooth-Fernbedienung mit bis zu 150 Metern Reichweite

bluetooth remote control with a range of up to 150 metres



POA-003



ACTSAFE PMX POWER ASCENDER

ACTSAFE PMX POWER ASCENDER

POA-006

DE Die benzinbetriebene ActSafe PMX Seilwinde ist ein System, um den Transport von Personen oder Lasten in schwer zugängliche Bereiche zu gewährleisten, in den gelegentliche oder wiederkehrende Arbeiten stattfinden. Die ActSafe PMX überzeugt vor allem aufgrund ihrer Leistungsstärke, Robustheit sowie kleinen, tragbaren Größe. Mit einem Gewicht von nur 13 kg und einer Reichweite von mindestens 700 Meter Seilstrecke mit einer Tankfüllung ist die ActSafe PMX Ihr verlässlicher Begleiter für einen Job in schmutzigen Arbeitsumgebungen. Die Benzin-Seilwinde hat ein geschlossenes Seilsystem und einen mit der linken Hand bedienbaren Gashebel, was ihre Bedienung sehr einfach macht. Die Lieferung erfolgt in einer robusten Transportbox mit Rädern.

- für den Einsatz in schmutzigen Arbeitsumgebungen
- Arbeitslastgrenze (WLL) von 250 kg
- 17 m / min bei 100 kg
- geeignet für 11 mm Seile

EN The ActSafe PMX rope hoist is a system to ensure the transport of persons or loads to areas that are difficult to access and where occasional or recurring work is carried out. The petrol-powered ActSafe PMX has its uniqueness in the combination of strength and the small portable size. Weighing only 13 kg and with at least 700 metres of rope-travelling on one tank of fuel, this is the tool that will take you through the hard, dirty jobs where you need to be able to rely on your equipment. The features of this petrol rope hoist include an enclosed rope grab system, and a left-hand-operated throttle. The descent lever is easy to operate for going down the rope, and the whole sturdiness of this Power Ascender makes it perfect for a never-ending list of lifting operations. Delivered in a rugged transportation box with wheels.

- for use in dirty working environments
- working Load Limit (WLL) of 250kg
- 17 m / min at 100 kg
- suitable for 11mm ropes

FR Le treuil ActSafe PMX est la nouvelle génération de treuils à essence. Le treuil à essence ActSafe PMX se distingue par la combinaison de sa force et de sa petite taille le rendant facilement transportable. Avec un poids de seulement 13 kg et une capacité de déplacement d'au moins 700 mètres de corde avec un seul réservoir de carburant, c'est l'outil qui vous permettra d'accomplir les tâches difficiles et sales où vous devez pouvoir compter sur votre équipement. Les caractéristiques de ce treuil à essence comprennent un système de prise de corde fermé et un accélérateur main gauche. Le levier de descente est facile à actionner pour descendre la corde, et la robustesse de ce Power Ascender le rend parfait pour une liste interminable d'opérations de levage. Livré dans une boîte de transport robuste avec des roues.

- pour une utilisation dans des environnements de travail sales
- limite de charge utile (WLL) de 250 kg
- 17 m / min à 100 kg
- pour de treuils de 11 mm

ES El polipasto de cable ActSafe PMX es un sistema para garantizar el transporte de personas o cargas a zonas de difícil acceso y donde se realizan trabajos ocasionales o recurrentes. El ActSafe PMX de gasolina destaca por la combinación de fuerza y su pequeño tamaño portátil. Con un peso de tan sólo 13 kg y un recorrido de cuerda de al menos 700 metros con un solo depósito de combustible, es la herramienta perfecta para trabajos duros y sucios en los que necesita poder confiar en su equipo. Las características de este equipo incluyen un sistema de agarre de cuerda cerrado y un acelerador que se acciona con la mano izquierda. Se entrega en una robusta caja de transporte con ruedas.

- para su uso en entornos de trabajo sucios
- límite de carga de trabajo (WLL) de 250 kg
- 17 m / min a 100 kg
- para cuerdas de 11 mm

IT Il verricello ActSafe PMX a benzina è un sistema che facilita il trasporto di persone o carichi in aree difficili da raggiungere, dove si svolgono lavori occasionali o ricorrenti. L'ActSafe PMX ha la sua unicità nella combinazione di prestazioni, robustezza dimensioni ridotte. Con un peso di soli 13 kg e almeno 700 metri di fune con un solo serbatoio di carburante, è l'attrezzo che vi accompagnerà nei lavori duri e sporchi in cui dovete poter contare sulla vostra attrezzatura. Le caratteristiche di questo verricello a benzina includono un sistema di presa della corda e una leva dell'acceleratore azionata con la mano sinistra. La leva di discesa è facile da usare per scendere sulla corda, e tutta la robustezza di questo Power Ascender lo rende perfetto per una lista infinita di operazioni di sollevamento. Fornito in una robusta scatola di trasporto con ruote.

- per l'uso in ambienti di lavoro sporchi
- limite del carico di lavoro (WLL) di 250 kg
- 17 m / min a 100 kg
- per funi da 11 mm

TECHNICAL DATA

Product	art no	kg	Dimensions	mat	°C
ACTSAFE PMX POWER ASCENDER	POA-006	13 kg (excluding fuel)	29 x 48 x 49 cm	steel	-20 °C to 40 °C

ACTSAFE PMX POWER ASCENDER

leistungsstarker und zuverlässiger
Honda GX35-Motor

powerful and reliable Honda GX35
engine

einfache Bedienung über
linkshändig bedienten Gashebel

easy operation via left-hand
operated throttle lever

selbstsperrendes integriertes
Seilaufnahmesystem

self-locking integrated rope grab
system

einfacher, kontrollierter Abstieg mittels Knoten an
Reibungsbremse und Bedienung des Bremshebels

Simple, controlled descent using a knot on the fric-
tion brake and operation of the brake lever

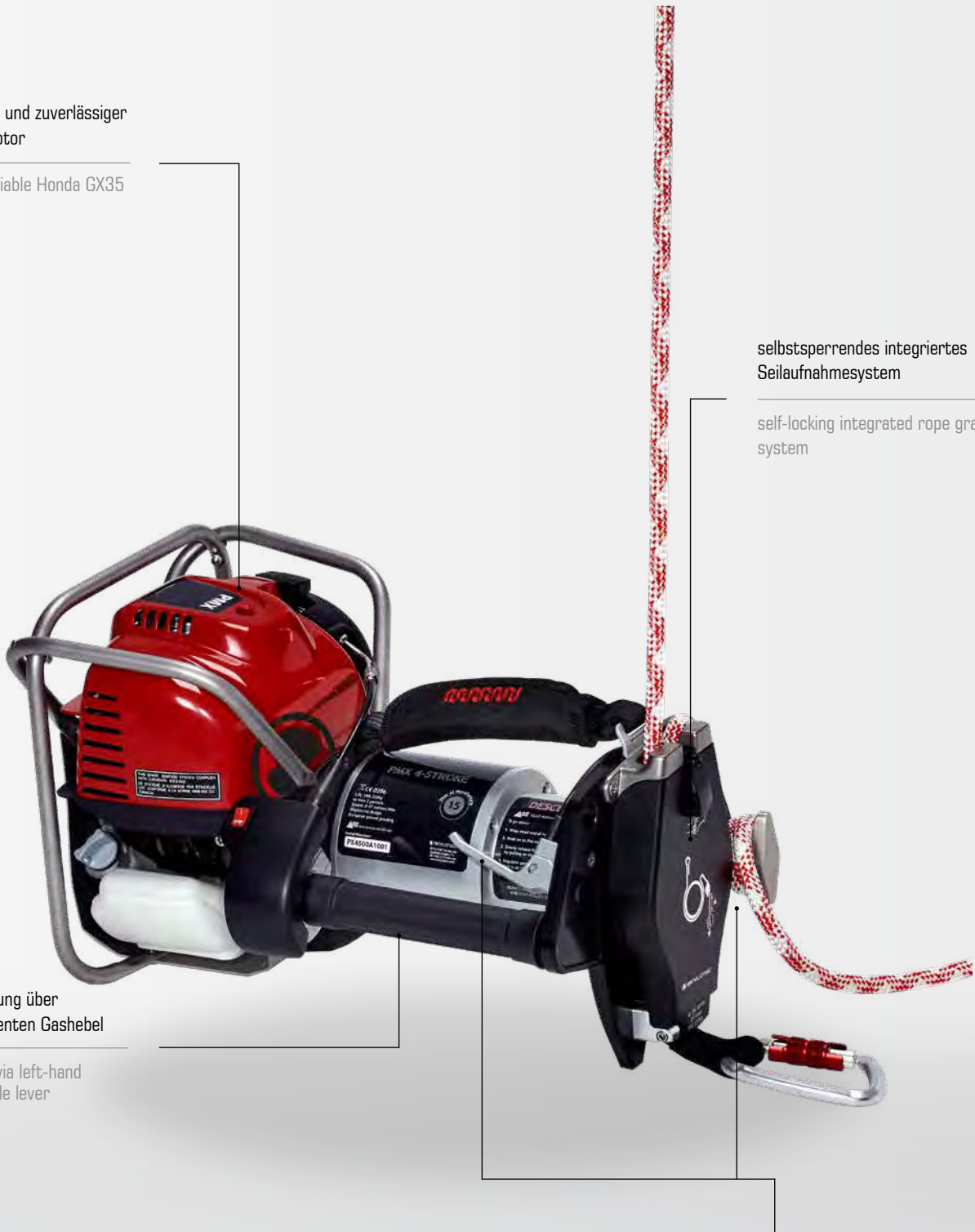

ACTSAFE HIGH CAPACITY BATTERY

ACTSAFE HIGH CAPACITY BATTERY

POA-039 (for ACX), POA-041 (for RCX)

DE Die neue Hochleistungsbatterie ist mit der ACX-Seilwinde kompatibel. Sie erhöht die Leistungsfähigkeit des ACX, indem sie mit einer einzigen Ladung eine dreifach größere Aufstiegsstrecke ermöglicht. Die funktionellen Verbesserungen ermöglichen auch den Abstieg mit einer vollständig geladenen Batterie. Ein fortschrittliches internes Batterie-Management-System (BMS) überwacht das System und die Ladezyklen für mehr Sicherheit. Mit dem neuen Ladegerät (POA-038) beträgt die Ladezeit ca. 80 Minuten.





EN The new High Capacity Battery is backward compatible with the ACX power ascender. It increases the capability and performance of the ACX by offering a three times greater ascending distance on a single charge. Functional improvements also allow descending on a fully charged battery possible. An advanced internal Battery Management System (BMS) monitors the system and charging cycles for maximum safety. With the new charger (POA-038) the charging time remains at 80 minutes.

FR La nouvelle batterie haute capacité est rétrocompatible avec l'ascenseur ACX. Elle augmente les capacités et les performances de l'ACX en offrant une plus trois fois grande distance d'ascension avec une seule charge. Les améliorations fonctionnelles permettent également de descendre avec une batterie complètement chargée. Un système interne avancé de gestion de la batterie (BMS) surveille le système et les cycles de charge pour une sécurité maximale. Avec le nouveau chargeur (POA-038), le temps de charge reste de 80 minutes.

ES La nueva batería de alta capacidad es compatible con el ascendedor ACX. Aumenta la capacidad y el rendimiento del ACX y el RCX al ofrecer una tres veces mayor distancia de ascenso con una sola carga. Las mejoras funcionales también permiten descender con una batería completamente cargada. Un avanzado sistema interno de gestión de la batería (BMS) supervisa el sistema y los ciclos de carga para garantizar la máxima seguridad. Con el nuevo cargador (POA-038), el tiempo de carga se mantiene en 80 minutos.

IT La nuova batteria ad alta capacità è compatibile con ACX. Aumenta le capacità e le prestazioni di ACX offrendo una tre volte maggiore distanza di risalita con una singola carica. I miglioramenti funzionali consentono anche la discesa con batteria completamente carica. Un avanzato sistema interno di gestione della batteria (BMS) monitora il sistema e i cicli di carica per massima sicurezza. Con il nuovo caricabatterie (POA-038) il tempo di ricarica rimane di 80 minuti.

TECHNICAL DATA

Product					
ACTSAFE HIGH CAPACITY BATTERY	POA-039 (for ACX)	2.9 kg	25 x 15 x 12 cm	lithium	-10 °C to 40 °C
	POA-041 (for RCX)				

ACTSAFE HIGH CAPACITY BATTERY

Zum Aufladen der Hochleistungsbatterie ist ein neues leistungsstarkes Ladegerät (POA-038) erforderlich.
A new powerful charger unit (POA-038) is required to charge the High Capacity Battery.

kompatibel mit ACX

compatible with ACX

LED-Lichter zeigen Batteriestatus an

LED lights indicate battery status



Überwachung des Systems und der Ladezyklen über internes Batterie-Management-System für mehr Sicherheit

monitoring of the system and charging cycles via internal battery management system for more safety

gesteigerte Leistungsfähigkeit

increased capability and performance







POWER ASCENDERS

ACTSAFE EQUIPMENT LIFTING ROPE

R-143-LENGTH



DE 11-mm-Statikseil zum ausschließlichen Heben von Lasten mit ActSafe Seilwinden

EN 11 mm static rope for lifting loads only with ActSafe winches

FR Corde statique de 11 mm pour le levage de charges uniquement avec les treuils ActSafe

ES Cuerda estática de 11 mm exclusivamente para elevar cargas con cabrestantes ActSafe

IT Fune statica da 11 mm per il sollevamento di carichi solo con argani ActSafe

ACX/RCX CABLE POWER SUPPLY

POA-005



DE Schnittstellenkabel zwischen dem Netzgerät POA-004 und der ACX-/RCX-Seilwinde

EN Interface cable between the Power Supply POA-004 and the ACX/RCX power ascender

FR Câble d'interface entre l'alimentation POA-004 et le treuil ACX/RCX

ES Cable de unión entre la fuente de alimentación POA-004 y el equipo ACX/RCX

IT Cavo di interfaccia tra l'alimentatore POA-004 e il risalitore ACX/RCX

ACX PROTECTIVE COVER CORDURA

POA-023



DE Die Schutzhülle sorgt dafür, dass die ActSafe ACX Seilwinde vor äußeren Einflüssen, wie beispielsweise Schmutz, Salzwasser, Sand oder Farbe geschützt ist.

EN The protective cover ensures that the ActSafe ACX winch is protected from external influences such as dirt, salt water, sand or colour.

FR Le capot de protection protège le treuil ActSafe ACX des influences extérieures telles que la saleté, l'eau salée, le sable ou peinture.

ES La cubierta protectora garantiza que el cabrestante ActSafe ACX esté protegido de influencias externas como la suciedad, el agua salada, la arena o el color.

IT La copertura protettiva assicura che l'argano ActSafe ACX sia protetto da agenti esterni come sporco, acqua salata, sabbia o coloranti.

POWER ASCENDERS

POWER SUPPLY

POA-004



DE Geeignet für die Verwendung mit ACX- und RCX-Seilwinden. Ermöglicht den Anschluss der Seilwinde an eine 230 V Wechselstromversorgung.

EN Suitable for use with ACX and RCX power ascenders. Allows the power ascender to be connected to 230V AC supply.

FR Convient aux treuils électriques ACX et RCX. Permet de connecter le treuil au secteur 230V AC.

ES Adecuado para su uso con los equipos ACX y RCX. Permite la conexión a una fuente de alimentación de 230 V CA.

IT Utilizzabile con argani ACX e RCX. Consente di collegare il risalitore all'alimentazione a 230V CA.

ACCII CABLE POWER SUPPLY

POA-056



DE Schnittstellenkabel zwischen dem Netzgerät POA-004 und der ACCII-Seilwinde

EN Interface cable between the Power Supply POA-004 and the ACCII power ascender

FR Câble d'interface entre le bloc d'alimentation POA-004 et le treuil ACCII

ES Cable de interfaz entre la fuente de alimentación POA-004 y el cabrestante ACCII

IT Cavo di interfaccia tra l'alimentatore POA-004 e l'argano a fune ACCII

SUPER STATIC 11.0

L-0531



DE Das halbstatische Seil SUPER STATIC 11.0 ist für hohe Belastungen in der Höhenarbeit sowie für Rettungseinsätze konzipiert.

EN The semi-static rope SUPER STATIC 11.0 is designed for high loads in working at height as well as for rescue operations.

FR La corde semi-statique SUPER STATIC 11.0 est conçue pour les charges élevées dans les travaux en hauteur ainsi que pour les opérations de sauvetage.

ES La cuerda semiestática SUPER STATIC 11.0 está diseñada para altas cargas en trabajos de altura así como para operaciones de rescate.









IT La fune semistatica SUPER STATIC 11.0 è progettata per carichi elevati nel lavoro in quota e per le operazioni di soccorso.











POWER ASCENDERS

Product		art no	kg	Dimensions	mat	Material	Temperature
	ACTSAFE ACX POWER ASCENDER	POA-001	13 kg	33 x 28 x 27 cm	steel, aluminium, nylon	N/A	-10 °C to 40 °C
	ACTSAFE ICX POWER ASCENDER	POA-030	7.4 kg	24.9 x 21.7 x 25.5 cm	steel, aluminium, nylon	N/A	-10 °C to 40 °C
	ACTSAFE RCX RESCUE ASCENDER	POA-017	13.3 kg	33 x 28 x 27 cm	steel, aluminium, nylon	N/A	-10 °C to 40 °C
	ACTSAFE PMX POWER ASCENDER	POA-006	21 kg	29 x 48 x 49 cm	steel	N/A	-10 °C to 40 °C
	ACTSAFE HIGH CAPACITY BATTERY	POA-039 (for ACX)	2.9 kg	25 x 15 x 12 cm	lithium	N/A	-10 °C to 40 °C
		POA-041 (for RCX)					
	ACTSAFE EQUIPMENT LIFTING ROPE	R-143-25	2.7 kg	N/A	polyamide	25 m	-35 °C to 45 °C
		R-143-50	5 kg			50 m	
		R-143-100	9 kg			100 m	
		R-143-140	13 kg			140 m	
		R-143-150	14 kg			150 m	
		R-143-200	17 kg			200 m	
	ACTSAFE POWER SUPPLY	POA-004	8 kg	42 x 24 x 16 cm	N/A	N/A	-10 °C to 40 °C
	ACX PROTECTIVE COVER CORDURA	POA-023	0.5 kg	N/A	nylon	N/A	N/A
	ACX/RCX CABLE POWER SUPPLY	POA-005	1.2 kg	N/A	aluminium	N/A	N/A

POWER ASCENDERS

Product	art no	kg		mat			
	ACC CABLE POWER SUPPLY	POA-056	0.7 kg	N/A	N/A	N/A	N/A
	SUPER STATIC 11.0	L-0531	N/A	N/A	polyamide	various	-35 °C to 45 °C







CARABINERS

Karabiner | Mousquetons | Mosquetones | Connettori



SELECTION GUIDE

DE Karabiner unterscheiden sich in Material, Form und Verschlussystem. Bei der Auswahl des richtigen Karabiners kommt es auf die gewünschte Verwendung an. Grundregel: Je mehr unabhängige Bewegungen nötig sind, um den Verschluss zu öffnen, desto sicherer ist der Karabiner.

EN Carabiners have different materials, shapes, and closure systems. Selecting the right carabiner depends on the intended use. As a rule of thumb, the more independent movements are necessary to open the closure, the safer the carabiner.

FR Les mousquetons se différencient par leurs matériaux, leurs formes et leurs systèmes de fermeture. Pour choisir le bon mousqueton il faut tenir compte de l'utilisation souhaitée. Règle de base : plus il faut de mouvements indépendants pour ouvrir la fermeture, plus le mousqueton est sûr.

ES Los mosquetones se diferencian entre sí por el material, la forma y el sistema de bloqueo. La elección del mosquetón adecuado depende del uso al que vaya destinado. Como regla general, cuantos más movimientos independientes se requieran para abrir el sistema de bloqueo, más seguro será el mosquetón.

IT I connettori si distinguono per materiale, forma e chiusura. La scelta del moschettone giusto deve tenere conto dell'uso desiderato. Regola di base: più movimenti indipendenti sono necessari per aprire la chiusura, più sicuro è il connettore.

OVERVIEW LOCKING MECHANISM TYPOLOGY

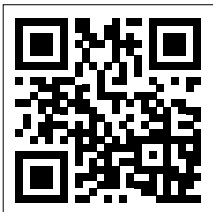

CARABINER PORTFOLIO



PALMLOCK SYSTEM



TWO-WAY SYSTEM

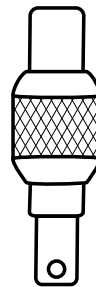

SCREWLOCK SYSTEM

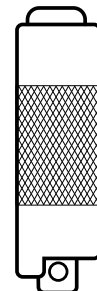

TWISTLOCK SYSTEM



FEATURES OF THE LOCKING SYSTEM

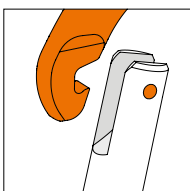

TRADITIONAL LOCKING SYSTEM

This locking system is recommended in dirty environments, where it's necessary to clean the carabiner easily.

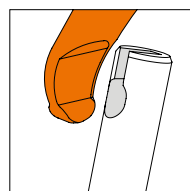

CATCH FREE LOCKING SYSTEM

This locking system makes the hooking and releasing movements of the carabiners more fluent, avoiding the catching in ropes, webbings and anchoring points.

SELECTION GUIDE



OVAL

for optimal positioning of equipment



HMS

for easily connecting multiple items



D

bears high loads / easy handling

PAT



180° Technology

DOUBLE TWISTLOCK SYSTEM



THREE-WAY SYSTEM

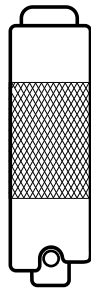

TRILOCK SYSTEM



PAT



180° Technology

DOUBLE TRILOCK SYSTEM



CARABINERS MADE IN ITALY

Made in Italy

All our carabiners are produced entirely in Italy in our forging plant in Cisano Bergamasco (BG). Each carabiner is individually tested at 12 kN to guarantee safety and excellent production quality.

DOUBLE

DOUBLE

H-204 / H-206 / H-207 / H-208 / H-209 / H-211



DE Mit der patentierten Karabinerserie DOUBLE hat SKYLOTEC eine Antwort für alle, die links- oder beidhändig arbeiten und klettern. Durch die innovative Konstruktion (180° Federdrehung) kann die Hülse, die das Gate verschließt, leicht in beide Richtungen gedreht werden. Herkömmliche Twist-/Tri-Lock-Karabiner können ausschließlich nach rechts gedreht werden und sind somit für Linkshänder schwerer bedienbar.

EN SKYLOTEC's patented DOUBLE carabiner series meets the needs of everyone who works and climbs left-handed or uses both hands. With the innovative design (180° spring rotation), the sleeve that closes the gate can be easily turned in both directions. Conventional Twist/TriLock carabiners can be turned only to the right and are therefore more difficult to use for left-handers.

FR Avec la gamme brevetée de mousquetons DOUBLE, SKYLOTEC apporte une réponse à tous ceux qui travaillent et escaladent avec la main gauche ou les deux mains. Grâce à sa conception innovante (rotation à 180°), il

est facile de tourner la virole qui sert à fermer le doigt dans les deux sens. Les mousquetons Twist-Lock/Tri-Lock traditionnels peuvent uniquement être tournés vers la droite et sont donc plus difficiles à utiliser pour les gauchers.

ES La colección de mosquetones patentada DOUBLE es la solución de SKYLOTEC para todas aquellas personas que trabajan y escalan con la mano izquierda o con las dos manos; su diseño innovador (rotación de 180 grados) permite girar fácilmente y en ambas direcciones el casquillo que cierra el gatillo. Los mosquetones Twist-Lock y Tri-Lock estándar solo pueden girarse hacia la derecha, por lo que resultan más difíciles de manejar para las personas zurdas.

IT Con la serie di connettori brevettata DOUBLE, SKYLOTEC ha risposto alle esigenze di tutti coloro che utilizzano la mano sinistra o entrambe le mani per lavorare. Grazie alla costruzione di innovativa concezione (rotazione a molla a 180°) è possibile ruotare facilmente la ghiera in entrambe le direzioni. I connettori Twist/Tri-Lock di tipo tradizionale possono essere ruotati soltanto a destra per cui risultano difficili da usare per i mancini.

IN DETAIL

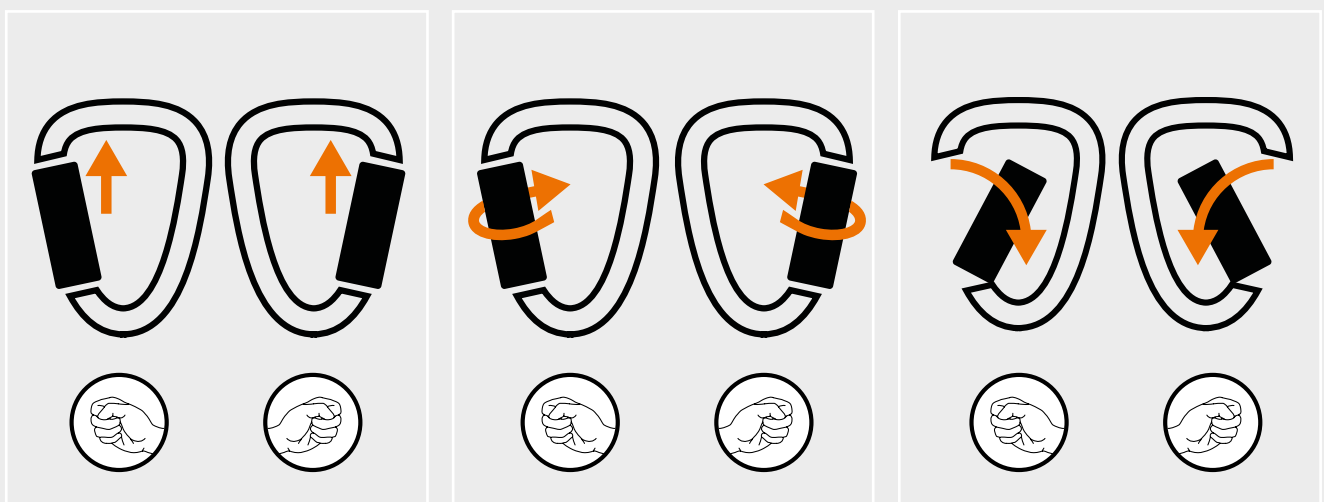

The carabiner can be effortlessly opened with the left hand as well!

DOUBLE

PAT



Zweifach- oder Dreifach-Verschlussmechanismus verhindert ein unbeabsichtigtes Öffnen – für ein Höchstmaß an Sicherheit.

double or triple closure mechanism prevents the carabiner from opening unintentionally – for ultimate safety.

patentierte 180°-Technologie – perfekt geeignet für beidhändiges Arbeiten.

patented 180° technology – perfect for working with both hands.

TECHNICAL DATA

Product	art no		mat						
HMS DOUBLE TRI CB 2.0	H-204		aluminium	110 x 72 cm	double trilock	24 mm	90 g	25 / 7 / 7 kN	
HMS DOUBLE TRI 2.0	H-206			110 x 72 cm	double trilock	24 mm	80 g	25 / 7 / 7 kN	
HMS DOUBLE TWIST 2.0	H-207			110 x 72 cm	double twist lock	24 mm	90 g	25 / 7 / 7 kN	
DOUBLE O TWIST 2.0	H-208			113 x 64 cm	double twist lock	20 mm	80 g	25 / 7 / 7 kN	
DOUBLE O TRI 2.0	H-209			113 x 64 cm	double trilock	20 mm	80 g	25 / 7 / 7 kN	
DOUBLE O TRI CB 2.0	H-211			113 x 64 cm	double trilock	20 mm	80 g	25 / 7 / 7 kN	



OVX

H-298-SG / H-298-TG / H-335-TG

DE Ergonomisch und kompakt. Verschleißfest. Ideal für enge Manövrierräume. Heiß geschmiedetes ovales Verbindungsstück aus Leichtmetall mit Schraub- oder Trilock-Verschluss. Konzipiert für Seilarbeiten, Arbeiten in der Höhe und Rettung.

- Länge von nur 95 mm, was den Manövrierraum reduziert (A)
- geschwungene Form der Rückseite, die ein gutes Öffnen des Schnappers ermöglicht und seine Handhabung verbessert (B)
- ovale Form zur optimalen Positionierung von Geräten und Seilen
- erhöhter Querschnitt an den Kontaktpunkten für besseres Gleiten und Verschleißfestigkeit des Seils (C)
- die durchgehende Snag-Free-Form des Verbindungselements erleichtert Ein-/und Ausklippen an Anschlagpunkten, an Geräten und Seilen
- Catch-Free-Verschluss
- HC-Version (Hard Coated) mit speziellem Eloxier-Verfahren gegen Verschleiß, ideal für einen intensiven Gebrauch

EN Ergonomic and compact. Wear-resistant. Ideal for limited manoeuvring spaces. Small oval hot-forged light alloy connector with screw or trilock gate. Designed for rope work, work at height and rescue.

- only 95 mm long, to leave more room for manoeuvres (A)
- curved shape of the spine, for improved handling and to maximize gate opening (B)
- oval shape, for optimal placement of equipment and ropes
- increased cross-section at contact points, for enhanced rope glide and wear resistance (C)
- the snag free shape of the connector has an uninterrupted form and facilitates clipping and/or unclipping from anchors, tools and ropes
- catch-free closure
- the HC (Hard Coated) version comes with a special anti-wear finish, ideal for intensive use

FR Ergonomique et compact. Résistant à l'usure. Idéal pour les espaces de manœuvre restreints. Petit connecteur ovale en alliage léger forgé à chaud avec virole à vis ou trilock. Conçu pour les travaux sur corde, les travaux en hauteur et le sauvetage.

- longueurs de seulement 95 mm ce qui réduit l'espace de manœuvre (A)
- forme incurvée de l'arrière qui permet une bonne ouverture du doigt et améliore la maniabilité (B)
- forme ovale pour le positionnement optimal des équipements et des cordes

- section renforcée sur les points de contact, pour un meilleur glissement et la résistance à l'usure (C)
- La forme snag free du connecteur est sans accroc et facilite l'accrochage et le décrochage des ancrages, des équipements et des cordes
- fermeture keylock
- La version HC (Hard Coated) est dotée du traitement spécial par anodisation anti-usure, idéal pour les utilisations intensives

ES Ergonómico y compacto. Resistente al desgaste. Ideal para espacios de maniobra reducidos. Pequeño conector ovalado de aleación ligera forjado en caliente con gatillo con rosca o trilock. Diseñado para trabajos con cuerda, trabajos en altura y rescate.

- longitud 95 mm que ayuda a reducir el espacio para maniobrar (A)
- forma curvada de la parte posterior que permite una mayor apertura del gatillo y mejora su manipulación (B)
- forma ovalada para facilitar las maniobras con cuerdas y dispositivos
- sección aumentada en los puntos de contacto, para un mejor deslizamiento de la cuerda y una mayor resistencia al desgaste (C)
- la forma snag free del conector no presenta discontinuidades y favorece la inserción y/o desconexión de anclajes, material y cuerdas
- cierre catch-free
- versión HC (Hard Coated) con anodizado especial antidesgaste, ideal para usos intensivos

IT Ergonomico e compatto. Resistente all'usura. Ideale per spazi di manovra ridotti. Connettore ovale di dimensioni ridotte in lega leggera forgiato a caldo con ghiera a vite o trilock. Progettato per lavoro su fune, lavoro in quota e soccorso.

- lunghezza di soli 95 mm che riduce lo spazio di manovra (A)
- forma curva del dorso che permette una buona apertura della leva e ne migliora la maneggevolezza (B)
- forma ovale per il posizionamento ottimale di dispositivi e corde
- sezione maggiorata nei punti di contatto, per un miglior scorrimento della corda e resistenza all'usura (C)
- la forma snag free del connettore non presenta discontinuità e agevola l'inserimento e/o il disinserimento da ancoraggi, attrezzi e corde
- chiusura catch-free
- versione HC (Hard Coated) con anodizado especial antidesgaste, ideal para usos intensivos

IN DETAIL



Small and compact



Features



Snag free profile

OVX

erhältlich mit Screw- oder Trilock-Verschluss

available with screw or trilock gate

ovale Form zur optimalen Positionierung von Geräten und Seilen

oval shape for optimal placement of equipment and ropes

hard coated (HC) Version mit speziellem Eloxier-Verfahren gegen Verschleiß, ideal für einen intensiven Gebrauch

hard coated (HC) version comes with a special anti-wear finish, ideal for intensive use

Made in Italy



TECHNICAL DATA

Product	art no	color	mat	size	gate	width	weight	strength	certification
OVX SG	H-298-SG	■ ■	aluminium	95 x 58 mm	screwlock	17 mm	58 g	24 / 9 / 7 kN	EN 12275-B EN 362-B
OVX TG	H-298-TG	■ ■		95 x 58 mm	trilock	17 mm	60 g	24 / 9 / 7 kN	
OVX TG HC	H-335-TG	■		95 x 58 mm	trilock	17 mm	60 g	24 / 9 / 7 kN	

XL-D

XL-D

H-308-SG / H-308-TG

DE Leichte Konstruktion, geräumiger Innenbereich, ideal für Mehrfachanschlüsse. Heißgeschmiedetes Verbindungselement aus Leichtmetall mit breiter Basis und Schraub- oder Triplex-Verschluss. Reduziert das Gewicht der Ausrüstung bei Arbeiten in der Höhe oder bei Rettungsaktionen.

- optimierter Querschnitt für ein hervorragendes Gewichts-/Festigkeitsverhältnis, der die Markierungen vor Abrieb schützt
- große Öffnungsweite und viel Auflagefläche für verschiedene Elemente
- Catch-Free-Verschluss für flüssigeres Klippen
- eigens profiliert, um die Positionierungshalterung FIX PRO+ (ACS-0313) aufzunehmen, welche das Verbindungselement am System ausrichtet, an dem es befestigt wird (Seil oder Gerät)

EN Lightened section, large internal space, ideal for multiple connections. Hot-forged light alloy wide base connector with screw or triplex gate. It helps reducing equipment weight during work at height or rescue activities.

- emphasized double T profile for an excellent weight / resistance ratio and protects the markings from abrasion
- large opening and large internal space to accommodate different items
- equipped with a catch-free closure that enables smooth clipping
- specially shaped for the FIX PRO+ (ACS-0313) positioning support which allows the connector to be kept aligned with the system to which it is connected to (rope or device)

FR Section allégée, grand espace intérieur, idéal pour les connexions multiples. Connecteur à large base en alliage léger forgé à chaud avec virole à vis ou trilock. Permet de réduire le poids de l'équipement lors de travaux en hauteur ou d'activités de sauvetage.

- profile à double T accentué, pour un excellent rapport poids / résistance et protège les effets de l'abrasion
- grande ouverture et large espace interne pour ranger différents éléments.

- doté du système de fermeture catch-free qui offre plus de fluidité lors du mousquetonnage
- profilé pour être compatible avec le support de positionnement FIX PRO+ (ACS-0313) qui permet de maintenir le connecteur aligné au système avec lequel il est connecté (corde ou dispositif)

ES Sección aligerada, gran espacio interior, ideal para conexiones múltiples. Conector de base ancha de aleación ligera forjada en caliente con gatillo con rosca o trilock. Ayuda a reducir el peso del equipo durante trabajos en altura o actividades de rescate.

- perfil acentuado de doble T que aporta una excelente relación peso/resistencia y protege el marcaje de las abrasiones
- gran abertura y amplio espacio interior para alojar diferentes elementos
- con cierre catch-free que proporciona mayor suavidad durante el enganche del mosquetón
- específicamente moldeado para alojar el soporte de posición FIX PRO+ (ACS-0313) que permite mantener alineado el conector al sistema al que se engancha (cuerda o dispositivo)

IT Sezione alleggerita, ampio spazio interno, ideale per collegamenti multipli. Connettore a base larga in lega leggera forgiato a caldo con ghiera a vite o trilock. Consente di ridurre il peso dell'attrezzatura durante il lavoro in quota o le attività di soccorso.

- accentuato profilo a doppia T che conferisce un eccellente rapporto peso / resistenza e protegge le marcature dall'abrasione
- grande apertura e ampio spazio interno per ospitare diversi elementi
- provvisto di chiusura catch-free che permette maggiore fluidità durante il moschettonaggio
- compatibile con il supporto di posizionamento FIX PRO+ (ACS-0313) che consente di mantenere il connettore allineato al sistema a cui viene collegato (funo o dispositivo)

IN DETAIL



Catch free closure



Large opening



Compatible with FIX PRO+

XL-D

erhältlich mit Screwlock- oder Trilock-Verschluss

available with screw or trilock gate

Made in Italy

leichte Konstruktion zur Gewichtsreduktion der Ausrüstung

lightened section for reducing equipment weight

geräumiger Innenbereich

large internal space



TECHNICAL DATA

Product	art no	color	mat	size	gate	width	weight	strength	certification
XL-D SG	H-308-SG	orange	aluminium	120 x 80 mm	screwlock	29 mm	80 g	28 / 12 / 10 kN	EN 12275-B EN 362-B
XL-D TG	H-308-TG	red		120 x 80 mm	trilock	28 mm	85 g	28 / 12 / 10 kN	

HARD COATING

OVX TG HC



PILLAR WG HC



CONCEPT SGL HC



DE Spezielle Eloxierung für intensive Nutzung in schmutzigen Umgebungen. Produkte mit der Bezeichnung hard-coated (HC) zeichnen sich durch eine spezielle verschleißfeste Harteloxierung aus. Diese Behandlung garantiert eine außergewöhnliche Haltbarkeit der Produkte auch bei wiederholtem Gleiten der Seile und längerem Einsatz in schmutzigen Umgebungen.

EN Special anodising for intensive use in dirty environments. The products marked hard coated (HC) are characterised by a special wear-resistant hard anodization. This treatment guarantees exceptional product durability even with repeated rope sliding and prolonged use in dirty environments.

FR Anodisation spéciale pour une utilisation intensive dans des environnements sales. Les produits marqués hard coated (HC) se caractérisent par une anodisation spéciale résistante à l'usure. Ce traitement garantit une durabilité exceptionnelle du produit, même en cas de glissement répété de la corde et d'utilisation prolongée dans des environnements sales.

ES Anodizado especial para uso intensivo en entornos sucios. Los productos marcados hard coated (HC) se caracterizan por un anodizado duro especial resistente al desgaste. Este tratamiento garantiza una durabilidad excepcional del producto incluso con deslizamientos repetidos de la cuerda y un uso prolongado en entornos sucios.

IT Speciale anodizzazione per usi intensivi in ambienti sporchi. I prodotti contrassegnati con la dicitura hard coated (HC) sono caratterizzati da una speciale anodizzazione dura anti-usura. Questo trattamento garantisce un'eccezionale durata del prodotto anche in caso di scorrimento ripetuto della corda e utilizzi prolungati in ambienti sporchi.







CARABINERS

OVAL SCREW 2.0

H-212



DE Oval-Karabiner, ideal für den Einsatz in Rigging-Systemen oder mit Sicherungs- / Abseilgeräten, Seilen und Rollen.

EN Oval carabiner, ideal for use in rigging systems or with belay / descender devices, ropes and pulleys.

FR Mousqueton ovale, idéal pour une utilisation dans les systèmes d'amarrage ou avec des dispositifs d'assurage / de descente, des cordes et des poulies.

ES Mosquetón ovalado, ideal para su uso en polipastos o con dispositivos de aseguramiento/descenso, cuerdas y poleas.

IT Connettore ovale, ideale per realizzare ancoraggi o per l'utilizzo o con dispositivi di assicurazione, discensori, corde e carrucole.

PILLAR

H-283-SG / H-283-WG / H-286-WG / H-283-TG



DE Ovale Verbindungselemente aus Aluminiumlegierung, entworfen für das Positionieren von Geräten mit großem Querschnitt (z.B. Seilrollen, Seilklemmen, Höhensicherungsgeräte, usw).

EN Light-alloy oval connectors designed for use with large-section devices (e.g. pulleys, ascenders, retractable fall arresters, etc.).

FR Connecteur de forme ovale en alliage léger, conçu pour optimiser le positionnement d'EPI à large section de connexion (ex. poulies, bloqueurs, antichutes rétractables, etc.).

ES Conectores ovales de aleación ligera, diseñados para uso con dispositivos de gran sección (p. ej. poleas, bloqueadores, anticaidas retráctiles, etc.).

IT Connettori di forma ovale in lega leggera, progettati per il posizionamento di dispositivi a larga sezione (es. carrucole, bloccanti, anticaduta retrattili etc.).



D-SHAPE

H-292-SG, H-292-WG, H-292-TG



DE D-förmige Verbindungselemente, ideal für eine Anwendung als Endelement an Verbindungsmitteln oder zur Verbindung von mehreren Geräten.

EN Light-alloy D-shaped carabiners, ideal as terminal connectors in lanyards or for the connection of devices.

FR Connecteur de forme asymétrique en alliage léger, idéal pour une utilisation en bout de longe ou pour la connexion de divers EPI.

ES Conectores en forma de D de aleación ligera, ideales como conectores de terminación en elementos de amarre o para la conexión de dispositivos.

IT Connettori con forma a D in lega leggera, ideali per l'utilizzo come terminali di cordino o per il collegamento di dispositivi.



CARABINERS

FS 90 ALU H-015



DE Aluminiumkarabiner mit Handballensicherung und einer max. Gateöffnung von 60 mm.

EN Aluminium carabiner with palmlock gate and a max. gate opening of 60 mm.

FR Manucroche en aluminium avec une fermeture palmlock et une ouverture maximale de 60 mm.

ES Mosquetón de aluminio con cierre palmlock y una abertura máxima de 60 mm.

IT Moschettone in alluminio con ghiera in palmlock e apertura massima di 60 mm.

FS 90 AL TELESKOP H-015-KUP



DE Karabinerhaken mit Kupplung für Teleskopstange.

EN Carabiner hook with coupling for telescopic bar.

FR Manucroche avec couplage pour barre télescopique.

ES Mosquetón con acoplamiento para pértiga telescópica.

IT Connettore con sistema di fissaggio per pertica telescopica.



TELESCOPE (ACS-0069-LG)

CONCEPT SGL HC H-282-SGL



DE HMS-Karabiner aus heiß geschmiedeter Aluminiumlegierung, ideal für die Verbindung verschiedener Geräte und für die Halbstatsicherung. Hergestellt mit speziellem Eloxier-Verfahren gegen Verschleiß, ideal für intensiven und längeren Gebrauch.

EN Connecteur HMS en alliage léger forgés à chaud, idéal for the connection of multiple devices and for use with Munter hitch. Made with special anti-wear finish, ideal for intensive and prolonged use.

FR Connecteur HMS en alliage léger forgé à chaud, idéal pour la connexion de divers EPI et pour l'utilisation de demi-cabestan. Il est doté du traitement spécial par anodisation anti-usure, idéal pour les utilisations intensives et prolongées.

ES Conectores HMS en aleación ligera forjados en caliente, ideal para la conexión de varios dispositivos y para uso con nudos dinámicos. Con anodizado especial antidesgaste, ideal para usos intensivos y duraderos.

IT Connettore HMS in lega leggera forgiato a caldo ideale per il collegamento di vari dispositivi e per l'impiego con nodo mezzo barcaiolo. Realizzato con speciale anodizzazione anti-usura, ideale per usi intensivi e prolungati.



CARABINERS

CONCEPT

H-281-SG / H-281-WG / H-281-TG



DE HMS-Karabiner aus heiß geschmiedeter Aluminiumlegierung, ideal für die Verbindung verschiedener Geräte und für die Halbstatsicherung.

EN Connecteur HMS en alliage léger forgés à chaud, idéal for the connection of multiple devices and for use with Munter hitch.

FR Connecteur HMS en alliage léger forgé à chaud, idéal pour la connexion de divers EPI et pour l'utilisation de demi-cabestan.

ES Conectores HMS de aleación ligera forjados en caliente, ideales para la conexión de varios dispositivos y para uso con nudos dinámicos.

IT Connettori HMS in lega leggera forgiati a caldo ideali per il collegamento di vari dispositivi e per l'impiego con nodo mezzo barcaiole.



PILLAR STEEL

H-287-SG / H-287-TG



DE Ovale Verbindungselemente aus Zinkstahl, ideal für die Anwendung in schwierigen Einsatzbereichen und besonders geeignet zur Einrichtung von Anschlagrichtungen oder Positionierungen von Geräten mit großem Querschnitt.

EN Galvanised-steel oval connectors, ideal in harsh environments and particularly recommended to set up anchors or for use with large-section devices.

FR Connecteur de forme ovale en acier zingué, idéal pour une utilisation en milieux difficiles et particulièrement indiqué pour la réalisation d'ancrages ou pour le positionnement d'EPI à large section de connexion.

ES Conectores ovales de acero galvanizado, ideales para el uso en ambientes difíciles y especialmente adecuados para la creación de anclajes o para usarse con dispositivos de gran sección.

IT Connettori di forma ovale in acciaio zincato, ideali per l'utilizzo in ambienti difficili e particolarmente indicati per la realizzazione di ancoraggi o per il posizionamento di dispositivi a larga sezione.



SNAPPY STEEL

H-291-SG / H-291-TG



DE HMS-Verbindungselemente aus Zinkstahl, robust und vielseitig, ideal für eine Anwendung in schwierigen Einsatzbereichen, für die Verbindung verschiedener Geräte und für die Halbstatsicherung.

EN Galvanised-steel HMS connectors, sturdy and versatile, ideal for harsh environments, for the connection of multiple devices and for use with Munter hitch.

FR Connecteur HMS en acier zingué, robuste et universel, idéal pour une utilisation en milieux difficiles, pour la connexion de divers EPI et pour l'utilisation de demi-cabestan.

ES Conectores HMS de acero galvanizado, resistentes y versátiles, ideales para el uso en ambientes difíciles, para la conexión de varios dispositivos y para uso con nudos dinámicos.

IT Connettori HMS in acciaio zincato, robusti e versatili, ideali per l'utilizzo in ambienti difficili, per il collegamento di vari dispositivi e per l'impiego con nodo mezzo barcaiole.



CARABINERS

LARGE STEEL

H-305-SG / H-305-TG / H-306-TG



DE Verbindungselemente mit breiter Basis aus Zinkstahl, robust und vielseitig, ideal für schwierige Einsatzbereiche und für die Verbindung verschiedener Vorrichtungen.

EN Galvanised-steel connectors with large-capacity base, sturdy and versatile ideal for harsh environments and for the connection of multiple devices.

FR Connecteur à base large en acier zingué, robuste et universel, idéal pour une utilisation en milieux difficiles et pour la connexion de divers EPI.

ES Conectores de base ancha en acero galvanizado, resistentes y versátiles, ideales para el uso en ambientes difíciles y para la conexión de varios dispositivos.

IT Connettori a base larga in acciaio zincato, robusti e versatili, ideali per l'utilizzo in ambienti difficili e per il collegamento di vari dispositivi.



LARGE S-STEEL

H-307-TG



DE Verbindungselement mit breiter Basis aus rostfreiem Edelstahl, ideal für den Einsatz in chemisch aggressiver Umgebung, maritimen Bereich und Tauchgängen.

EN Stainless-steel connector with large-capacity base, ideal for chemically-aggressive environments, maritime operations and diving.

FR Connecteur à base large en acier inoxydable, idéal pour une utilisation dans des atmosphères chimiquement agressives, lors d'opérations en mer ou en immersion.

ES Conector de base ancha en acero inoxidable, ideal para el uso en entornos químicamente agresivos, intervenciones marítimas y submarinismo.

IT Connettere a base larga in acciaio inox, ideale per l'impiego in atmosfere chimicamente aggressive, operazioni marittime ed immersioni.



D-SHAPE STEEL

H-295-SG / H-295-TG / H-296-TG



DE D-förmige Verbindungselemente aus Zinkstahl, ideal für schwierige Einsatzbereiche, als Endelement an Verbindungsmitteln oder zur Verbindung verschiedener Geräte.

EN Galvanised-steel D-shaped connectors, ideal for harsh environments, as terminal connectors in lanyards or for the connection of devices.

FR Connecteur de forme asymétrique en acier zingué, idéal pour une utilisation en milieux difficiles, en bout de longe ou pour la connexion de divers EPI.

ES Conectores en forma de D de acero galvanizado, ideales para el uso en ambientes difíciles, como conectores de terminación en elementos de amarre o para la conexión de dispositivos.

IT Connettori con forma a D in acciaio zincato, ideali per l'utilizzo in ambienti difficili, per l'utilizzo come terminali di cordino o per il collegamento di dispositivi.



CARABINERS

D-SHAPE S-STEEL

H-297-SG / H-297-TG



DE D-förmige Verbindungselemente aus rostfreiem Edelstahl, ideal für den Einsatz in chemisch aggressiver Umgebung, im maritimen Bereich und für Tauchgänge.

EN Stainless-steel D-shaped connectors, ideal for chemically-aggressive environments, maritime operations and diving.

FR Connecteur de forme asymétrique en acier inoxydable, idéal pour une utilisation dans des atmosphères chimiquement agressives, lors d'opérations en mer ou en immersion.

ES Conectores en forma de D de acero inoxidable, ideales para el uso en entornos químicamente agresivos, intervenciones marítimas y submarinismo.

IT Connettori con forma a D in acciaio inox, ideali per l'impiego in atmosfere chimicamente aggressive, operazioni marittime ed immersioni.

Made in
Italy

SHELTER EVO

H-311



DE Verbindungselement aus Aluminiumlegierung mit Handballenverschluss, ideal für eine Anwendung als Endelement am Verbindungsmittel.

EN Steel connector with palmlock gate, ideal as terminal connector in lanyards.

FR Connecteur en alliage léger avec fermeture palmlock, idéal comme connecteur terminal dans les longes.

ES Conector de aleación ligera con gatillo palmlock, ideal como conector terminal en eslingas.

IT Connettore in lega leggera con chiusura palmlock, ideale come cterminale di cordino.

Made in
Italy

SHELTER STEEL

H-313



DE Verbindungselement aus Stahl mit Handballenverschluss, ideal für eine Anwendung als Endelement am Verbindungsmittel.

EN Light-alloy connector with palmlock gate, ideal as terminal connector in lanyards.

FR Connecteur en acier léger avec fermeture palmlock, idéal comme connecteur terminal dans les longes.

ES Conector de acero ligero con gatillo palmlock, ideal como conector terminal en eslingas.

IT Connettore in acciaio con chiusura palmlock, ideale come terminale di cordino.

Made in
Italy

CARABINERS

K-ADVANCE SHELL

H-315



DE Karabiner mit Handballenverschluss aus heiß geschmiedeter Aluminiumlegierung, ideal für eine Anwendung als Endelement am Verbindungsmittel. Ausgestattet mit Verschleißschutzvorrichtungen aus Edelstahl.

EN Hot-forged light alloy palmlock gate connector, ideal as terminal connector in lanyards. Equipped with a stainless steel anti-wear protection.

FR Mousqueton avec fermeture palmlock en alliage léger forgé à chaud, idéal pour une utilisation en bout de longe. Il est doté d'une protection anti-usure en acier inoxydable.

ES Mosquetón con gatillo palmlock de aleación ligera, forjado en caliente, ideal como conector de terminación en elementos de amarre. Dotado de protección antidesgaste en acero inox.

IT Connettore con chiusura palmlock in lega leggera forgiato a caldo, ideale per l'utilizzo come terminale di cordino. Provvisto di protezione antiusura in acciaio inossidabile.



BIG

H-318



DE Richtungsweisendes, großes Verbindungselement aus Aluminiumlegierung, ideal als Endverbindungen an Halteseilen.

EN Large sized light alloy directional connector, ideal for use as a terminal connector for lanyards.

FR Connecteur directionnel de grandes dimensions en alliage léger, idéal en bout de longe.

ES Conector direccional de grandes dimensiones de aleación ligera, ideal como terminal en elementos de amarre.

IT Connettore direzionale di grande dimensione in lega leggera, ideale come terminale di cordino.



GIANT

H-319



DE Richtungsweisendes Verbindungsmittel mit sehr großem Ausmaß aus Leichtmetall, ideal als Endstück für Bandschlingen.

EN Very large sized light alloy directional connector, ideal for use as a terminal connector for lanyards.

FR Connecteur directionnel de très grandes dimensions en alliage léger, idéal en bout de longe.

ES Conector direccional de muy grandes dimensiones, de aleación ligera, ideal como conector terminal en elementos de amarre.

IT Connettore direzionale di dimensione molto grande in lega leggera, ideale come terminale di longe.



CARABINERS

Q-LINK D

H-323-08 / H-323-10



DE Schnellkettenglieder aus Zinkstahl, dreieckig. Ideal für Höhenarbeit-Gurte.

EN Galvanized-steel quick link, triangular shaped. Ideal for work harnesses.

FR Maillon rapide en acier zingué, de forme triangulaire. Idéal pour les harnais utilisés lors de travaux en hauteur.

ES Maillón rápido de acero galvanizado triangular. Ideal para arneses para trabajos en altura.

IT Maglia rapida in acciaio zincato di forma triangolare. Ideale per imbracature da lavoro in quota.



Q-LINK

H-320-07 / H-320-08 / H-320-10

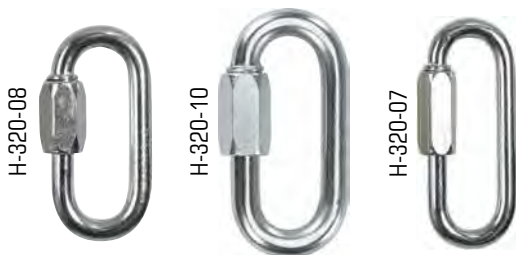

DE Schnellkettenglieder aus Zinkstahl, oval, für die Verwendung als Abseilverankerung. Ideal für feste Expressschlingen, Höhenarbeiten, Industrie und Bergrettung.

EN Galvanized-steel quick link, oval shaped. Ideal to be used as a lowering anchorage, for fixed quickdraws, work at height, industrial safety and rescue.

FR Maillon rapide en acier zingué, de forme ovale. Idéal pour une utilisation en tant qu'amarrage de rappel, pour dégaines fixes, travaux en hauteur et industriels et lors d'interventions de secours.

ES Maillón rápido de acero galvanizado de forma ovalada, para uso como anclaje de aseguramiento. Ideal para cintas exprés fijas, trabajos en altura, industria y labores de rescate.

IT Maglia rapida in acciaio zincato di forma ovale. Ideale per l'utilizzo come ancoraggio di calata, per rinvii fissi, lavori in altezza, industria e soccorso.



Q-LINK TWIST

H-322-08



DE Schnellkettenglieder aus Zinkstahl, oval und 90° verdreht. Ideal für die Verwendung als Verankerung beim Abseilen, Höhenarbeiten, Industrie und Bergrettung.

EN Galvanized-steel quick link with oval shaped, twisted 90°. Ideal for lowering, as an anchor connector on permanently installed quickdraws, work at height, industrial safety and rescue.

FR Maillon rapide en acier zingué, de forme ovale et tordue de 90°. Idéal pour une utilisation en tant qu'amarrage de rappel, pour les travaux en hauteur, la sécurité industrielle et lors d'interventions de secours.

ES Maillón rápido de acero galvanizado de forma ovalada y torcido por 90°. Ideal para uso como anclaje de descenso, para cintas exprés fijas, trabajos en altura, la industria y socorro.

IT Maglia rapida in acciaio zincato di forma ovale e ritorta di 90°. Ideale per l'utilizzo come ancoraggio di calata, lavori in altezza, industria e soccorso.



CARABINERS

Q-LINK HM H-325-10



DE Schnellkettenglieder aus Zinkstahl, halbmondförmig. Ideal für Höhenarbeit-Gurte.

EN Galvanized-steel quick link half moon shaped. Ideal for work harnesses.

FR Maillon rapide en acier zingué en forme de demi-lune. Idéal pour les harnais utilisés lors de travaux en hauteur.

ES Maillón rápido de acero galvanizado en forma de media luna. Ideal para arneses para trabajos en altura.

IT Maglia rapida in acciaio zincato di forma a mezzaluna. Ideale per imbracature da lavoro in quota.



Q-LINK D S-STEEL H-324-07



DE Schnellkettenglieder aus rostfreiem Edelstahl, dreieckig, extrem widerstandsfähig gegen Korrosion und ideal für eine Anwendung im maritimen Bereich. Ideal für Höhenarbeit-Gurte.

EN Stainless steel quick link, triangular shaped, extremely resistant to corrosion and ideal for maritime environments. Ideal for work harnesses.

FR Maillon rapide en acier inoxydable, de forme triangulaire, extrêmement résistant à la corrosion et idéal pour une utilisation en milieux marins. Idéal pour les harnais utilisés lors de travaux en hauteur.

ES Maillón rápido de acero inoxidable triangular, extremadamente resistente a la corrosión e ideal para uso en ambientes marinos. Ideal para arneses para trabajos en altura.

IT Maglia rapida in acciaio inox di forma triangolare, estremamente resistente alla corrosione e ideale per l'impiego in ambienti marini. Ideale per imbracature da lavoro in quota.



Q-LINK S-STEEL H-321-08 / H-321-07



DE Schnellkettenglieder aus rostfreiem Edelstahl, oval, für die Verwendung als Abseilverankerung. Ideal für eine Anwendung im maritimen Bereich. Ideal für feste Expressschlingen, Höhenarbeiten, Industrie und Bergrettung.

EN Stainless steel quick link, oval shaped, ideal for maritime environments. Ideal to be used as a lowering anchorage, for fixed quickdraws, work at height, industrial safety and rescue.

FR Maillon rapide en acier inoxydable, de forme ovale, idéal pour une utilisation en milieux marins. Idéal pour une utilisation en tant qu'amarrage de rappel, pour dégaines fixes, travaux en hauteur et industriels et lors d'interventions de secours.

ES Maillón rápido de acero inoxidable de forma ovalada, para uso como anclaje de aseguramiento. Ideal para cintas exprés fijas, trabajos en altura, industria y labores de rescate.

IT Maglia rapida in acciaio inox di forma ovale, ideale per l'impiego in ambienti marini. Ideale per l'utilizzo come ancoraggio di calata, per rinvii fissi, lavori in altezza, industria e soccorso.



























100% TPE



CARABINERS

Product	art no		mat								S
 HMS DOUBLE TRI CB 2.0	H-204		aluminium	110 x 72 mm	double trilock	24 mm	80 g	25 / 7 / 7 kN			EN 362:2004-B, EN 12275:2013-H, UIAA 121:2018
 HMS DOUBLE TRI 2.0	H-206		aluminium	110 x 72 mm	double trilock	24 mm	80 g	25 / 7 / 7 kN			EN 362:2004-B, EN 12275:2013-H, UIAA 121:2018
 HMS DOUBLE TWIST 2.0	H-207		aluminium	110 x 72 mm	double twist lock	24 mm	80 g	25 / 7 / 7 kN			EN 362-B:2004, EN 12275:2013-H, UIAA 121:2018
 DOUBLE O TWIST 2.0	H-208		aluminium	113 x 64 mm	N/A	20 mm	80 g	25 / 7 / 7 kN			EN 362-B:2004, EN 12275:2013-H, UIAA 121:2018
 DOUBLE O TRI 2.0	H-209		aluminium	113 x 64 mm	N/A	20 mm	80 g	25 / 7 / 7 kN			EN 362-B:2004, EN 12275:2013-H, UIAA 121:2018
 DOUBLE O TRI CB 2.0	H-211		aluminium	113 x 64 mm	N/A	20 mm	80 g	25 / 7 / 7 kN			EN 362:2004-B, EN 12275:2013-H, UIAA 121:2018
 OVAL SCREW 2.0	H-212		aluminium	113 x 64 mm	screw gate	20 mm	80 g	- / 7 / 7 kN			EN 362:2004-B, EN 12275:2013-H, UIAA 121:2018
 OVX SG	H-298-SG		aluminium	95 x 58 mm	screw gate	17 mm	58 g	24 / 9 / 7 kN			EN 362:2004-B, EN 12275:2013-B, UIAA 121:2018
 OVX TG	H-298-TG		aluminium	95 x 58 mm	trilock	17 mm	60 g	24 / 9 / 7 kN			EN 362:2004-B, EN 12275:2013-B, UIAA 121:2018
 OVX TG HC	H-335-TG		aluminium	95 x 58 mm	trilock	17 mm	60 g	24 / 9 / 7 kN			EN 362:2004-B, EN 12275:2013-B, UIAA 121:2018

CARABINERS

Product	art no		mat								
 XL-D SG	H-308-SG		aluminium	120 x 80 mm	screw gate	29 mm	80 g	28 / 12 / 10 kN			EN 362:2004-B, EN 12275:2013
 XL-D TG	H-308-TG		aluminium	120 x 80 mm	trilock	28 mm	85 g	28 / 12 / 10 kN			EN 362:2004-B, EN 12275:2013-B
 CONCEPT SGL HC	H-282-SGL		aluminium	105 x 73 mm	screw gate	21 mm	77 g	23 / 10 / 7 kN			EN 362:2004-A/T, EN 12275:2013-H
 PILLAR SG	H-283-SG		aluminium	111 x 62 mm	screw gate	21 mm	75 g	24 / 10 / 7 kN			EN 362:2004-B, EN 12275:2013-B, UIAA 121:2018
 PILLAR WG	H-283-WG		aluminium	111 x 62 mm	twist-lock	21 mm	80 g	24 / 8 / 7 kN			EN 362:2004-B, EN 12275:2013-B, UIAA 121:2018
 PILLAR WG HC	H-286-WG		aluminium	111 x 62 mm	twist-lock	21 mm	80 g	24 / 8 / 7 kN			EN 362:2004-B, EN 12275:2013-B, UIAA 121:2018
 PILLAR TG	H-283-TG		aluminium	111 x 62 mm	trilock	21 mm	82 g	24 / 8 / 7 kN			EN 362:2004-B, EN 12275:2013-B, UIAA 121:2018
 D-SHAPE SG	H-292-SG		aluminium	110 x 62 mm	screw gate	19 mm	75 g	30 / 10 / 10 kN			EN 362:2004-B, EN 12275:2013-B
 D-SHAPE WG	H-292-WG		aluminium	110 x 62 mm	twist-lock	20 mm	80 g	30 / 8 / 10 kN			EN 362:2004-B
 D-SHAPE TG	H-292-TG		aluminium	110 x 62 mm	trilock	19 mm	80 g	30 / 8 / 10 kN			EN 362:2004-B, EN 12275:2013-B



CARABINERS

Product	art no		mat								
	FS 90 ALU	H-015	 aluminium	238 x 117 mm	palmlock	61 mm	510 g	22 / - / - kN			EN 362:2004-A
	FS 90 AL TELESKOP	H-015-KUP	 aluminium	238 x 117 mm	palmlock	61 mm	880 g	22 / - / - kN			EN 795:2012/B
	CONCEPT SG	H-281-SG	 aluminium	105 x 73 mm	screw gate	21 mm	74 g	23 / 10 / 7 kN			EN 362-B:2004 EN 12275:2013-H, UIAA
	CONCEPT WG	H-281-WG	 aluminium	105 x 73 mm	twist-lock	21 mm	80 g	23 / 12 / 7 kN			EN 362-B:2004 EN 12275:2013-H, UIAA
	CONCEPT TG	H-281-TG	 aluminium	105 x 73 mm	trilock	21 mm	81 g	23 / 8 / 7 kN			EN 362-B:2004 EN 12275:2013-H, UIAA
	PILLAR STEEL SG	H-287-SG	 steel	110 x 61 mm	screw-lock	20 mm	180 g	30 / 15 / 10 kN			EN 362:2004-M EN 12275:2013-B
	PILLAR STEEL TG	H-287-TG	 steel	110 x 61 mm	trilock	22 mm	193 g	30 / 15 / 10 kN			EN 362:2004-M
	SNAPPY STEEL SG	H-291-SG	 steel	112 x 74 mm	screw-lock	22 mm	237 g	40 / 15 / 15 kN			EN 362-M:2004 EN 12275-H:2013, UIAA
	SNAPPY STEEL TG	H-291-TG	 steel	112 x 74 mm	trilock	22 mm	250 g	40 / 15 / 15 kN			EN 362:2004-M EN 12275:2013-H, UIAA
	LARGE STEEL SG	H-305-SG	 steel	116 x 79 mm	screw-lock	25 mm	253 g	50 / 15 / 20 kN			EN 362:2004-M

CARABINERS

Product	art no		mat								
 LARGE STEEL TG	H-305-TG		steel	116 x 79 mm	trilock	25 mm	260 g	50 / 15 / 20 kN			EN 362:2004-M
 LARGE STEEL TG ANSI	H-306-TG		steel	116 x 77 mm	trilock	25 mm	276 g	50 / 16 / 20 kN			EN 362:2004-M, ANSI Z.359.12:2019
 LARGE S-STEEL TGI	H-307-TG	N/A	stainless steel	119 x 78 mm	trilock	25 mm	275 g	35 / - / - kN			EN 362:2004-B
 D-SHAPE STEEL SG	H-295-SG		steel	110 x 63 mm	screw-lock	19 mm	178 g	50 / 15 / 15 kN			EN 362:2004-M, EN 12275:2013-B
 D-SHAPE STEEL TG	H-295-TG		steel	110 x 63 mm	trilock	19 mm	189 g	50 / 15 / 15 kN			EN 362:2004-M
 D-SHAPE STEEL TG ANSI	H-296-TG		steel	110 x 63 mm	trilock	18 mm	200 g	50 / 16 / 15 kN			EN 362:2004-M, ANSI Z.359.12:2019
 D-SHAPE S-STEEL SG	H-297-SG		stainless steel	110 x 63 mm	screw-lock	20 mm	182 g	35 / - / - kN			EN 362:2004-B
 D-SHAPE S-STEEL TG	H-297-TG		stainless steel	110 x 63 mm	trilock	19 mm	195 g	35 / - / - kN			EN 362:2004-B
 SHELTER EVO	H-311		aluminium	135 x 68 mm	palmlock	21 mm	144 g	25 / - / - kN			EN 362:2004-A/T
 SHELTER STEEL	H-313		steel	132 x 63 mm	palmlock	21 mm	243 g	25 / - / - kN			EN 362:2004-A/T



CARABINERS

Product	art no		mat								S
	K-ADVANCE SHELL	H-315		aluminium	135 x 70 mm	palmlock	25 mm	125 g	30 / 12 / 12 kN		EN 362:2004-A/T EN 12275:2013-K
	BIG	H-318		steel	235 x 110 mm	palmlock	60 mm	455 g	25 / - / - kN		EN 362:2004-A/T
	GIANT	H-319		steel	350 x 165 mm	palmlock	105 mm	965 g	28 / - / - kN		EN 362:2004-A/T
	Q-LINK D 08	H-323-08		steel	56 x 73 mm	screw-lock	10 mm	88 g	27.5 / 10 / - kN		EN 362:2004-Q EN 12275:2013-Q, UIAA
	Q-LINK D 10	H-323-10		steel	66 x 87 mm	screw-lock	12 mm	153 g	45 / 10 / - kN		EN 362:2004-Q EN 12275:2013-Q, UIAA
	Q-LINK 07	H-320-07		steel	79 x 32 mm	screw-lock	16 mm	60 g	25 / 10 / - kN		EN 362:2004-Q EN 12275:2013-Q, UIAA
	Q-LINK 08	H-320-08		steel	74 x 34 mm	screw-lock	11 mm	77 g	35 / 10 / - kN		EN 362:2004-Q EN 12275:2013-Q, UIAA
	Q-LINK 10	H-320-10		steel	89 x 44 mm	screw-lock	12 mm	137 g	55 / 10 / - kN		EN 362:2004-Q EN 12275:2013-Q, UIAA
	Q-LINK TWIST	H-322-08		steel	104 x 29 mm	screw-lock	17,5 mm	106 g	32 / 10 / - kN		C 0082 EN 362:2004-Q EN 12275:2013-Q, UIAA
	Q-LINK HM	H-325-10		steel	86 x 67 mm	screw-lock	10 mm	153 g	45 / 10 / - kN		EN 362:2004-Q EN 12275:2013-Q, UIAA

CARABINERS

Product	art no		mat								
 Q-LINK D S-STEEL 07	H-324-07	■	stainless steel	51 x 63 mm	screw-lock	8.5 mm	59 g	31 / 10 / - kN	EN 362-Q:2004 EN 12275-Q:2013, UIAA		
 Q-LINK S-STEEL 07	H-321-08	■	stainless steel	79 x 32 mm	screw-lock	11 mm	79 g	55 / 10 / - kN	EN 362-Q:2004 EN 12275-Q:2013, UIAA		
 Q-LINK S-STEEL 08	H-321-07	■	stainless steel	74 x 34 mm	screw-lock	16 mm	62 g	40 / 10 / - kN	EN 362-Q:2004 EN 12275-Q:2013, UIAA		







PULLEYS, ROPE CLAMPS, ANCHORS

Seilrollen, Seilklemmen & Anschlagrichtungen | Poulies, Bloqueurs & Dispositifs d'ancrage | Poleas, Mordazas y Dispositivos de Anclaje | Carrucole, bloccanti e ancoraggi



CRIC

H-280

DE 4 in 1. Kompakt und intuitiv. Unverzichtbar für die Arbeit am Seil und Rettung. Mehrzweck-Seilklemme mit Umlenkrolle, die als Steigklemme, Umlenkrolle, Seilklemme/Umlenkrolle oder Bergungsrolle verwendet werden kann.

- seine Vielseitigkeit, Kompaktheit und Benutzerfreundlichkeit reduzieren den Zeitaufwand, das Material und den Platzbedarf während der Manöver auf ein Minimum
- im Seilrollenmodus kann das Seil frei in beide Richtungen gleiten, während es im Bergungsmodus frei in eine Richtung gleiten kann und in der anderen blockiert
- im Rückholmodus kann die geborgene Last abgesenkt werden, indem man das spezielle Verbindungsmittel betätigt, das mit der Gerätenocke verbunden ist
- die ergonomische Öffnung anhand des intuitiven Knopfes ermöglicht eine schnelle Installation am Seil im gewünschten Modus, auch mit Handschuhen oder unter widrigen Bedingungen
- ausgestattet mit einer Stahlnocke mit Zahnung, die das Seil vor Verschleiß schützt, aber es ebenso effektiv blockiert. Die Nocke hat auch zwei Rillen, um die Ansammlung von Schlamm zu reduzieren und eine effektive Verriegelung des Seils unter allen Bedingungen aufrechtzuerhalten (schlammiges Seil, gefroren usw.)

Patent angemeldet.

EN 4 in 1. Compact and intuitive. Essential for rope work and rescue. Multifunctional rope clamp with pulley, which can be used as ascender, pulley, rope clamp/pulley or recovery pulley.

- its versatility, compact size and ease of use allow reducing to the minimum time, material and space needed in rope manoeuvres
- when used in pulley mode, the rope is free to run in both directions; instead, when the hauling-pulley mode is used, the rope can only run in one direction and it is locked in the opposite one
- when used in progress-capture hauling pulley mode, it is possible to lower the lifted load by acting on the dedicated cord connected to the cam within the device
- the easy opening, via an intuitive release button, makes the installation of the device on the rope swift - no matter the mode that is going to be used in - even with gloves on or while operating in difficult conditions
- equipped with a steel cam featuring teeth that minimize rope wear but are effective in blocking the rope. In addition, the cam is designed with two slots to reduce the build-up of dirt, so maintaining the lock on the rope very efficient in any condition (muddy, frozen rope, etc.)

Patent pending.

FR 4 en 1. Compact et intuitif. Indispensable pour les travaux sur corde et le sauvatage. Bloqueur multifonctionnel avec poulie qui peut être utilisé comme dispositif d'ascension, poulie, bloqueur/poulie ou poulie de récupération.

- sa polyvalence, sa compacité et sa facilité d'utilisation permettent de réduire au minimum le temps, le matériel et l'espace nécessaires aux manœuvres
- en mode poulie, la corde est libre de courir dans les deux sens, tandis qu'en mode poulie de récupération elle est libre de courir dans un sens et se bloque dans le sens opposé
- en mode poulie de récupération, il est possible de descendre la charge récupérée au moyen de la cordelette reliée à la came du dispositif
- l'ouverture ergonomique au moyen d'un bouton intuitif permet une installation rapide sur la corde dans le mode souhaité même en portant des gants ou dans des conditions défavorables
- équipée d'une came en acier dentée qui protège la corde de l'usure mais qui est tout aussi efficace pour la bloquer en place. La came comporte également deux fentes pour réduire l'accumulation de boue et maintenir une prise efficace sur la corde dans toutes les conditions (corde boueuse, gelée, etc.)

Brevet en cours.

ES 4 en 1. Compacto e intuitivo. Imprescindible para trabajos con cuerdas y rescate. Bloqueador multifunción con polea, se puede utilizar para ascender, como polea, bloqueador/polea o polea para rescate.

- su polivalencia, su dimensión compacta y su sencillez en el uso permiten reducir al mínimo tiempo, material y espacio durante las maniobras
- en la modalidad polea, la cuerda debe deslizarse libremente en ambas direcciones, mientras en modalidad polea para rescate la cuerda se desliza en un sentido y se bloquea cuando de tira en sentido contrario
- en la modalidad polea de rescate es posible bajar y subir la carga accionando el cordino integrado en el equipo
- la abertura ergonómica a través del accionador permite una rápida instalación sobre la cuerda en la modalidad seleccionada incluso usando guantes o en condiciones adversas
- dotado de leva dentada en acero que protege la cuerda de desgastes y que mantiene de forma eficaz el bloqueo sobre misma. La leva presenta dos renuras para reducir la acumulación de barro y mantener el bloqueo sobre la cuerda de forma eficaz en cualquier condición (cuerda embarrada, helada etc)

Patent pending.

IT 4 in 1. Compatto e intuitivo. Essenziale per lavoro su fune e soccorso. Bloccante multifunzione con carrucola utilizzabile come risalitore, carrucola, bloccante/carrucola o carrucola da recupero.

- la sua polivalenza, compattezza e semplicità di utilizzo permettono la riduzione ai minimi termini delle tempistiche, del materiale e dello spazio utilizzati durante le manovre
- in modalità carrucola la corda è libera di scorrere in entrambe le direzioni, mentre in modalità carrucola da recupero è libera di scorrere in una direzione e si blocca in quella opposta
- in modalità carrucola da recupero è possibile calare il carico recuperato agendo sull'apposito cordino collegato alla camma del dispositivo
- l'apertura ergonomica tramite un intuitivo pulsante ne consente una rapida installazione sulla corda nella modalità desiderata anche utilizzando i guanti o in condizioni avverse
- dotato di camma in acciaio provvista di dentatura che preserva l'usura della corda ma è ugualmente efficace nel bloccaggio sulla stessa. La camma presenta inoltre due cave per ridurre l'accumulo di fango e mantenere efficace il bloccaggio sulla corda in qualsiasi condizione (corda infangata, gelata etc)

In attesa di brevetto.

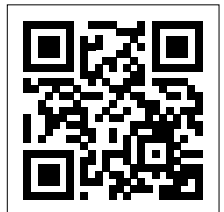

MORE INFORMATION
AND VIDEO

CRIC



4 in 1 Mehrzweck-Seilklemme mit Umlenkrolle

4 in 1 rope clamp with pulley

ergonomische Öffnung mit intuitivem Knopf für Einhandbedienung und schnelle Installation am Seil

easy opening via intuitive release button for single-hand-use and easy installation on the rope

Stahllocke mit Zahnung zum Schutz vor Verschleiß

steel cam featuring teeth that minimise rope wear

Reißleine zum einfachen Freigeben des Seils

rip cord for easy release of the cam

Integrierte kugelgelagerte Seilrolle

integrated ball-bearing sheave



ASCENDER MODE

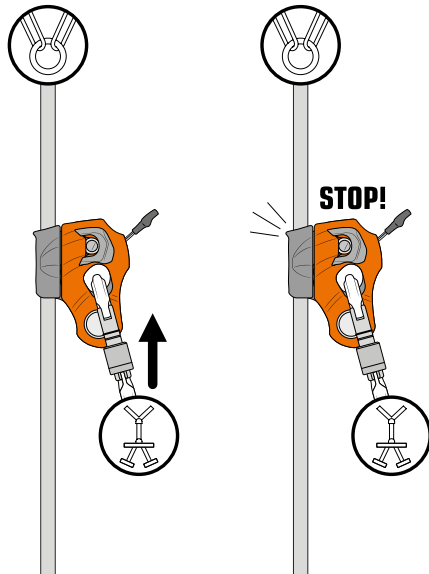

DE Ermöglicht den Aufstieg an einem Seil gemäß den Normen EN 567 / EN 12841-B

EN It allows ascending the rope in accordance with EN 567 / EN 12841-B standard

FR Il permet la remontée d'une corde conformément aux normes EN 567 / EN 12841-B

ES Permite el ascenso por una cuerda conforme a la norma EN 567 / EN 12841-B

IT Permette la risalita di una corda in conformità alle norme EN 567 / EN 12841-B

PULLEY MODE

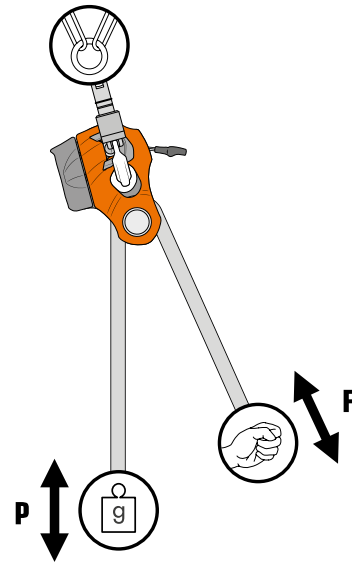

DE Einsetzbar als einfache Seilrolle zum Anheben oder Versetzen einer Last gemäß EN 12278

EN It can be used as a simple pulley for lifting or transferring a load in accordance with the EN 12278 standard

FR Il peut être utilisé comme une simple poulie pour le levage ou le déplacement d'une charge conformément à la norme EN 12278

ES Puede utilizarse como polea simple para levantar o mover una carga como indicado en la normativa EN 12278

IT Può essere utilizzato come carrucola semplice per il sollevamento o il trasferimento di un carico in conformità alla norma EN 12278

IN DETAIL



Ascender mode

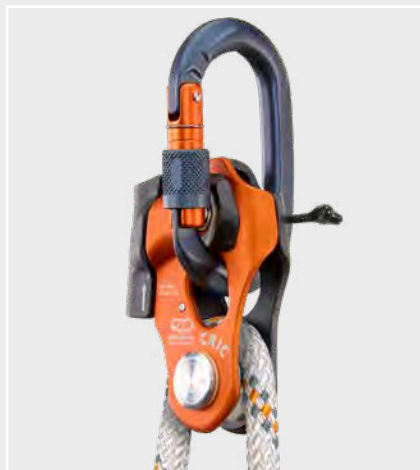

Pulley mode

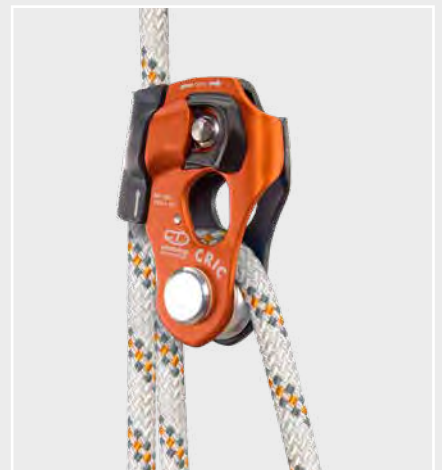

Rope clamp/pulley mode

ROPE CLAMP/PULLEY MODE

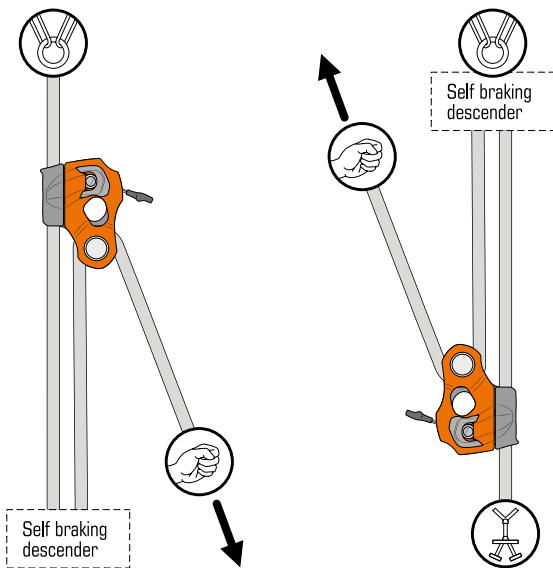

DE Die integrierte kugelgelagerte Seilrolle kann direkt für einen erleichterten Aufstieg an einem Seil oder zum Anheben einer Person ohne Zuhilfenahme zusätzlicher Verbindungselemente verwendet werden

EN The integrated ball-bearing sheave can be used as a simple redirect to make it easier to ascend a rope or to lift a person without the aid of additional carabiners

FR Le réa intégré à roulement billes peut être utilisé comme lien direct pour faciliter la remontée d'une corde ou pour soulever une personne sans avoir besoin de mousquetons supplémentaires

ES La polea integrada con cojinetes de esferas puede ser utilizada como referencia para un ascenso facilitado por una cuerda o para levantar a una persona sin la ayuda de mosquetones añadidos

IT La puleggia integrata con cuscinetti a sfera può essere utilizzata come rimando diretto per la risalita agevolata di una corda o per il sollevamento di una persona senza l'ausilio di connettori aggiuntivi

PROGRESS-CAPTURE HAULING PULLEY MODE

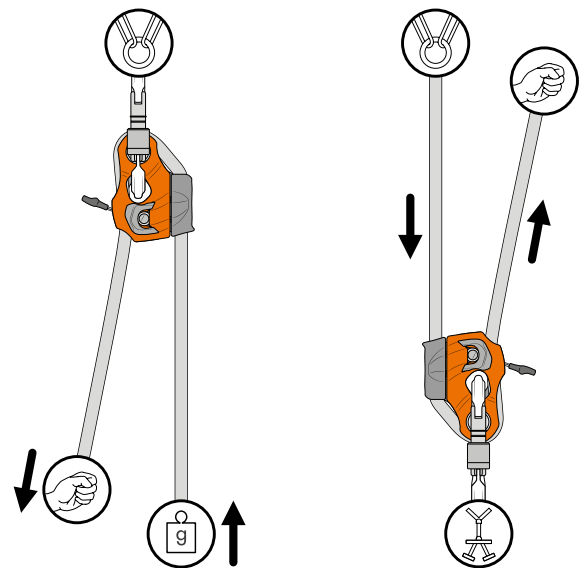

DE Ermöglicht das direkte Bergen einer Last, das Erstellen von Flaschenzügen und das Anheben oder Selbstanheben einer Person

EN It allows the direct lifting of a load, the creation of hauling systems and the rescue or self-rescue of a person

FR Il permet la récupération directe d'une charge, la création de palans et le levage ou auto-levage d'une personne

ES Permite recuperar directamente una carga, crear polipastos y levantar o auto-levantar una persona

IT Permette il recupero diretto di un carico, la creazione di paranchi e il sollevamento o l'auto-sollevamento di una persona



ROLLNLOCK

ROLLNLOCK

H-336

DE 3 in 1. Klein und ultraleicht. Ideal für Seilarbeiten, Rettung und Selbstrettung. Mehrzweckgerät, das als Steigklemme, Umlenkrolle oder Bergungsrolle verwendet werden kann.

- die neue Form und die unterschiedliche Farbgebung der Wangen sorgen für eine noch intuitivere Anwendung
- im Seilrollenmodus kann das Seil frei in beide Richtungen gleiten, während es im Bergungs-Modus frei in eine Richtung gleiten kann und in der anderen blockiert
- die kompakte Größe und das geringe Gewicht machen es zu einem idealen Werkzeug, das immer am Gurt hängen sollte

EN 3 in 1. Small and ultralight. Ideal for rope work, rescue and self-rescue. Multi-purpose device that can be used as an ascender, pulley or hauling pulley.

- the new design and the different colours of the side plates make using it even more intuitive
- when used in pulley mode, the rope is free to run in both directions; instead, when the hauling-pulley mode is used, the rope can only run in one direction and it is locked in the opposite one
- its compact size and light weight make it an ideal companion to carry on the harness at all times, for any eventuality

FR 3 en 1. Petit et ultraléger. Idéal pour les travaux sur corde, le sauvetage et l'autosauvetage. Dispositif multi-usage qui peut être utilisé comme dispositif d'ascension, poulie ou poulie de récupération.

- la nouvelle géométrie et les différentes couleurs des flasques rendent l'utilisation encore plus intuitive
- en mode poulie, la corde est libre de courir dans les deux sens, tandis qu'en mode poulie de récupération elle est libre de courir dans un sens et se bloque dans le sens opposé

- sa taille compacte et son poids léger en font un outil idéal à garder accroché au harnais pour toutes les éventualités

ES 3 en 1. Pequeño y ultraligero. Ideal para trabajos con cuerda, rescate y autorescate. Dispositivo polivalente que puede utilizarse como ascenso, polea o polea de recuperación.

- la nueva forma geométrica y la coloración diferenciada de los lados hacen más intuitivo su uso
- en la modalidad polea, la cuerda debe deslizarse libremente en ambos sentidos, mientras en modalidad polea para rescate la cuerda se desliza en un sentido y se bloquea cuando se tira en sentido contrario
- sus dimensiones compactas y su peso ligero hacen que sea un instrumento ideal para llevar siempre colgado en el arnés para cualquier eventualidad

IT 3 in 1. Piccolo e ultraleggero. Ideale per lavoro su fune, soccorso e autosoccorso. Dispositivo multiuso utilizzabile come risalitore, carrucola o carrucola da recupero.

- forma ergonomica e guance di colore diverso che ne rendono l'utilizzo estremamente intuitivo
- in modalità carrucola la corda è libera di scorrere in entrambe le direzioni, mentre in modalità carrucola da recupero è libera di scorrere in una direzione e si blocca in quella opposta
- le dimensioni compatte e il peso leggero lo rendono uno strumento ideale da tenere sempre appeso all'imbracatura per ogni eventualità



ROLLNLOCK

Made in Italy



3 in 1 Mehrzweckgerät: Steigklemme, Umlenkrolle oder Bergungsrolle

3 in 1 multi-purpose device: ascender, pulley or hauling pulley

intuitives Umschalten in andere Modi auch mit Handschuhen oder unter ungünstigen Bedingungen

intuitive switching to other modes even with gloves or in difficult conditions

kompakte Größe und geringes Gewicht

compact size and light weight

noch intuitivere Anwendung durch neue Form und unterschiedliche Farbgebung der Wangen

even more intuitive use due to the new design and different colours of the side plates



ROLLNLOCK

ASCENDER MODE

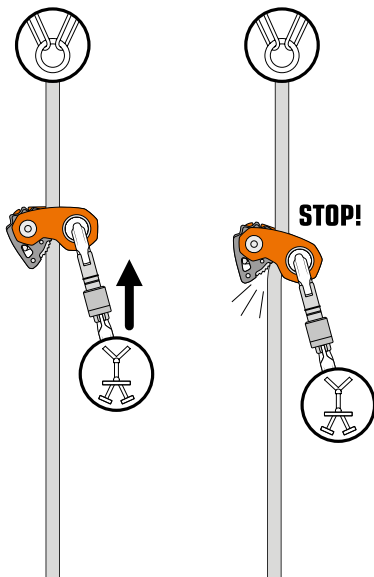

DE Ermöglicht den Aufstieg an einem Seil gemäß den Normen EN 567 / EN 12841-B

EN It allows ascending the rope in accordance with EN 567 / EN 12841-B standards

FR Il permet la remontée d'une corde conformément aux normes EN 567 / EN 12841-B

ES Permite ascender por una cuerda conforme a la norma EN 567 / EN 12841-B

IT Permette la risalita di una corda in conformità alle norme EN 567 / EN 12841-B

PROGRESS-CAPTURE HAULING PULLEY MODE

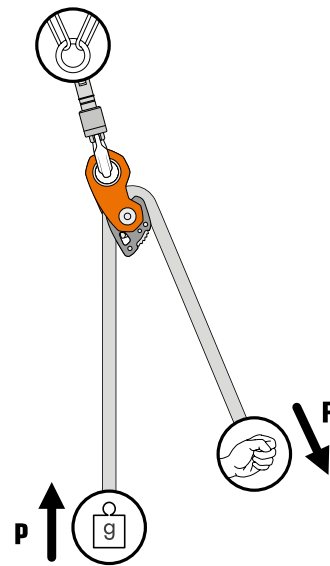

DE Ermöglicht das direkte Bergen einer Last, das Erstellen von Flaschenzügen und das Anheben oder Selbst-Anheben einer Person

EN It allows the direct lifting of a load, the creation of hauling systems and the rescue or self-rescue of a person

FR Il permet la récupération directe d'une charge, la création de palans et le levage ou auto-levage d'une personne

ES Permite recuperar directamente una carga, la creación de polipastos y recuperar o auto-recuperar una persona

IT Permette il recupero diretto di un carico, la creazione di paranchi e il sollevamento o l'auto-sollevamento di una persona

IN DETAIL

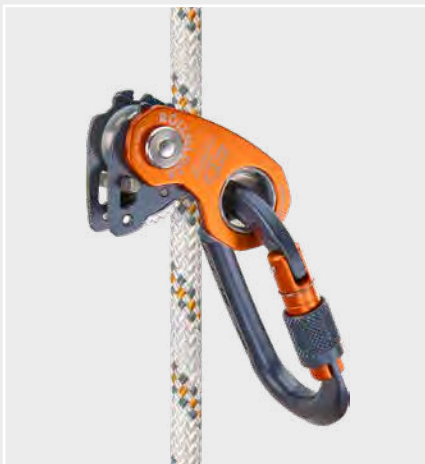

Ascender mode

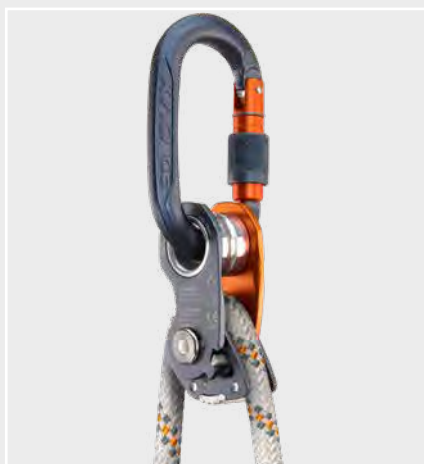

Pulley mode



Progress-capture hauling pulley mode

ROLLNLOCK

MODE CHANGE

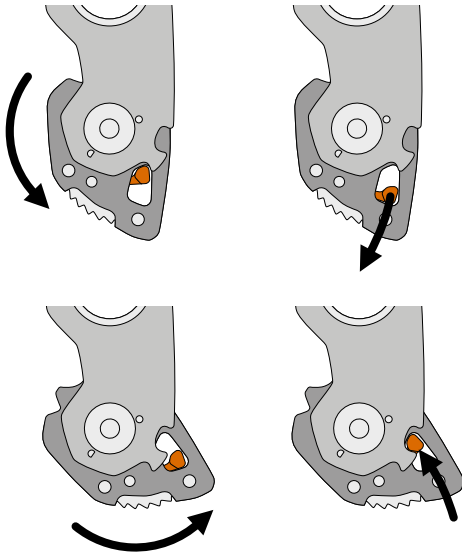

DE Das Umschalten von einem Modus zum anderen ist intuitiv und kann auch mit Handschuhen oder unter ungünstigen Bedingungen erfolgen

EN Switching from one mode to another is intuitive and it can even be done with gloves on or while operating in difficult conditions

FR Le passage d'un mode à l'autre est intuitif et peut être effectué même en portant des gants ou dans des conditions défavorables

ES El cambio de una modalidad a otra es intuitivo y puede ser realizado incluso con guantes o en condiciones adversas

IT Il passaggio da una modalità all'altra è intuitivo e può essere effettuato anche utilizzando guanti o in condizione avverse

PULLEY MODE

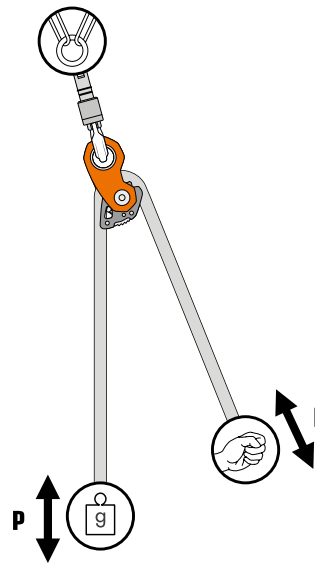

DE Dank der Klemmfunktion kann das Gerät als einfache Seilrolle zum Heben oder Versetzen einer Last gemäß der Norm EN 12278 (Seilrollen-Modus) verwendet werden

EN Thanks to the ability of locking the cam, it can be used as a simple pulley for lifting or transferring a load in accordance with the EN 12278 standard

FR Grâce à la possibilité de bloquer la came, il peut être utilisé comme une simple poulie pour le levage ou le déplacement d'une charge conformément à la norme EN 12278

ES Gracias a la posibilidad de bloquear la leva, puede utilizarse como polea simple para levantar o mover una carga como indicado en la normativa EN 12278

IT Grazie alla possibilità di bloccare la camma, può essere utilizzato come carrucola semplice per il sollevamento o il trasferimento di un carico in conformità alla norma EN 12278



QUICK ROLL

QUICK ROLL

H-221 / H-220

DE Innovativer Aufstiegsgriff mit integrierter Seilrolle. Zusammen mit einem selbstbremsenden Abseilgerät ermöglicht es den Aufstieg des Arbeitsseils.

- ergonomische Griffbeschichtung für eine verbesserte Zugeffizienz und mehr Abnutzungsbeständigkeit
- der Hebel der Nockenöffnung kann mit nur einer Hand bedient werden und das Freigabesystem aktiviert sich mit einer einzigen Bewegung nach unten (patentiert)
- Stahlnocken, mit einer Technologie hergestellt, die den Widerstand gegen Verschleiß erhöht. Mit einer Verzahnung ausgestattet, die dem Seilverschleiß vorbeugt aber trotzdem effizient am Seil klemmt und einen einfachen Aufstieg am Seil ermöglicht. Weist zudem drei Aussparungen auf, um das Ansammeln und Schmutz zu vermeiden und den nötigen Kraftaufwand für den Aufstieg am Seil in jeglicher Kondition erleichtert (verschmutztes Seil, gefrorenes Seil, usw.)
- ausgestattet mit zwei Anschlagsöffnungen für verschiedene Zwecke, mit einem kipp sicheren System der Nocke und mit einer Nebenöffnung zur Verbindung mit einem Maillon Rapide für Trittleitern.

Achtung!: Die integrierte Seilrolle ist keine PSA und kann nur als Hilfe für den Aufstieg nach den vorgegebenen Methoden verwendet werden. Sie eignet sich nicht für das Heben von Personen und/oder Materiallasten.

EN Innovative handle ascender with integrated pulley. Used in conjunction with a self-braking descender it allows for ascending the work rope.

- overmolded, ergonomic handle ascender, designed for greater efficiency when pulling and increased resistance to wear and tear
- cam opening lever usable with one hand patented system for unlocking the cam, with just one downwards movement necessary
- steel cam, manufactured with technology that implements the resistance to wear and tear. Equipped with a set of teeth that protects the wear of the rope, but it is equally effective in blocking and ascending the rope. It also has three slots to prevent the accumulation of mud and reduce the effort needed to slide the device up the rope under any condition (muddy rope, frozen etc.)
- two attachment holes for various possible uses, anti-inversion cam system, secondary hole for connecting a quick link for an etrier.

Attention!: The integrated pulley is not PPE and it can only be used as an additional aid to the ascent, as per the methods shown, but not for hauling people and/or material.

FR Bloqueur-poignée de remontée sur corde innovant avec poulie intégrée. Utilisé en combinaison avec un descendeur auto-freinant, il permet de remonter sur la corde de travail.

- poignée surmoulée ergonomique offrant une meilleure efficacité lors de la traction et une plus grande résistance à l'usure
- levier d'ouverture de la came utilisable avec une seule main et système de déblocage de la came qui s'active par un simple mouvement vers le bas (breveté)
- came en acier, produite avec une technologie qui augmente sa résistance à l'usure. Dotée de dents de serrage qui préservent la corde de l'usure, mais qui sont également efficaces dans le blocage et dans la remontée sur corde. Elle présente en outre trois fentes pour empêcher l'accumulation de boue et réduire l'effort nécessaire pour faire glisser le dispositif vers le haut sur la corde dans n'importe quelle condition (corde boueuse, gelée, etc.)
- dotée de deux trous de connexion pour diverses utilisations, d'un système anti-retournement de la came et d'un trou secondaire destiné à la connexion d'un maillon rapide pour l'étrier.

Attention!: La poulie intégrée n'est pas un EPI et ne doit être utilisée que pour s'aider lors de la remontée sur corde par les méthodes indiquées et non pour le hissage de personnes et/ou de matériel.

ES Innovador puño bloqueador con polea integrada. Utilizado en combinación con un descensor autofrenante permite el ascenso por la cuerda de trabajo.

- puño bloqueador moldeado y ergonómico para una mayor eficiencia en tracción y para una mayor resistencia al desgaste
- palanca de apertura de la leva manejable con una sola mano y sistema de desbloqueo de la leva que se acciona con un solo movimiento hacia abajo (patentado)
- leva en acero, producida con tecnología que incrementa la resistencia al desgaste. Dotada de una parte dentada que preservan la cuerda del desgaste, pero de igual eficacia en el bloqueo y en la subida por ésta. Además presenta tres orificios para evitar la acumulación de barro y reducir el esfuerzo necesario para que se deslice el dispositivo hacia arriba por la cuerda en cualquier condición. (corda embarrada, helada etc)
- dotada de dos orificios de enganche para diferentes usos, de sistema antivuelco de la leva y de orificio secundario para la conexión del maillon para estribos.

¡Atención!: La polea integrada no es un EPI y sólo puede utilizarse como una ayuda para el ascenso en uno de los métodos mostrados y no para el izado de personas o material.

IT Innovativa maniglia di risalita con puleggia integrata. Utilizzata in abbinamento con un discensore auto-frenante consente la risalita della corda di lavoro.

- impugnatura sovrastampata ergonomica, per una maggiore efficacia d'uso in trazione e maggiore resistenza all'usura
- leva di apertura della camma utilizzabile con una sola mano e sistema di sblocco della camma che si attiva con un solo movimento verso il basso (brevettato)
- camma bloccante in acciaio, prodotta con tecnologia che ne implementa la resistenza all'usura. Dotata di dentatura che preserva l'usura della corda, ma è ugualmente efficace nel bloccaggio e nella risalita sulla stessa. Presenta inoltre tre cave per impedire l'accumulo di fango e ridurre lo sforzo necessario per far scorrere il dispositivo in alto sulla corda in qualsiasi condizione (corda infangata, gelata etc)
- dotata di due fori di aggancio per vari utilizzi, di sistema anti-ribaltamento della camma e di foro secondario per il collegamento di una maglia rapida per la staffa.

Attenzione!: La puleggia integrata non è un DPI e va utilizzata solo come ausilio alla risalita nei metodi indicati e non per il sollevamento di persone e/o materiale.

QUICK ROLL

Made in Italy



Aktivierung des Freigabesystems durch Bewegung des Nockenhebels nach unten (patentiert)

activation of the release system by moving the cam lever downwards (patented)

ergonomischer Gummigriff für eine verbesserte Zugeffizienz und mehr Abnutzungsbeständigkeit

ergonomic rubber grip for greater efficiency when pulling and increased resistance to wear and tear

erhältlich als rechts- oder linkshändige Version

available as right- or left-handed version

zwei Anschlagöffnungen

two attachment holes



integrierte Seilrolle

integrated pulley





PULLEYS, ROPE CLAMPS, ANCHORS

QUICK UP+

H-327 / H-328

PAT



DE Rechts- oder linkshändige Seilklemme aus Leichtmetall für den Aufstieg am Seil, mit ergonomischem Gummigriff.

EN Left or right-hand light alloy ascender handle with ergonomic rubber grip for climbing ropes.

FR Bloqueur poignée droit ou gauche en alliage léger pour remontées sur cordes, avec poignée ergonomique en caoutchouc.

ES Puño bloqueador derecho o izquierdo de aleación ligera para ascenso por cuerda con empuñadura ergonómica de goma.

IT Maniglia bloccante destra o sinistra in lega leggera per la risalita su corda con impugnatura ergonomica in gomma.



CHEST ASCENDER+

H-259

PAT



DE Ventrale rechtsseitige Blockiervorrichtung aus Leichtmetall für den Aufstieg am Seil. Ausgestattet mit einer Stahlklemme, die eine hervorragende Blockierfunktion am Seil ermöglicht und Verschleiß reduziert.

EN Light alloy right-hand chest ascender for climbing up ropes. Equipped with an ascender that can lock on the rope and reduces wear.

FR Bloqueur ventral droit en alliage léger pour la remontée sur corde. Il est doté d'une came en acier qui permet une prise excellente sur la corde, en réduisant l'usure.

ES Bloqueador ventral para mano derecha de aleación ligera para ascensos por cuerda. Dotado de leva en acero que permite un bloqueo excelente sobre la cuerda y reduce el desgaste.

IT Bloccante ventrale destro in lega leggera per la risalita su corda. Provvisto di camma in acciaio che permette un ottimo bloccaggio sulla corda e ne riduce l'usura.



CHEST ASCENDER+ HC

H-329

PAT



DE Ventrale rechtsseitige Blockiervorrichtung aus Leichtmetall für den Aufstieg am Seil. Hergestellt mit speziellem Eloxier-Verfahren gegen Verschleiß, ideal für intensiven und längeren Gebrauch.

EN Light alloy right-hand chest ascender for climbing up ropes. Made with special anti-wear finish, ideal for intensive and prolonged use.

FR Bloqueur ventral droit en alliage léger pour la remontée sur corde. Il est doté du traitement spécial par anodisation anti-usure, idéal pour les utilisations intensives et prolongées.

ES Bloqueador ventral para mano derecha de aleación ligera para ascensos por cuerda. Realizado con anodizado especial antidesgaste, ideal para usos intensivos y duraderos.

IT Bloccante ventrale destro in lega leggera per la risalita su corda. Realizzato con speciale anodizzazione anti-usura, ideale per usi intensivi e prolungati.



PULLEYS, ROPE CLAMPS, ANCHORS

ASCENDER SIMPLE+

H-330

PAT



DE Rechts- und vielseitige Seilklemme aus Leichtmetall für den Aufstieg am Seil oder als Rücklaufsperrung beim Einholen.

EN Multi-use light-alloy right-hand rope ascender for climbing ropes or as a clamp for hauling/rescue.

FR Bloqueur droit polyvalent en alliage léger, conçu pour la remontée sur corde ou comme anti-retour lors des opérations de récupération.

ES Bloqueador para mano derecha multiuso de aleación ligera para ascensos por cuerda o como antirretorno en izados.

IT Bloccante destro polivalente in lega leggera concepito per la risalita su corda o come anti-ritorno durante il recupero.



Made in Italy

QUICK STEP-A

H-226 / H-227



H-227



H-226

DE Klemme für den rechten oder linken Fuß. In Kombination mit einem Aufstiegsgriff oder einer ventralen Klemme verwendbar, vereinfacht und beschleunigt sie den Aufstieg am Seil. Ideal für Tree Climbing und Höhenarbeiten.

EN Ascender for the right or left foot, when used in conjunction with an ascender handle or a chest ascender, makes it easier and speeds up the ascent of a rope. Ideal for tree climbing and working at height.

FR Bloqueur de pied, pour pied droit ou gauche qui, utilisé en combinaison avec un bloqueur-poignée ou un bloqueur ventral, facilite et accélère la remontée sur corde. Idéal pour l'élagage et les travaux sur corde.

ES Bloqueador de pie derecho o izquierdo que, utilizado en combinación con un puño bloqueador o con un bloqueador ventral, facilita y acelera el ascenso por cuerda. Ideal para tree climbing y trabajos en altura.

IT Bloccante per piede destro o sinistro che, utilizzato in abbinamento con una maniglia di risalita o un bloccante ventrale, agevola e velocizza la risalita su corda. Ideale per tree climbing e lavori in altezza.

Made in Italy

QUICK TREE

H-331 / H-332

PAT



H-331



H-332

DE Abnehmbare Klemme für den rechten oder linken Fuß. In Kombination mit einem Aufstiegsgriff oder einer ventralen Klemme verwendbar, vereinfacht und beschleunigt sie den Aufstieg am Seil. Ideal für Tree Climbing und Höhenarbeiten.

EN Removable ascender for the right or left foot, when used in conjunction with an ascender handle or a chest ascender, makes it easier and speeds up the ascent of a rope. Ideal for tree climbing and working at height.

FR Bloqueur de pied amovible, pour pied droit ou gauche qui, utilisé en combinaison avec un bloqueur-poignée ou un bloqueur ventral, facilite et accélère la remontée sur corde. Idéal pour l'élagage et les travaux sur corde.

ES Bloqueador desmontable de pie derecho o izquierdo que, utilizado en combinación con un puño bloqueador o con un bloqueador ventral, facilita y acelera el ascenso por cuerda. Ideal para tree climbing y trabajos en altura.

IT Bloccante removibile per piede destro o sinistro che, utilizzato in abbinamento con una maniglia di risalita o un bloccante ventrale, agevola e velocizza la risalita su corda. Ideale per tree climbing e lavori in altezza.

Made in Italy



PULLEYS, ROPE CLAMPS, ANCHORS

QT UNIVERSAL

H-333

PAT



DE Universale Auflagehalterung für die Fußklemmen QUICK TREE. Kann an jedem Schuh installiert werden, dank dem Riemensystem mit Einstellschnalle.

EN Universal fixing support for QUICK TREE foot ascenders that can be installed onto any boot by using the webbing system with the adjustment buckle.

FR Support de fixation universel pour les bloqueurs de pied QUICK TREE, pouvant s'installer sur toutes les chaussures grâce à un système de sangles dotée d'une boucle de réglage.

ES Soporte de fijación universal para los bloqueadores de pie QUICK TREE, que puede ser instalado en cualquier tipo de bota mediante un sistema de cintas y hebilla de regulación.

IT Supporto di fissaggio universale per i bloccanti da piede QUICK TREE, installabile su qualsiasi scarponne mediante un sistema di fettucce con fibbia di regolazione.

Made in Italy

QT SPURS

H-334

PAT



DE Halterungsfixierung für die Fußklemmen QUICK TREE. Das Design dieser Fixierungshalterung erlaubt ein Anbringen an jedem Steigeisen für Tree Climbing.

EN Special fixing support for QUICK TREE that has been designed to be installed onto any tree climbing crampons.

FR Support de fixation pour bloqueurs de pied QUICK TREE, conçu pour être installé sur toute griffe d'élagage.

ES Soporte de fijación para los bloqueadores de pie QUICK TREE, diseñado para ser instalado en cualquier tipo de crampón de tree climbing.

IT Supporto di fissaggio per i bloccanti da piede QUICK TREE, progettato per essere installato su qualsiasi rampone da tree climbing.

Made in Italy

UP ROLL

H-273



DE Doppelte Seilrolle, entworfen für die Durchführung eines selbstblockierenden Flaschenzugs in Kombination mit der Seilrolle UP LOCK.

EN Double pulley, designed for the creation of an auto-blocking rescue winch in combination with the UP LOCK pulley.

FR Poulie double, développée pour la réalisation d'un palan autobloquant en combinaison avec la poulie UP LOCK.

ES Polea doble, diseñada para montar un polipasto autobloqueante en conjunto con la polea UP LOCK.

IT Carrucola doppia, ideata per la realizzazione di un paranco autobloccante in combinazione con la carrucola UP LOCK.



Made in Italy

PULLEYS, ROPE CLAMPS, ANCHORS

UP LOCK H-267



- DE** Doppelte Seilrolle / Seilklemme, entworfen für die Durchführung eines selbstblockierenden Flaschenzugs in Kombination mit der Seilrolle UP ROLL.
- EN** Double locking pulley, designed for the creation of an auto-blocking rescue winch in combination with the UP ROLL pulley.
- FR** Poulie-bloqueur double, développée pour la réalisation d'un palan autobloquant en combinaison avec la poulie UP ROLL.
- ES** Polea / bloqueador doble, diseñada para montar un polipasto autobloqueante en conjunto con la polea UP ROLL.
- IT** Carrucola / bloccante doppia, ideata per la realizzazione di un paranco autobloccante in combinazione con la carrucola UP ROLL.



ORBITER A H-271



- DE** Innovative Seilrolle mit mobilen Flanschen aus Aluminiumlegierung. Wurde entwickelt, um die Leistungsfähigkeit des Friktionsknotensystems zu erhöhen.
- EN** Innovative pulley with mobile light alloy side plates. Designed to increase the efficiency of the friction knot.
- FR** Poulie à flasques mobiles innovante, conçue en alliage léger et pour les travaux d'élagage. Pensée pour améliorer l'efficacité du nœud de friction.
- ES** Innovadora polea de placas laterales móviles de aleación ligera para tree climbing. Diseñada para mejorar la eficiencia del sistema nudo de fricción.
- IT** Innovativa carrucola a guance mobili in lega leggera per tree climbing. Ideata per migliorare l'efficienza del sistema nodo di frizione.



ORBITER F H-269



- DE** Seilrolle mit fixen Flanschen, welche das Einfügen von jeglichem Karabiner ermöglichen. Für das Einholen oder Umleiten von Lasten konzipiert.
- EN** Pulley with fixed side plates that allow the insertion of any carabiner. Designed for hauling systems and deviations.
- FR** Poulie à flasques fixes qui permettent l'insertion de tout mousqueton quel qu'il soit. Développée pour les systèmes de levage et de déviation.
- ES** Polea de placas laterales fijas que permiten la inserción de cualquier tipo de mosquetón. Diseñada para los izados y las desviaciones de cargas.
- IT** Carrucola con guance fisse che permettono l'inserimento di qualsiasi connettore. Concepita per i recuperi e le deviazioni di carico.



PULLEYS, ROPE CLAMPS, ANCHORS

ORBITER M H-270



DE Seilrolle mit mobilen Flanschen, welche das Einfügen von jeglichem Karabiner ermöglichen. Für das Einholen oder Umleiten von Lasten konzipiert.

EN Pulley with mobile side plates that allow the insertion of any carabiner. Designed for hauling systems and deviations.

FR Poulie à flasques mobiles qui permettent l'insertion de tout mousqueton quel qu'il soit. Développée pour les systèmes de levage et de déviation.

ES Poleas de placas laterales móviles que permiten la inserción de cualquier tipo de mosquetón. Diseñada para los izados y las desviaciones de cargas.

IT Carrucola con guance mobili che permettono l'inserimento di qualsiasi connettore. Concepita per i recuperi e le deviazioni di carico.



ORBITER S H-274



DE Seilrolle mit mobilen Flanschen, welche das Einfügen von jeglichem Karabiner ermöglichen. Für das Einholen oder Umleiten von Lasten konzipiert.

EN Pulley with mobile side plates that allow the insertion of any carabiner. Designed for hauling systems and deviations.

FR Poulie à flasques mobiles qui permettent l'insertion de tout mousqueton quel qu'il soit. Développée pour les systèmes de levage et de déviation.

ES Poleas de placas laterales móviles que permiten la inserción de cualquier tipo de mosquetón. Diseñada para los izados y las desviaciones de cargas.

IT Carrucola con guance mobili che permettono l'inserimento di qualsiasi connettore. Concepita per i recuperi e le deviazioni di carico.



ORBITER D H-275



DE Seilrolle mit mobilen Flanschen, welche das Einfügen von jeglichem Karabiner ermöglichen. Besitzt eine zusätzliche Einbindeöse, um Einholssysteme einzurichten.

EN Pulley with mobile side plates that allow the insertion of any carabiner. Presents an auxiliary attachment point for creating different hauling systems.

FR Poulie à flasques mobiles qui permettent l'insertion de tout mousqueton quel qu'il soit. Possède un point d'attache supplémentaire pour réaliser des systèmes de levage.

ES Poleas de placas laterales móviles que permiten la inserción de cualquier tipo de mosquetón. Tiene un punto de enganche adicional para realizar sistemas de izado.

IT Carrucola con guance mobili che permettono l'inserimento di qualsiasi connettore. Possiede un punto di attacco supplementare per realizzare sistemi di recupero.



PULLEYS, ROPE CLAMPS, ANCHORS

ORBITER T H-276



DE Doppelte Seilrolle mit mobilen Seitenteilen. Ermöglicht das Einfügen von drei Verbindungselementen in die obere Öffnung und eines kann unten eingefügt werden.

EN Double pulley with mobile side plates. Up to three carabiners can be hooked in the large eyelet plus one carabiner in the smaller eyelet.

FR Poulie double à flasques mobiles qui permet l'insertion de trois mousquetons dans son point d'attache supérieur et d'un mousqueton dans celui inférieur.

ES Polea doble de placas laterales móviles que permite la inserción de tres mosquetones en el orificio superior y de un mosquetón en aquello inferior.

IT Carrucola doppia con guance mobili che permette l'inserimento di tre connettori nell'occhiolo superiore e di uno in quello inferiore.

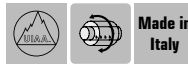

ORBITER H H-277



DE Dreifache Seilrollen mit mobilen Flanschen, vielseitig und robust. Ideal zur Konstruktion von Einholflaschenzügen mit Reduktionsfaktor 6 oder für multiple Seilrollenvorrichtungen.

EN Triple pulley with mobile side plates, very versatile and robust. Ideal for constructing rescue winches with 6x reduction factor or in multiple pulley systems.

FR Poulie triple à flasques mobiles, vraiment polyvalente et robuste. Idéale pour la réalisation de palans avec un facteur de réduction de 6 ou dans des systèmes de poulies multiples.

ES Polea triple de placas laterales móviles, muy versátil y robusta. Ideal para la construcción de polipastos de izado con un factor de desmultiplicación 6 o en sistemas de poleas múltiples.

IT Carrucola tripla a guance mobili, decisamente versatile e robusta. Ideale per la costruzione di paranchi di recupero con fattore 6 o in sistemi di carrucole multipli.



DUETTO H-264



DE Tandemseilrolle mit festen Seitenteilen. Ermöglicht eine einfache Fortbewegung am Seil oder Drahtseil.

EN Twin pulley with fixed side plates that allows easy maneuvering on ropes or cables.

FR Poulie double en ligne à flasques fixes, permettant des déplacements aisés sur corde ou sur câble.

ES Polea doble de tipo tándem con placas laterales fijas que permite desplazarse fácilmente por cuerda o cable.

IT Carrucola tandem con guance fisse che consente facili spostamenti su corda o cavo.



PULLEYS, ROPE CLAMPS, ANCHORS

EASY RESCUE

H-278



DE Seilrollen und Anschlagpunkt für Evakuierungen von Seilanlagen. Der obere Anschlagpunkt erlaubt eine Fortbewegung entlang des Drahtseils, ohne Beeinträchtigung des Seils.

EN Combined anchor and pulley for evacuation from cable cars and chair lifts. Upper attachment point that allows to slide along the cable without any interference from the rope.

FR Ensemble poulie et ancrage destiné à l'évacuation des télésièges et télécabines. Point d'attache supérieur permettant de coulisser sur le câble sans que la corde n'interagisse avec le système.

ES Polea y anclaje para evacuación de remontes mecánicos. Punto de enganche superior que permite desplazarse a lo largo del cable evitando que la cuerda interfiera con el sistema.

IT Carrucola ed ancoraggio per l'evacuazione degli impianti a fune. Punto di attacco superiore che permette di procedere lungo il cavo senza che la corda interferisca con il sistema.

Made in
Italy

POLLUX

H-200



DE Seilrolle mit zwei Kugellagern, beweglichen Seitenteilen und drei Ösen für vielseitigen Einsatz unter hohen Lasten.

EN Pulley with two ball bearings, movable side parts and three eyelets for versatile use under heavy loads.

FR Poulie avec deux roulements à billes, à flasques mobiles avec 3 points d'ancrage pour une utilisation polyvalente sous de lourdes charges.

ES Polea con dos rodamientos de bolas, piezas laterales móviles y tres ojos para un uso versátil con cargas pesadas.

IT Carrucola con due cuscinetti a sfera, parti laterali mobili e tre occhielli per un uso versatile sotto carichi pesanti.

CASTOR

H-201



DE Seilrolle mit zwei Kugellagern, beweglichen Seitenteilen und drei Ösen für vielseitigen Einsatz unter hohen Lasten.

EN Pulley with two ball bearings, movable side parts and three eyelets for versatile use under heavy loads.

FR Poulie avec deux roulements à billes, des flasques mobiles et trois points d'ancrage pour une utilisation polyvalente sous de lourdes charges.

ES Polea con dos rodamientos de bolas, piezas laterales móviles y tres ojos para un uso versátil con cargas pesadas.

IT Carrucola con due cuscinetti a sfera, parti laterali mobili e tre occhielli per un uso versatile sotto carichi pesanti.

PULLEYS, ROPE CLAMPS, ANCHORS

CASTOR DOUBLE

H-202



DE Seilrolle mit zwei Kugellagern, beweglichen Seitenteilen und drei Ösen für vielseitigen Einsatz unter hohen Lasten.

EN Pulley with two ball bearings, movable side parts and three eyelets for versatile use under heavy loads.

FR Poulie avec deux roulements à billes, à flasques mobiles avec 3 points d'ancrage pour une utilisation polyvalente sous de lourdes charges.

ES Polea con dos rodamientos de bolas, piezas laterales móviles y tres ojos para un uso versátil con cargas pesadas.

IT Carrucola con due cuscinetti a sfera, parti laterali mobili e tre occhielli per un uso versatile sotto carichi pesanti.

DAREOS

H-203



DE Leichtläufige, kleine Seilrolle für den Einsatz in Seilzugangstechnik, Rigging und Rettung.

EN Smooth-running, small rope pulley for use in rope Access/Rigging and rescue.

FR Petite poulie facile à utiliser pour l'accès sur corde, le rigging et le sauvetage.

ES Polea pequeña de funcionamiento suave para su uso en trabajos verticales con cuerdas, aparejos y rescate.

IT Carrucola di dimensioni ridotte e scorrevole per l'utilizzo nell'accesso alle funi, nel rigging e nel soccorso.

DUAL

H-272



DE Innovative doppelte Seilrolle aus Leichtmetalllegierung. Entwickelt für die Umleitung von zwei Seilen während des Arbeitsvorgangs.

EN Innovative light alloy double pulley. Developed for the re-direction of two ropes during work manoeuvres.

FR Poulie double innovante en alliage léger. Développée pour la redirection sur deux cordes pendant les opérations de travail.

ES Innovadora polea de aleación ligera para desviar dos cuerdas.

IT Innovativa carrucola doppia in lega leggera. Sviluppata per il ri-direzionamento di due corde durante le manovre di lavoro.



PULLEYS, ROPE CLAMPS, ANCHORS

GRIZZLY

H-279



DE Seilrolle zum Fällen von Bäumen für hohe Lasten (80 kN). Ausgestattet mit einem intuitiven Öffnungssystem und einem Schließmechanismus, der ein versehentliches Öffnen während des Gebrauchs verhindert. Keine PSA.

EN Pulley for tree felling for high loads (80 kN). Equipped with an intuitive opening system and a closure mechanism that avoids accidental opening during use. Not a PPE.

FR Poulie pour abattage à grande résistance (80 kN). Dotée d'un système d'ouverture intuitif et d'un système de fermeture qui empêche toute ouverture accidentelle pendant l'utilisation. N'est pas un EPI!

ES Polea para tala de árboles para cargas elevadas (80 kN). Equipada con un sistema de apertura intuitivo y un mecanismo de cierre que evita la apertura accidental durante su uso. No es un EPI.

IT Carrucola da abbattimento ad alto carico (80 kN.) Dotata di un intuitivo sistema di apertura e di un sistema di chiusura che evita aperture accidentali durante l'utilizzo. Non è un DPI.



Made in Italy

TWISTER

H-255



DE Drehgelenk aus heiß geschmiedeter Aluminiumlegierung, ideal um Aufkringeln des Seils beim Lasteinholen zu vermeiden.

EN Hot forged light alloy ball bearing swivel, ideal for avoiding rope twisting during load hauling.

FR Émerillon en alliage léger forgé à chaud, idéal pour éviter que la corde vrille lors du hissage d'une charge.

ES Eslabón giratorio de aleación ligera forjado en caliente, ideal para evitar las torsiones de la cuerda durante el izado de una carga.

IT Girello in lega leggera forgiato a caldo, ideale per evitare attorcigliamenti della corda durante il recupero di un carico.



Made in Italy

TWIRL

H-256



DE Drehgelenk aus heiß geschmiedeter Aluminiumlegierung, ideal um Aufkringeln des Seils beim Lasteinholen zu vermeiden.

EN Hot forged light alloy ball bearing swivel, ideal for avoiding rope twisting during load hauling.

FR Émerillon en alliage léger forgé à chaud, idéal pour éviter que la corde vrille lors du hissage d'une charge.

ES Eslabón giratorio de aleación ligera forjado en caliente, ideal para evitar las torsiones de la cuerda durante el izado de una carga.

IT Girello in lega leggera forgiato a caldo, ideale per evitare attorcigliamenti della corda durante il recupero di un carico.



Made in Italy

PULLEYS, ROPE CLAMPS, ANCHORS

CHEESE PLATE S

H-260



DE Heiß geschmiedete Platte mit Mehrfachanschlagpunkten aus Aluminiumlegierung mit 3 unteren Öffnungen. Die zentrale, obere Öffnung eignet sich für das Einfügen von bis zu 3 Verbindungselementen.

EN Multi-anchor plate made of hot forged light alloy with 3 lower holes. Upper central hole suitable for insertion of up to 3 carabiners.

FR Multiplicateur d'amarrages en alliage léger forgé à chaud, doté de 3 trous inférieurs. Trou central supérieur pouvant contenir jusqu'à 3 mousquetons.

ES Placa multianclaje de aleación ligera forjada en caliente con 3 orificios inferiores. Orificio central superior adecuado para la inserción de hasta 3 mosquetones.

IT Piastra multi-ancoraggio in lega leggera forgiata a caldo a 3 fori inferiori. Foro centrale superiore adatto all'inserimento di fino a tre connettori.



CHEESE PLATE L

H-261



DE Heiß geschmiedete Platte mit Mehrfachanschlagpunkten aus Aluminiumlegierung mit 5 unteren Öffnungen. Die zentrale, obere Öffnung eignet sich für das Einfügen von bis zu 3 Verbindungselementen.

EN Multi-anchor plate made of hot forged light alloy with 5 lower holes. Upper central hole suitable for insertion of up to 3 carabiners.

FR Multiplicateur d'amarrages en alliage léger forgé à chaud, doté de 5 trous inférieurs. Trou central supérieur pouvant contenir jusqu'à 3 mousquetons.

ES Placa multianclaje de aleación ligera forjada en caliente con 5 orificios inferiores. Orificio central superior adecuado para la inserción de hasta 3 mosquetones.

IT Piastra multi-ancoraggio in lega leggera forgiata a caldo a 5 fori inferiori. Foro centrale superiore adatto all'inserimento di fino a 3 connettori.



















PULLEYS, ROPE CLAMPS, ANCHORS

Product	art no					kN				
	CRIC	H-280	68 x 93 x 29 mm	140 g	EN 567:2013	EN 1891 / EN 892 / EN 564 8 - 12 mm	4 kN	N/A	N/A	N/A
					EN 12841:2006-B	EN 1891-A 10 - 12 mm	100 kg			
					EN 12278:2007	EN 1891 / EN 892 / EN 564 ≤ 11 mm	20 kN 			
	ROLLNLOCK	H-336	69 x 95 x 30 mm	85 g	EN 12841:2006-B	EN 1891-A 10 - 13 mm	100 kg	N/A	N/A	N/A
					EN 567:2013	EN 1891 / EN 892 / EN 564 8 - 13 mm	4 kN			
					EN 12278:2007	EN 1891 / EN 892 / EN 564 ≤ 13 mm	20 kN 			
	QUICK ROLL L	H-221	189 x 93 mm	255 g	EN 567:2013	EN 892/ EN 1891 8 - 13 mm	N/A	140 kg	N/A	N/A
					EN 12841:2006-B	EN 1891-A 10 - 13 mm				
	QUICK ROLL R	H-220	189 x 93 mm	255 g	EN 567:2013	EN 892/ EN 1891 8 - 13 mm	N/A	140 kg	N/A	N/A
					EN 12841:2006-B	EN 1891-A 10 - 13 mm				
	QUICK UP+ L	H-327	189 x 93 mm	215 g	EN 567:2013	EN 892/ EN 1891 8 - 13 mm	N/A	140 kg	N/A	N/A
					EN 12841:2006-B	EN 1891-A 10 - 13 mm				
	QUICK UP+ R	H-328	189 x 93 mm	215 g	EN 567:2013	EN 892/ EN 1891 8 - 13 mm	N/A	140 kg	N/A	N/A
					EN 12841:2006-B	EN 1891-A 8 - 13 mm				
	CHEST ASCENDER+	H-259	106 x 76 mm	140 g	EN 567:2013	EN 892/ EN 1891 8 - 13 mm	N/A	140 kg	N/A	N/A
					EN 12841:2006-B	EN 1891-A 10 - 13 mm				
	CHEST ASCENDER HC	H-329	106 x 76 mm	140 g	EN 567:2013	EN 892/ EN 1891 8 - 13 mm	N/A	140 kg	N/A	N/A
					EN 12841:2006-B	EN 1891-A 10 - 13 mm				
	ASCENDER SIMPLE+	H-330	110 x 74 mm	150 g	EN 567:2013	EN 892/ EN 1891 8 - 13 mm	N/A	140 kg	N/A	N/A
					EN 12841:2006-B	EN 1891-A 10 - 13 mm				















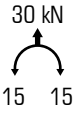

PULLEYS, ROPE CLAMPS, ANCHORS

Product		art no					kN			
	QUICK STEP-A R	H-227	83 x 65 mm	165 g	Not a PPE	EN 892/ EN 1891 8 - 13 mm	N/A	N/A	N/A	N/A
	QUICK STEP-A L	H-226	83 x 65 mm	165 g	Not a PPE	EN 892/ EN 1891 8 - 13 mm	N/A	N/A	N/A	N/A
	QUICK TREE RIGHT	H-331	N/A	130 g	Not a PPE	EN 892/ EN 1891 8 - 13 mm	N/A	N/A	N/A	N/A
	QUICK TREE LEFT	H-332	N/A	130 g	Not a PPE	EN 892/ EN 1891 8 - 13 mm	N/A	N/A	N/A	N/A
	QT UNIVERSAL	H-333	N/A	100 g	Not a PPE	N/A	N/A	N/A	N/A	N/A
	QT SPURS	H-334	N/A	290 g	Not a PPE	N/A	N/A	N/A	N/A	N/A
	UP ROLL	H-273	36 x 89 x 44 mm	115 g	EN 12278:2007	EN 892 / EN 1891 8 - 11 mm EN 564 8 mm	30 kN 	6 kN 	1 - -1	2
	UP LOCK	H-267	61 x 89 x 44 mm	175 g	EN 12278:2007 EN 567:2013	EN 892 / EN 1891 8 - 11 mm EN 564 8 mm	30 kN 	6 kN 	N/A	N/A
	ORBITER A	H-271	58 x 71 x 32 mm	104 g	EN 12278:2007	8 - 13 mm	30 kN 	5 kN 	2 - 0	1
	ORBITER F	H-269	48 x 85 x 29 mm	100 g	EN 12278:2007	≤ 13 mm	30 kN 	5 kN 	1 - 0	1

PULLEYS, ROPE CLAMPS, ANCHORS

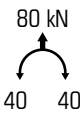
Product	art no					kN			
 ORBITER M	H-270	48 x 73 x 29 mm	90 g	EN 12278:2007	≤ 13 mm	30 kN 	5 kN 	1 - 0	1
 ORBITER S	H-274	70 x 110 x 32 mm	180 g	EN 12278:2007	≤ 13 mm	32 kN 	8 kN 	1 - 0	1
 ORBITER D	H-275	70 x 140 x 32 mm	215 g	EN 12278:2007	≤ 13 mm	32 kN 	8 kN 	1 - 1	1
 ORBITER T	H-276	70 x 137 x 55 mm	330 g	EN 12278:2007	≤ 13 mm	50 kN 	12 kN 	1 - 1	2
 ORBITER H	H-277	70 x 139 x 78 mm	465 g	EN 12278:2007	≤ 13 mm	45 kN 	12 kN 	1 - 1	3
 DUETTO	H-264	100 x 80 x 33 mm	290 g	EN 12278:2007 Conform to VG11.104	metallic cable 12 mm rope ≤ 13 mm	25 kN	10 kN 	0 - 1	2
 EASY RESCUE	H-278	265 x 190 x 410 mm	1830 g	EN 12278:2007, EN 1909:2017, EN 795:2012/-B CEN TS 16415:2013-B	metallic cable 20 - 60 mm	28 kN	5 kN	1 - 1	2
 POLLUX	H-200	130 x 80 x 35 mm	300 g	EN 12278:2007	13 mm	36 kN 	N/A	3 - 0	1
 CASTOR	H-201	170 x 80 x 35 mm	320 g	EN 12278:2007	11 mm	36 kN 	N/A	3 - 1	1
 CASTOR DOUBLE	H-202	170 x 80 x 60 mm	550 g	EN 12278:2007	13 mm	48 kN 	N/A	3 - 1	2

PULLEYS, ROPE CLAMPS, ANCHORS

Product	art no					kN			
 DAREOS	H-203	85 x 50 x 32 mm	110 g	Not a PPE	14 mm	N/A	30 kN 	1 — 0	1
 DUAL	H-272	49 x 73 x 52 mm	120 g	EN 12278:2007	≤ 13 mm	30 kN  7.5+7.5 7.5+7.5	5 kN  1.25+1.25 1.25+1.25	1 — 0	2
 GRIZZLY	H-279	165 x 95 mm	914 g	Not a PPE	≤ 15 mm	80 kN  40 40	—	1 — 0	1
 TWISTER	H-255	84 x 43 mm	80 g	CE 0333	N/A	24 kN	5 kN	1 — 1	N/A
 TWIRL	H-256	116 x 53 mm	170 g	CE 0333	N/A	36 kN	7 kN	1 — 1	N/A
 CHEESE PLATE S	H-260	81 x 103 mm	75 g	CE 0333	N/A	30 kN	6 kN	1 — 3	N/A
 CHEESE PLATE L	H-261	98 x 149 mm	160 g	CE 0333	N/A	40 kN	8 kN	3 — 5	N/A



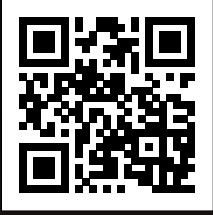

MOBILE ANCHORS
PORTFOLIO





MOBILE ANCHORS

Mobile Anschlageinrichtungen | Ancres mobiles | Anclajes móviles | Ancoraggi mobili

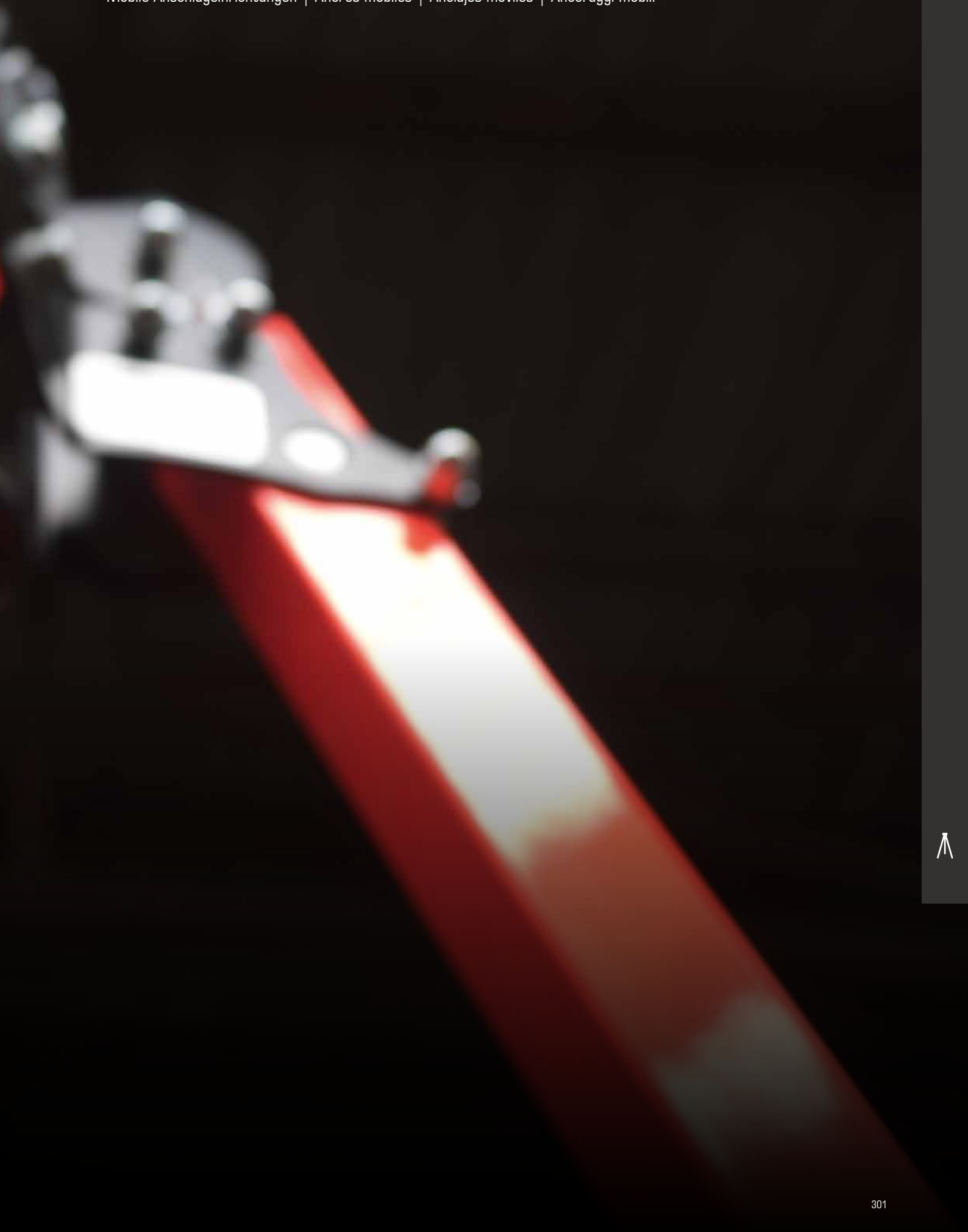

JACKPOD DAVIT

JACKPOD DAVIT SET

JP-100-SIZE

DE Flexible Absturzsicherung für Arbeiten auf engstem Raum ist mit JACKPOD eine Kleinigkeit. Die portablen Systeme benötigen nur eine kleine Arbeitsgrundfläche und sind dank ihres geringen Gewichtes sowie Volumens leicht zu transportieren und zu lagern. Hochwertig verarbeitetes Aluminium und verzinkter Stahl bieten hohe Korrosionsbeständigkeit und Langlebigkeit. Beide Systeme sind zertifiziert als Anschlagpunkte nach EN 795, Klasse B mit einer max. Traglast von 280 kg (in Verbindung mit den festinstallierten Bases für bis zu zwei Personen mit je 140 kg) und lassen sich mit Seilwinden und Höhensicherungsgeräten kombinieren.

EN JACKPOD makes flexible fall protection easy when working in extremely confined spaces. The portable system only needs a small work surface while its light weight and volume make it easy to transport and store. The high-quality aluminum fabrication and galvanized steel provides long-lasting corrosion prevention and service life. Both systems are certified as anchor points under EN 795, Class B with a max. load of 280 kg (in combination with the fixed bases for up to two persons 140 kg each) and can be combined with winches and fall arrest devices.

FR Avec JACKPOD, la prévention des chutes lors de travaux dans un espace confiné est une simple formalité. Les systèmes portatifs ne requièrent qu'une surface de travail limitée et sont faciles à transporter et à stocker grâce à leur poids et leur volume réduits. Finition en aluminium de qualité et acier galvanisé pour une résistance élevée à la corrosion et une grande longévité. Les deux

systèmes sont certifiés comme points d'ancrage selon la norme EN 795, classe B avec une capacité de charge de 280 kg max. (en combinaison avec les bases fixes pour un maximum de deux personnes de 140 kg chacune) et peuvent être combinés à des treuils et des équipements de sécurisation en hauteur.

ES La protección flexible contra caídas para trabajos en espacios confinados resulta muy sencilla gracias a JACKPOD. Estos sistemas portátiles requieren una superficie reducida de trabajo y son fáciles de transportar y almacenar gracias a su poco peso y volumen. El aluminio, elaborado de un acabado de alta calidad, y el acero galvanizado ofrecen una alta durabilidad y resistencia a la corrosión. Ambos sistemas están certificados como puntos de anclaje conforme a la norma EN 795, clase B, con una capacidad de carga máxima de 280 kg (en combinación con las bases fijas para hasta dos personas de 140 kg cada una) y se pueden combinar con cabrestantes y aparatos de protección en altura.

IT Il JACKPOD pensato per lavorare negli spazi confinati più angusti, affidandosi a una protezione anticaduta con soluzioni flessibili. Nulla di più semplice. Questi sistemi portatili necessitano di una superficie di lavoro di base ridotta e, grazie al peso e al volume contenuti, sono facili da trasportare e riporre. L'eccellente lavorazione dell'alluminio e l'acciaio zincato garantiscono un'elevata resistenza alla corrosione e una lunga durata. Entrambi i sistemi sono certificati come punti di ancoraggio secondo la norma EN 795, Classe B con un carico massimo di 280 kg (in combinazione con le basi fisse per un massimo di due persone di 140 kg ciascuna) e si possono combinare a verricelli e dispositivi di sicurezza retrattili.

TECHNICAL DATA

Product	art no	max	min	mat	kg	§	Ø	max
JACKPOD DAVIT SET	JP-100-1	1	218.6 - 241.6 cm	aluminium, steel	42.6 kg	EN 795:2012-B	N/A	49.5 - 71.8 cm
	JP-100-2		249 - 272 cm		44.5 kg			
	JP-100-3		249.1 - 271.1 cm		44.5 kg			
	JP-100-4		279.5 - 301.5 cm		46.4 kg			

JP-001 + JP-002 + JP-003 = JACKPOD DAVIT SET

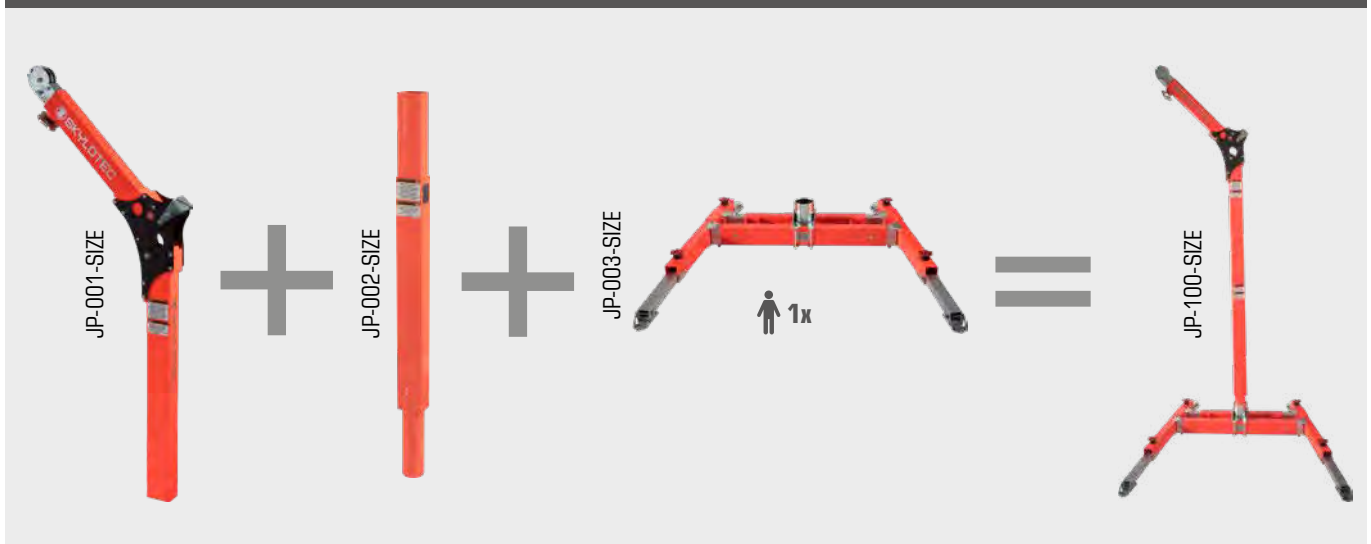

JACKPOD DAVIT



schwenkbarer Ausleger

swiveling boom

JP-003-3



JP-003-4



JP-003-5



Zusatzmodule zur alternativen
Montage an festen Strukturen und
Nutzung für 2 Personen verfügbar

supplemental module for alternative
installation on fixed structures and use
for 2 persons available

schnelle Montage durch einfachen
Steckmechanismus

fast installation with easy insertion
mechanism

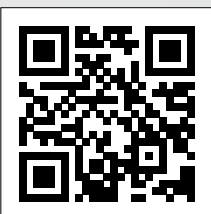

APPLICATION VIDEO



KIT RAPTOR HUB JP-011

KIT RAPTOR HUB JP-011

SET-551

DE Dieses KIT kombiniert den JACKPOD mit der JACKPOD WINCH sowie dem RAPTOR HUB Höhensicherungsgerät mit Rettungsfunktion mit allen notwendigen Haltern. Das System kann dazu verwendet werden, den Zu- und Ausgang in beengten oder geschlossenen Raumverhältnissen, sowie Notfallrettungen ohne direkten Zugang, zu erleichtern.

Das Set besteht aus:

- JACKPOD
- JACKPOD WINCH
- JACKPOD WINCH BRACKET
- RAPTOR HUB
- MOUNTING RAPTOR HUB

EN This KIT combines the JACKPOD with the JACKPOD WINCH and the RAPTOR HUB fall arrester with rescue function with all necessary holders. The system can be used to facilitate access and egress in confined or enclosed spaces, as well as emergency rescues without direct access.

The set consists of:

- JACKPOD
- JACKPOD WINCH
- JACKPOD WINCH BRACKET
- RAPTOR HUB
- MOUNTING RAPTOR HUB

FR Le KIT combine le JACKPOD avec JACKPOD WINCH et l'antichute RAPTOR HUB avec fonction de sauvetage et tous les supports nécessaires. Le système peut être utilisé pour faciliter l'accès et la sortie dans des espaces confinés ou fermés, ainsi que pour les sauvetages d'urgence sans accès direct.

L'ensemble comprend

- JACKPOD
- JACKPOD WINCH
- JACKPOD WINCH BRACKET
- RAPTOR HUB
- MOUNTING RAPTOR HUB

ES Este KIT combina el JACKPOD con el JACKPOD WINCH y el anticaídas RAPTOR HUB con función de rescate con todos los soportes necesarios. El sistema puede utilizarse para facilitar el acceso y la salida en espacios confinados o cerrados, así como rescates de emergencia sin acceso directo.

El conjunto consta de:

- JACKPOD
- JACKPOD WINCH
- JACKPOD WINCH BRACKET
- RAPTOR HUB
- MOUNTING RAPTOR HUB

IT Questo KIT combina il JACKPOD con JACKPOD WINCH e il dispositivo anticaduta RAPTOR HUB con funzione di salvataggio con tutti i supporti necessari. Il sistema può essere utilizzato per facilitare l'accesso e l'uscita in spazi confinati o chiusi, nonché per salvataggi di emergenza senza accesso diretto.

Il set è composto da:

- JACKPOD
- JACKPOD WINCH
- JACKPOD WINCH BRACKET
- RAPTOR HUB
- MOUNTING RAPTOR HUB

JP-011-2 + JP-008-1 + JP-010-1 + HSG-044-20 + ACS-0164-JPD = KIT RAPTOR HUB FÜR JP-011

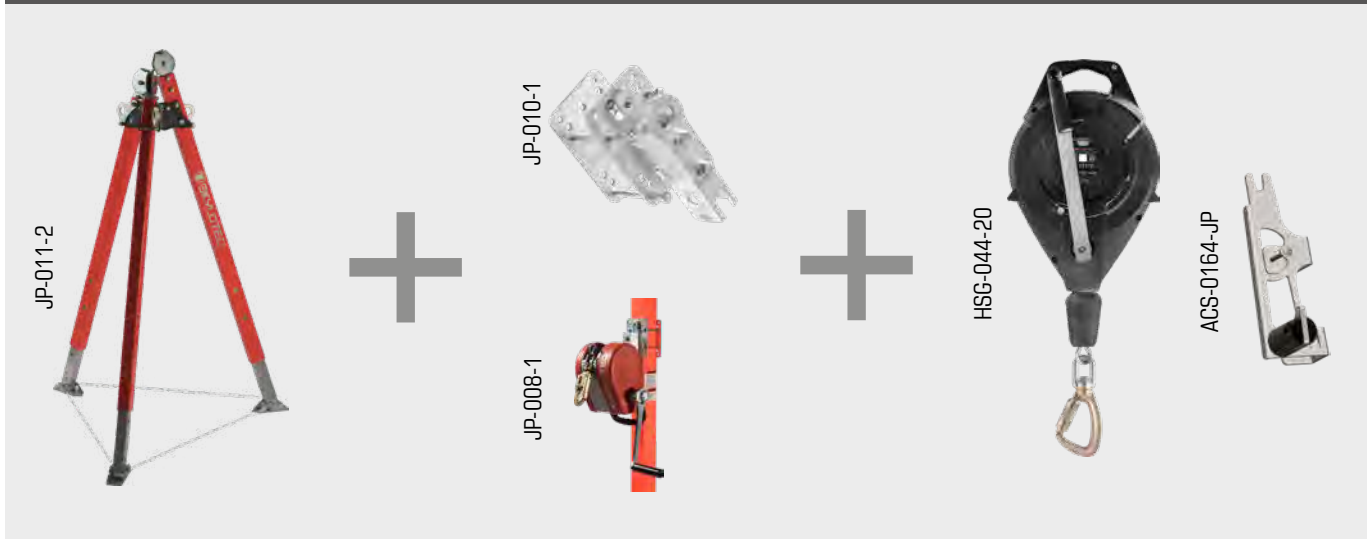

KIT RAPTOR HUB JP-011

portables, stufenweise
höhenverstellbares Dreibein-System
zur Absturzsicherung

Portable, stepwise height-adjustable
tripod system for fall protection



Höhensicherungsgerät zusätzlich
ausgestattet mit einer Rettungshubein-
richtung für eine schnelle Rettung im Notfall

retractable type fall arrester additionally
equipped with a rescue lifting device for quick rescue
in case of emergency



Winde mit mehreren
Bremsmechanismen für mehr Sicherheit

winch with multiple braking mechanisms
for more safety

TECHNICAL DATA

Product	art no	max person	height adjustable	mat	kg	§
KIT RAPTOR HUB JP-011	SET-551	1	155 - 302 cm	aluminium, steel, stainless steel, polyester	54.3	various



KIT RAPTOR AP-004

KIT RAPTOR HUB AP-004

SET-550

DE Dieses Set kombiniert den TRIBOC mit einer Winde sowie dem RAPTOR HUB Höhensicherungsgerät mit Rettungsfunktion mit allen notwendigen Haltern.

Das System kann dazu verwendet werden, den Zu- und Ausgang in beengten oder geschlossenen Raumverhältnissen, sowie Notfallrettungen ohne direkten Zugang, zu erleichtern.

Das Set besteht aus:

- TRIBOC
- TRIBOC T WIND
- RAPTOR HUB
- MOUNTING RAPTOR HUB
- Umlenkrolle und Karabiner

EN This set combines the TRIBOC with a winch and the RAPTOR HUB height safety device with rescue function with all the necessary holders.

The system can be used to facilitate access and egress in confined or enclosed space conditions, as well as emergency rescues without direct access.

The set consists of:

- TRIBOC
- TRIBOC T WIND
- RAPTOR HUB
- MOUNTING RAPTOR HUB
- pulley and carabiner

FR Cet ensemble combine le TRIBOC avec un treuil et le dispositif de sécurité en hauteur RAPTOR HUB avec fonction de sauvetage et tous les supports nécessaires. Le système peut être utilisé pour faciliter l'accès et la sortie dans des espaces confinés ou fermés, ainsi que pour les sauvetages d'urgence sans accès direct.

L'ensemble est composé de:

- TRIBOC
- TRIBOC T WIND
- RAPTOR HUB
- MOUNTING RAPTOR HUB
- poulie et mousqueton

ES Este conjunto combina el TRIBOC con cabrestante y el dispositivo de seguridad en altura RAPTOR HUB con función de rescate con todos los soportes necesarios. El sistema puede utilizarse para facilitar el acceso y la salida en condiciones de espacio confinado o cerrado, así como rescates de emergencia sin acceso directo.

El conjunto se compone de:

- TRIBOC
- TRIBOC T WIND
- RAPTOR HUB
- MOUNTING RAPTOR HUB
- polea y mosquetón

IT Questo set combina il TRIBOC con un verricello e il dispositivo di sicurezza in altezza RAPTOR HUB con funzione di salvataggio con tutti i supporti necessari. Il sistema può essere utilizzato per facilitare l'accesso e l'uscita in condizioni di spazio confinato o chiuso, nonché per salvataggi di emergenza senza accesso diretto.

Il set è composto da:

- TRIBOC
- TRIBOC T WIND
- RAPTOR HUB
- MOUNTING RAPTOR HUB
- carrucola e moschettone

AP-004 + ACS-0036-15-T + HSG-044-20 + ACS-0164-TR + H-274 + H-287-SG = SET RAPTOR HUB AP-004

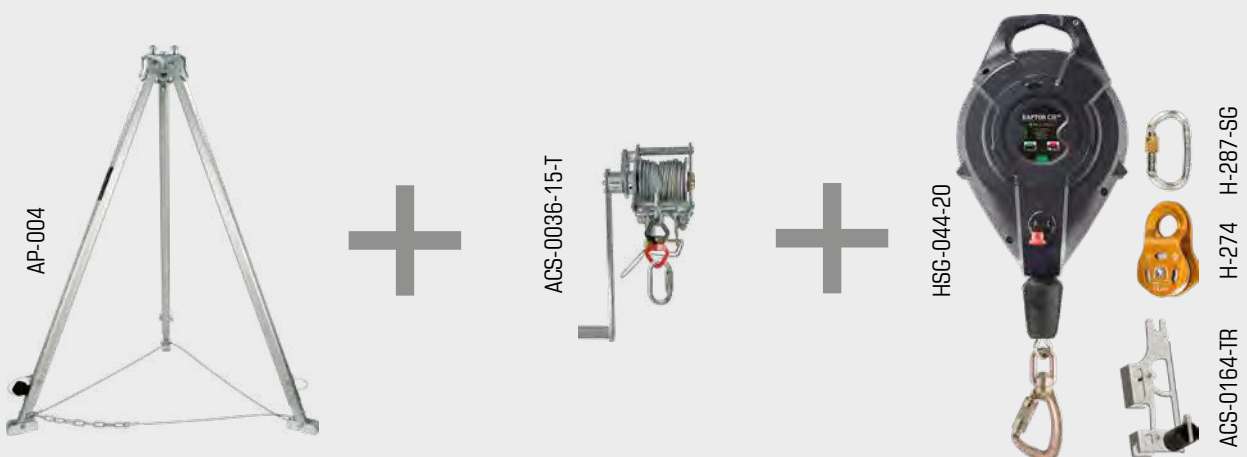

KIT RAPTOR AP-004

Höhensicherungsgerät zusätzlich
ausgestattet mit einer
Rettungshubeinrichtung für
eine schnelle Rettung im Notfall

retractable type fall arrester additionally
equipped with a rescue lifting device for
quick rescue in case of emergency

Dreibein zum Heben von Lasten sowie
Sichern, Retten und Bergen von Personen

TRIPOD for lifting loads and securing,
rescuing and recovering persons



Stahlseilwinde zum Heraufholen
oder Ablassen von Lasten

Steel cable winch for hauling up or
lowering loads

TECHNICAL DATA						
Product	art no	max person	height	mat	kg	§
SET RAPTOR HUB AP-004	SET-550	1	157.3 - 252.4 cm	aluminium, steel, stainless steel, polyester	47.2 kg	various



JACKPOD WINCH

JACKPOD WINCH 1 & 2

JP-008-1 / JP-008-2

DE Die WINCH 1 und 2 kombinieren viele fortschrittliche Sicherheitsmerkmale, wie z.B. mehrere Bremsmechanismen, eine sekundäre trägheitsbetätigte Bremse, einen einfach zu lesenden optischen Bremsverschleißindikator, eine in den Karabinerhaken integrierten visuellen Überlastindikator. Die Winde verfügt über ein Edelstahlseil und ist bei einer Verwendung im einteiligen Einzelseilbetrieb für eine Arbeitslastgrenze von einer Person mit einem Gewicht von maximal 140 kg (inklusive aller Kleidung, Werkzeuge und Ausrüstung), oder für 280 kg und zwei Personen im zweiteiligen Einzelseilbetrieb (Umlenkung 1:2) konstruiert und bemessen.

EN The Winch 1 and 2 combine many advanced safety features, such as multiple braking mechanisms, a secondary inertia-actuated brake, an easy-to-read visual brake wear indicator and a visual overload indicator integrated into the carabiner. The winch has a stainless steel wire rope and is designed and rated for a working load limit of one person weighing a maximum of 140 kg (including all clothing, tools and equipment) when used in one-piece single rope operation, or for 280 kg and two persons in two-piece single rope operation (1:2 deflection) constructed and dimensioned.

FR Les treuils 1 et 2 combinent de nombreuses caractéristiques de sécurité avancées, telles que des mécanismes de freinage multiples, un frein secondaire à inertie, un indicateur visuel d'usure du frein facile à lire et un indicateur visuel de surcharge intégré au mousqueton. Le treuil est équipé d'un câble

en acier inoxydable et est conçu et dimensionné pour une limite de charge de travail d'une personne pesant au maximum 140 kg (y compris tous les vêtements, outils et équipements) lorsqu'il est utilisé en mode monocorde, ou pour 280 kg et deux personnes en mode monocorde en deux parties (déflexion 1:2) construit et dimensionné.

ES Los cabrestantes 1 y 2 combinan muchas características de seguridad avanzadas, como múltiples mecanismos de frenado, un freno secundario accionado por inercia, un indicador visual de desgaste del freno de fácil lectura y un indicador visual de sobrecarga integrado en el mosquetón. El cabrestante tiene un cable de acero inoxidable y está diseñado y dimensionado para un límite de carga de trabajo de una persona con un peso máximo de 140 kg (incluyendo toda la ropa, herramientas y equipo) cuando se utiliza en funcionamiento con cable simple de una pieza, o para 280 kg y dos personas en funcionamiento con cable simple de dos piezas (desviación 1:2) construido y dimensionado.

IT I verricelli 1 e 2 combinano molte caratteristiche di sicurezza avanzate, come i meccanismi di frenatura multipli, un freno secondario ad inerzia, un indicatore visivo di usura del freno di facile lettura e un indicatore visivo di sovraccarico integrato nel moschettone. L'argano è dotato di una fune metallica in acciaio inox ed è progettato e classificato per un carico di lavoro massimo di 140 kg per una persona (compresi tutti gli indumenti, gli attrezzi e l'equipaggiamento) se utilizzato in corda singola, o per 280 kg e due persone in un unico pezzo di fune (deflessione 1:2)

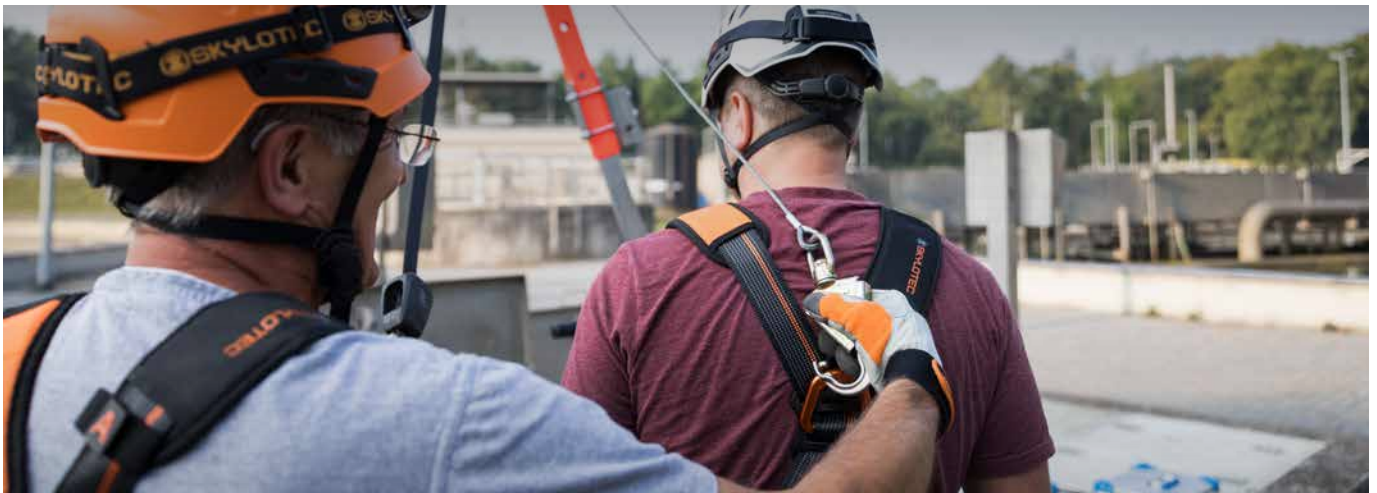

TECHNICAL DATA

Product	art no	max	mat	length	kg	§
JACKPOD WINCH 1	JP-008-1	2	stainless steel, plastic	18 m	16 kg	EN 13157:2004 + A1:2009, EN 1496:2017, EN 614-1:2006 + A1:2009, EN ISO 12100:2010
JACKPOD WINCH 2	JP-008-2	2		45 m	18 kg	
	JP-008-2-60	2		60 m	19.9 kg	

JACKPOD WINCH



mehrere Bremsmechanismen für mehr Sicherheit

multiple braking mechanisms for more safety

sekundäre auslaufbetätigte Bremse

secondary run-out actuated brake

optischer Bremsverschleißindikator

visual brake wear indicator

ergonomischer Tragegriff

ergonomic carrying handle

verschiedene Kraftantriebe

different power drives

optischer Überlastindikator

visual overload indicator

einzigartige Antriebsnabenausführung

unique drive hub design



RAPTOR C20 HUB

RAPTOR C20 HUB

HSG-044

DE Das Höhensicherungsgerät RAPTOR HUB mit einem 20 m Stahlseil und automatischer Blockierungsfunktion ermöglicht sicheres Arbeiten in der Höhe und Tiefe. RAPTOR HUB ist im Gegensatz zum RAPTOR zusätzlich mit einer Rettungshubeinrichtung ausgestattet, welche sich im Notfall aktivieren lässt und eine schnelle Rettung ermöglicht. Nach Überprüfung durch eine sachkundige Person ist das Gerät nach der Nutzung der Rettungshubeinrichtung wieder einsatzfähig, was seine Wirtschaftlichkeit steigert.

RAPTOR HUB bietet maximale Einsatzmöglichkeiten, da es sowohl eigenständig an Anschlagpunkten nach EN795 als auch in Kombination mit einer individuellen Halterung an den mobilen Anschlagpunkten TRIBOC, JACKPOD TRI und JACKPOD DAVIT verwendet werden kann. Die jeweilige Halterung kann bei der Entnahme des Gerätes an den mobilen Anschlagpunkten befestigt bleiben.

Das Gerät ist nach EN 360:2002, EN 1496:2017/A zertifiziert und sichert eine Person mit einem maximalen Nutzergewicht von 140 kg.

- vielseitiger Einsatz durch zusätzliche Ausstattung mit einer Rettungshubeinrichtung
- einfache und wirtschaftliche Wartung und Revision dank modularer Bauweise
- zwei Fallindikatoren
- hohe Lebensdauer aufgrund austauschbarer Baugruppen
- platzsparende Aufbewahrung und optimales Handling durch spezielles Gehäusedesign

EN The RAPTOR HUB retractable type fall arrester with a 20 m steel cable and automatic blocking function enables safe working at height and depth. RAPTOR HUB is in contrast to the RAPTOR additionally equipped with a rescue lifting device, which can be activated in an emergency and allows a quick rescue. After verification by a expert person, the device is ready for use again after the use of the rescue lifting device, which increases its economic efficiency.

RAPTOR HUB offers maximum application possibilities, as it can be used both independently on anchor points according to EN795 and in combination with an individual holder on the TRIBOC, JACKPOD TRI and JACKPOD DAVIT mobile anchor points. The respective holder can remain attached to the mobile anchor points when the device is removed.

The device is certified according to EN 360:2002, EN 1496:2017/A and secures a person with a maximum user weight of 140 kg.

- versatile use due to additional equipment with a rescue lifting device
- easy and economical maintenance and revision thanks to modular design
- two drop indicators
- high durability due to replaceable assemblies
- space-saving storage and optimal handling due to special case design

FR L'antichute rétractable RAPTOR HUB avec un câble en acier de 20 m et une fonction de blocage automatique permet de travailler en toute sécurité en hauteur et en profondeur. Contrairement au RAPTOR, le RAPTOR HUB est équipé d'un dispositif de levage de secours, qui peut être activé en cas d'urgence et permet un sauvetage rapide. Après vérification par une personne compétente, l'appareil est prêt à être réutilisé après l'utilisation de l'appareil en mode levage de secours, ce qui le rend économiquement très intéressant.

RAPTOR HUB offre des possibilités d'application nombreuses, car il peut être utilisé à la fois indépendamment sur des points d'ancrage conformes à la norme EN795 et en combinaison avec un support individuel sur les points d'ancrage mobiles TRIBOC, JACKPOD TRI et JACKPOD DAVIT. Le support respectif peut rester fixé aux points d'ancrage mobiles lorsque le dispositif est retiré.

Le dispositif est certifié selon EN 360:2002, EN 1496:2017/A et sécurise une personne avec un poids maximal de l'utilisateur de 140 kg.

- utilisation polyvalente grâce à un équipement supplémentaire avec un dispositif de levage de sauvetage
- maintenance et révision faciles et économiques grâce à la conception modulaire
- deux indicateurs de chute
- haute durabilité grâce à des pièces remplaçables
- rangement peu encombrant et manipulation optimale grâce à la conception spéciale du boîtier

ES El anticaídas retráctil RAPTOR HUB con un cable de acero de 20 m y función de bloqueo automático permite trabajar con seguridad en altura y profundidad. A diferencia del RAPTOR HUB, el RAPTOR HUB está equipado adicionalmente con un dispositivo de elevación de rescate, que se puede activar en caso de emergencia y permite un rescate rápido. Después de la verificación por a spersona experta, el dispositivo está listo para ser utilizado de nuevo tras el uso del dispositivo de elevación de rescate, lo que aumenta su eficiencia económica.

El RAPTOR HUB ofrece las máximas posibilidades de aplicación, ya que puede utilizarse tanto de forma independiente en puntos de anclaje según EN795 como en combinación con un soporte individual en los puntos de anclaje móviles TRIBOC, JACKPOD TRI y JACKPOD DAVIT. El soporte respectivo puede permanecer unido a los puntos de anclaje móviles cuando se retira el dispositivo.

El dispositivo está certificado según EN 360:2002, EN 1496:2017/A y asegura a una persona con un peso máximo de usuario de 140 kg.

- uso versátil gracias al equipamiento adicional con dispositivo de elevación de rescate
- mantenimiento y revisión fáciles y económicos gracias al diseño modular
- dos indicadores de caída
- alta durabilidad gracias a los conjuntos reemplazables
- almacenamiento que ahorra espacio y manejo óptimo gracias al diseño especial de la caja

IT Il dispositivo anticaduta di tipo retrattile RAPTOR HUB, con cavo d'acciaio da 20 m e funzione di blocco automatico, consente di lavorare in sicurezza in altezza e in in spazi confinati con accesso dall'alto. RAPTOR HUB, a differenza del RAPTOR, è dotato di un dispositivo di sollevamento di soccorso, che può essere attivato in caso di emergenza e consente un rapido salvataggio. Dopo l'operazione di emergenza e la verifica da parte di una persona esperta, il dispositivo è di nuovo pronto per l'uso, a tutto vantaggio della resa economica.

RAPTOR HUB offre le massime possibilità di applicazione, in quanto può essere utilizzato sia indipendentemente sui punti di ancoraggio secondo la norma EN795 sia in combinazione con un supporto individuale sui punti di ancoraggio mobili TRIBOC, JACKPOD TRI e JACKPOD DAVIT. Il rispettivo supporto può rimanere attaccato ai punti di ancoraggio mobili quando il dispositivo viene rimosso.

Il dispositivo è certificato secondo le norme EN 360:2002, EN 1496:2017/A e assicura una persona con un peso massimo dell'utente di 140 kg.

- uso versatile grazie all'equipaggiamento aggiuntivo con un dispositivo di sollevamento di soccorso
- manutenzione e revisione facile ed economica grazie al design modulare
- due indicatori di caduta
- alta durata grazie ai gruppi sostituibili
- spazio ridotto e manipolazione ottimale grazie al design speciale della custodia

RAPTOR C20 HUB



zwei sichtbare Fallindikatoren

two visible fall indicators

komfortabler Griff zum einfachen transportieren

comfortable handle for easy transport

stapelbar: platzsparende und gerätschonende Lagerung durch ausgeklügelte Gehäusekonstruktion

stackable: space-saving and device-protecting storage due to sophisticated housing design

Rettungshubeinrichtung

rescue lifting functionality

energieabsorbierender Einlaufdämpfer

energy absorbing inlet damper



JAMBTAC

JAMBTAC

AP-070-1

DE JAMBTAC dient als mobiler Anschlagpunkt für alle Türbreiten von 60 - 110 cm. Die aus Aluminium gefertigte, verstellbare Türtraverse ist sehr leicht und kann problemlos an unterschiedlichste Türbreiten angepasst werden. Abgerundete Profilkanten und Plastikkappen an den Enden verringern die Verletzungsgefahr für Anwender und verhindern außerdem Kratzer und Gebrauchsspuren an Türpfosten. JAMBTAC kann von bis zu zwei Personen gleichzeitig zur Sicherung verwendet werden.

EN JAMBTAC serves as a mobile anchor point for all door widths from 60 - 110 cm. Made of aluminium, the adjustable door crossbar is very light and can be easily adapted to a wide range of door widths. Rounded profile edges and plastic caps at the ends reduce the risk of injury to users and prevent scratches and signs of use on door jambs. JAMBTAC can be used by up to two people at the same time for securing.

FR JAMBTAC sert de point d'ancrage mobile pour toutes les largeurs de porte de 60 - 110 cm. Fabriquée en aluminium, la traverse de porte réglable est très légère et peut être facilement adaptée à une large gamme de largeurs de porte. Les bords arrondis des profils et les capuchons en plastique aux

extrémités réduisent le risque de blessure pour les utilisateurs et évitent les rayures et les signes d'utilisation sur les montants de la porte. JAMBTAC peut être utilisée par deux personnes en même temps pour la sécurisation.

ES JAMBTAC sirve como punto de anclaje móvil para todas las anchuras de puerta de 60 - 110 cm. Fabricado en aluminio, el travesaño ajustable para puertas es muy ligero y puede adaptarse fácilmente a una amplia gama de anchuras de puerta. Los bordes redondeados del perfil y las tapas de plástico en los extremos reducen el riesgo de lesiones para los usuarios y evitan arañazos y señales de uso en las jambas de las puertas. JAMBTAC puede ser utilizado por hasta dos personas al mismo tiempo para asegurar.

IT JAMBTAC funge da punto di ancoraggio mobile per tutte le porte di larghezza compresa tra 60 - 110 cm. Realizzata in alluminio, la traversa regolabile per porte è molto leggera e può essere facilmente adattata a porte con un vasto range di larghezze. I bordi arrotondati dei profili e i tappi in plastica alle estremità riducono il rischio di lesioni per gli utenti e prevengono graffi e segni d'uso sugli stipiti delle porte. JAMBTAC può essere utilizzata da un massimo di due persone contemporaneamente.

TECHNICAL DATA

Product	art no	max	Dimensions	mat	kg	§	Ø	max
JAMBTAC	AP-070-1	2	139.3 x 12 x 14.5 cm	aluminium	7.6 kg	CEN/TS 16415:2013, EN 795:2012-B	N/A	60 - 110 cm

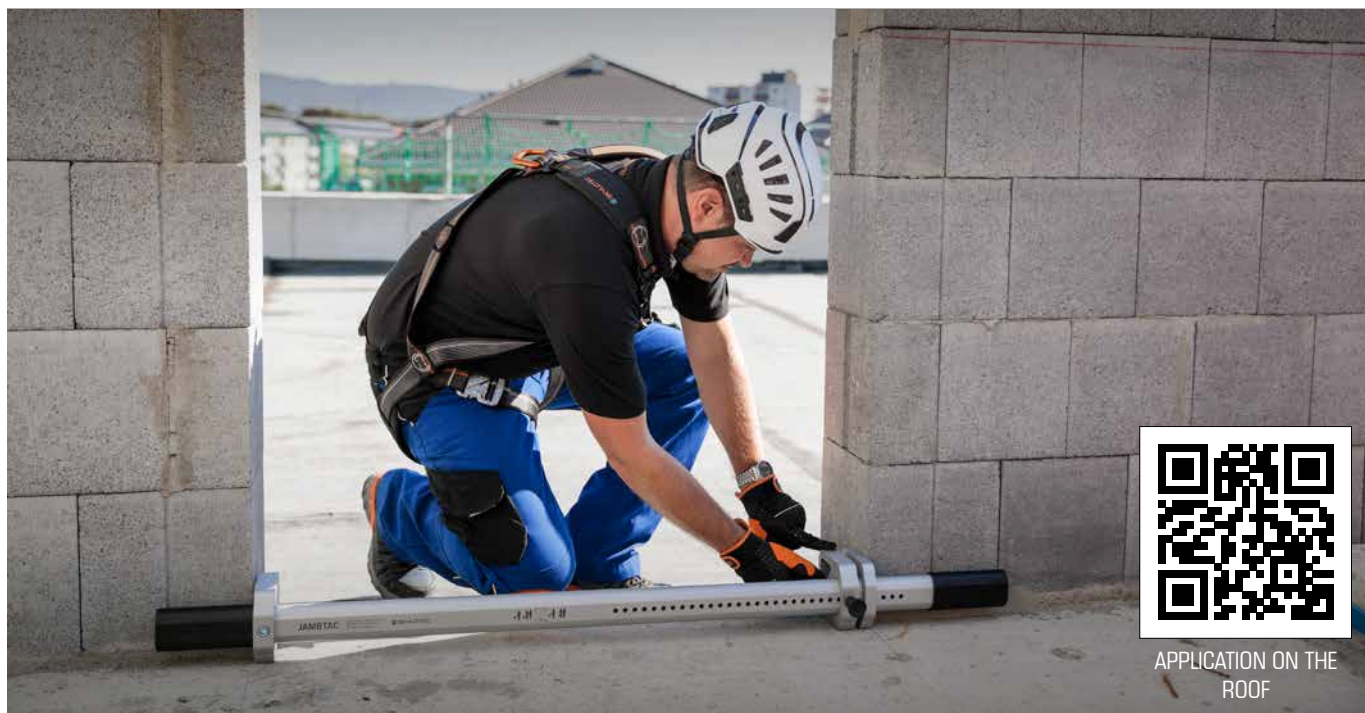

APPLICATION ON THE ROOF

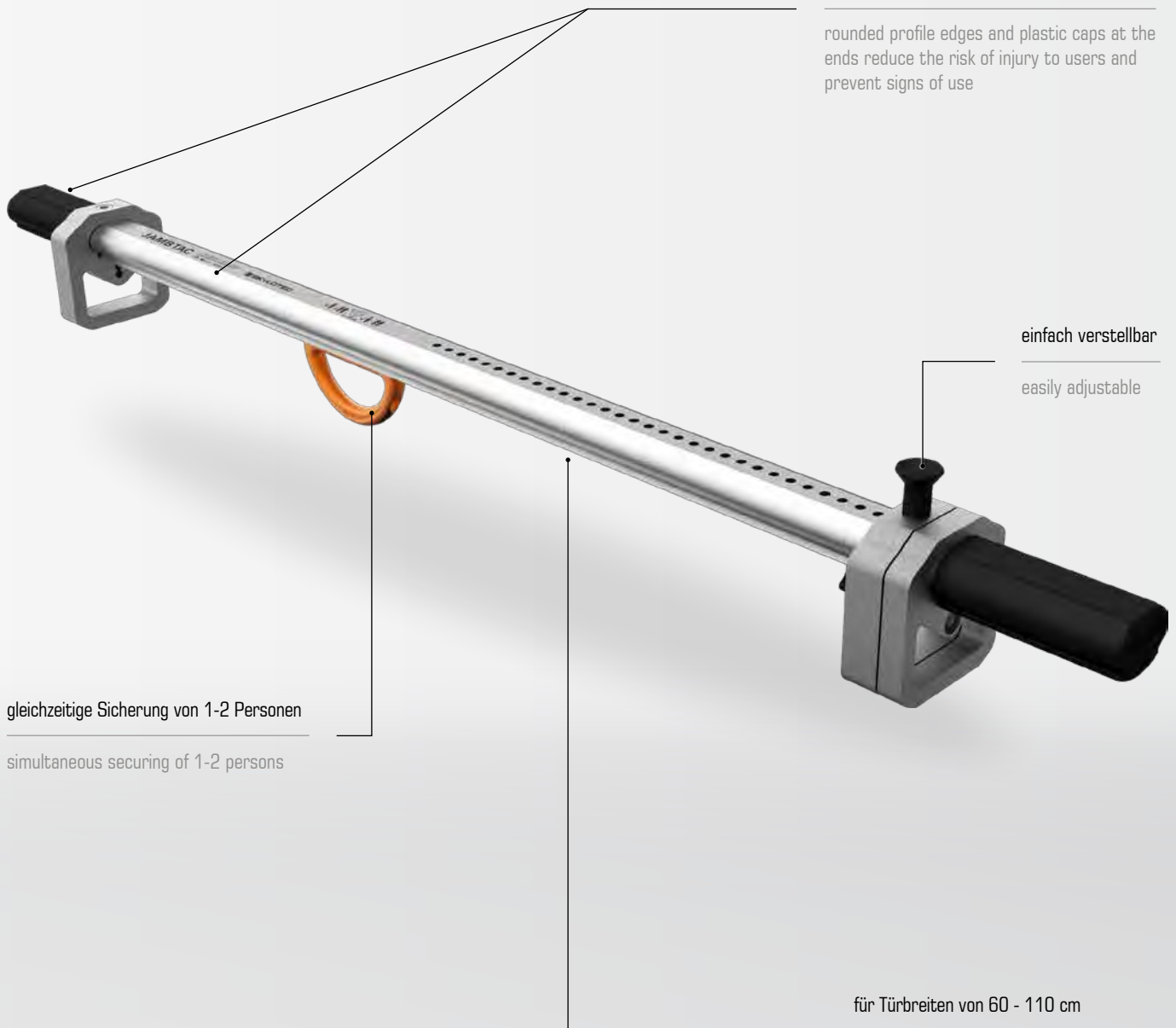

abgerundete Profilkanten und
Plastikkappen an den Enden verringern die
Verletzungsgefahr für Anwender und
verhindern Gebrauchsspuren

rounded profile edges and plastic caps at the
ends reduce the risk of injury to users and
prevent signs of use

einfach verstellbar

easily adjustable

gleichzeitige Sicherung von 1-2 Personen

simultaneous securing of 1-2 persons

für Türbreiten von 60 - 110 cm

for door widths from 60 - 110 cm

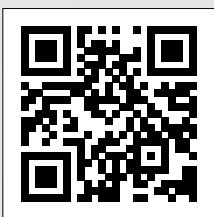

APPLICATION VIDEO



ACTSAFE RIGGING FRAME

ACTSAFE RIGGING FRAME

POA-020

DE Der ActSafe RIGGING FRAME wird sowohl in urbanen als auch in Outdoor-Umgebungen für die Seilrettung und die industrielle Seilzugangstechnik eingesetzt. Der Rigging Frame dient insbesondere dazu (verletzte) Personen und Lasten sowohl bei Absenk- als auch bei Hebevorgängen kontrolliert über jegliche Kanten zu führen. Es ist ein leichtes und tragbares Kantenmanagementsystem für die Umlenkung von Seilen über Kanten.

- leichtes und tragbares Kantenmanagementsystem
- geeignet für Personen und Lasten

EN The Actsafe RIGGING FRAME is used in both urban and outdoor environments for rope rescue and industrial rope access. The main benefit of this frame is to pass persons/casualties and loads, in a controlled way, over any edges in both lowering and lifting operations. It is a lightweight and portable edge management system for the deviation of ropes over edges.

- lightweight and portable edge management system
- suitable for people and loads

FR Le Actsafe RIGGING FRAME est utilisé dans des environnements urbains et extérieurs pour le sauvetage par corde et l'accès sur corde. Le principal avantage de cette potence est de permettre le passage contrôlé de personnes, de blessés et de charges par-dessus les arêtes lors des opérations

de descente et de montée. Il s'agit d'une potence aisément transportable permettant la gestion des arrêtes et le renvoi des cordes.

- système de gestion des arêtes léger et portable
- convient aux personnes et aux charges

ES El Actsafe RIGGING FRAME se utiliza tanto en entornos urbanos como en exteriores para el rescate con cuerda y el acceso industrial con cuerda. La principal ventaja de este bastidor es el paso de personas/causantes y cargas, de forma controlada, sobre cualquier arista tanto en operaciones de descenso como de elevación. Es un sistema de gestión de bordes ligero y portátil para el desvío de cuerdas sobre bordes.

- sistema de gestión de bordes ligero y portátil
- apto para personas y cargas

IT Actsafe RIGGING FRAME è un bipode che viene utilizzato sia in ambienti urbani che in siti naturali per il salvataggio su corda e l'accesso industriale su corda. Il vantaggio principale di questo telaio basculante è quello di far passare persone/animali e carichi, in modo controllato, su qualsiasi bordo sia nelle operazioni di discesa che di sollevamento. Si tratta di un sistema efficiente, leggero e portatile per la deviazione delle corde sui bordi.

- sistema di gestione dei bordi leggero e portatile
- adatto a persone e carichi

TECHNICAL DATA

Product	art no	max	dimensions	mat	kg	S	Ø	max
ACTSAFE RIGGING FRAME	POA-020	275 kg	collapsed dimensions 25 x 25 x 190 cm	aluminium	13 kg	N/A	N/A	N/A

IN DETAIL

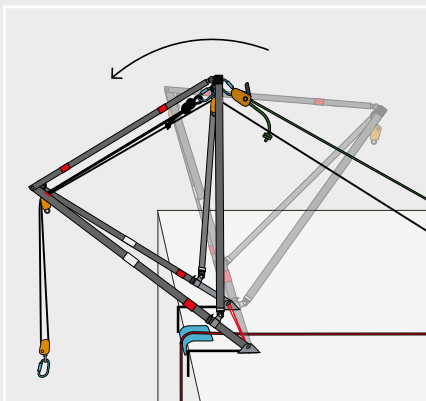

Pivoting frame - can be turned inwards and outwards under load. Ideal for driving over edges with less effort

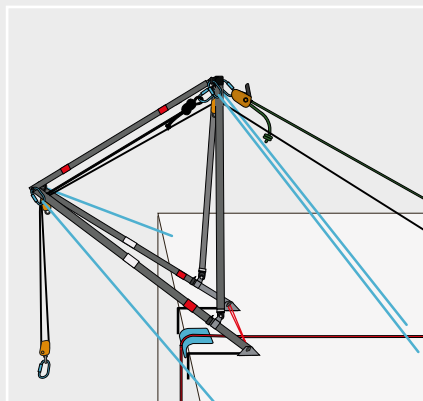

Fixed frame - for narrow spaces or uneven floors.

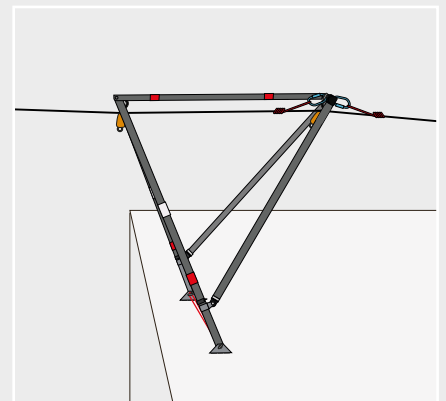

Tramway frame - used as a support structure to raise the tram system off the ground or over edges to facilitate operation and access to the tram.

ACTSAFE RIGGING FRAME



Haupt-Anschlagpunkt

main rigging anchor

stabilisierende
Klett-Verbindungen

stabilising velcro ties

mit nur 13 kg Gewicht leicht zu
transportieren

easy to transport with only 13 kg
weight

verstellbarer Neigungswinkel

adjustable angle of inclination



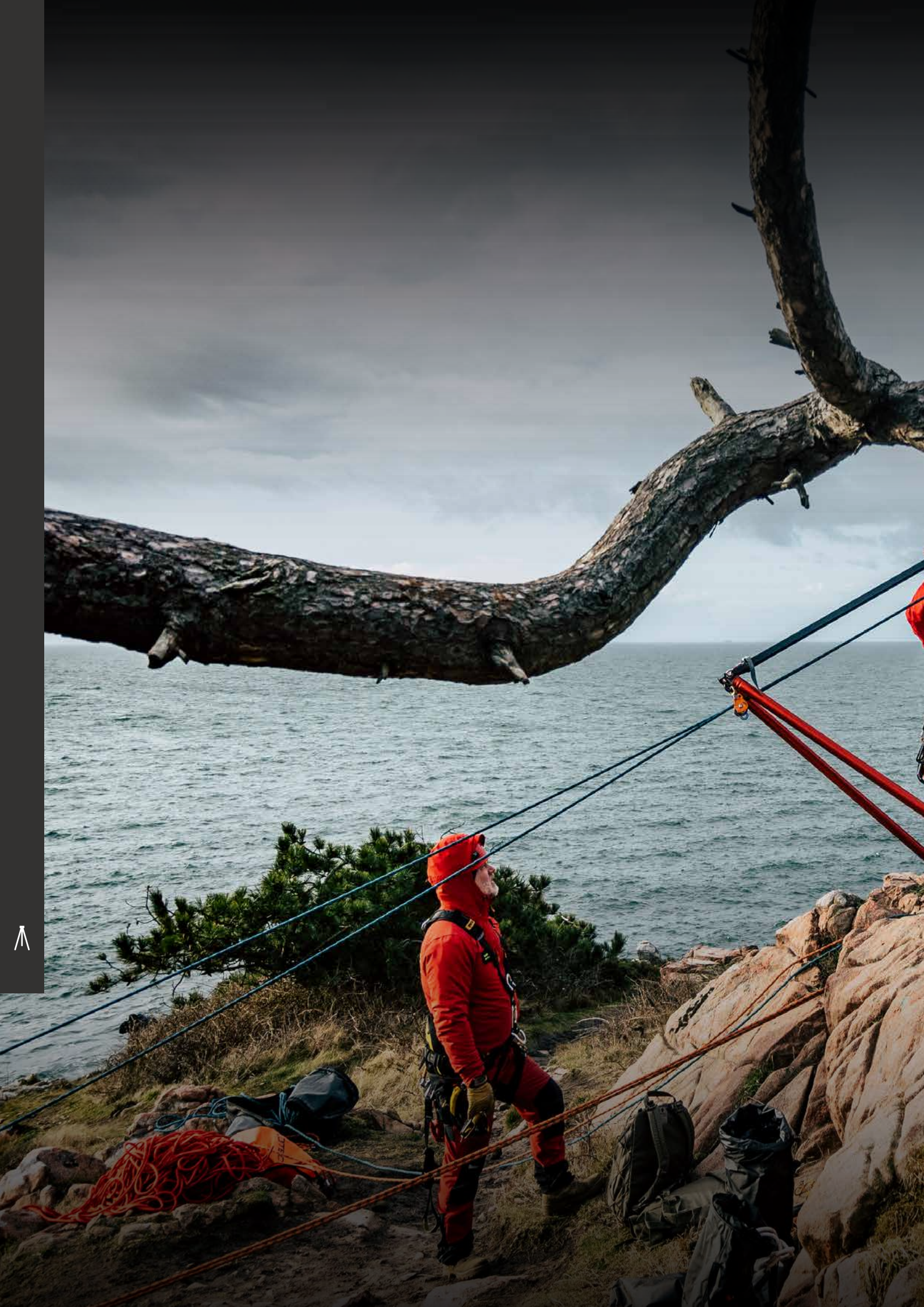



MOBILE ANCHORING DEVICES

JACKPOD TRI 1 **JP-011-1**



- DE** Portables, stufenweise höhenverstellbares Dreibock-System zur Absturzsicherung
- EN** Portable, stepwise height-adjustable tripod system for fall protection
- FR** Système de trépied portable, réglable en hauteur par paliers, pour la protection contre les chutes
- ES** Sistema de trípode portátil de altura regulable por pasos para protección contra caídas
- IT** Sistema tripode portatile regolabile in altezza per la protezione anticaduta.

JACKPOD TRI 2 **JP-011-2**



- DE** Portables, stufenweise höhenverstellbares Dreibock-System zur Absturzsicherung
- EN** Portable, stepwise height-adjustable tripod system for fall protection
- FR** Système de trépied portable, réglable en hauteur par paliers, pour la protection contre les chutes
- ES** Sistema de trípode portátil de altura regulable por pasos para protección contra caídas
- IT** Sistema tripode portatile regolabile in altezza per la protezione anticaduta

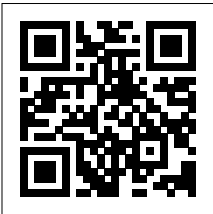

APPLICATION VIDEO

JACKPOD DAVIT UM **JP-001-SIZE**



- DE** Schwenkbarer Ausleger
- EN** For tools and material, stable base plate
- FR** Bras pivotant
- ES** Brazo basculante
- IT** Braccio girevole

MOBILE ANCHORING DEVICES

JACKPOD DAVIT LM

JP-002-SIZE



DE Unterer Mast

EN Lower pole

FR Mât inférieur

ES Poste inferior

IT Palo inferiore

JACKPOD BASE PORTABLE

JP-003-1



DE Portable Standfuß zur Nutzung des JACKPOD DAVIT System

EN Portable stand for use with the JACKPOD DAVIT system

FR Support portable à utiliser avec le système JACKPOD DAVIT

ES Soporte portátil para utilizar con el sistema JACKPOD DAVIT

IT Supporto portatile da utilizzare con il sistema JACKPOD DAVIT

JACKPOD BASE FLUSH FLOOR MOUNT

JP-003-3



DE Halterung für die Bodenmontage

EN Bracket for floor installation

FR Support pour montage au sol

ES Soporte para montaje en suelo

IT Staffa per installazione a pavimento



MOBILE ANCHORING DEVICES

JACKPOD BASE FLOOR MOUNT

JP-003-4



- DE** Halterung für Montage an horizontale Strukturen
- EN** Bracket for installation on horizontal structures
- FR** Support pour l'installation sur des structures horizontales
- ES** Soporte para instalación en estructuras horizontales
- IT** Staffa per l'installazione su strutture orizzontali

JACKPOD BASE WALL MOUNT

JP-003-5



- DE** Wandhalterung für vertikale Strukturen
- EN** Wall bracket for vertical structures
- FR** Support mural pour structures verticales
- ES** Soporte de pared para estructuras verticales
- IT** Staffa a parete per strutture verticali

JACKPOD BASE

JP-003-9 / JP-003-10 / JP-003-11



- DE** Masthalterung zum Einschrauben in Gewinde M30, M36, M42
- EN** Pole mount for screwing into thread M30, M36, M42
- FR** Support de poteau à visser dans le filetage M30, M36, M42
- ES** Soporte de poste para atornillar en rosca M30, M36, M42
- IT** Supporto per asta da avvitare nella filettatura M30, M36, M42

MOBILE ANCHORING DEVICES

JACKPOD CAP

JP-004



DE Abdeckung für JACKPOD BASE Halterungen

EN Cover for JACKPOD BASE brackets

FR Bouchon pour les supports JACKPOD BASE

ES Tapa para soportes JACKPOD BASE

IT Copertura per staffe JACKPOD BASE

JACKPOD ANCHOR CABLE 5 MM

JP-017-1,55 / JP-017-2,5

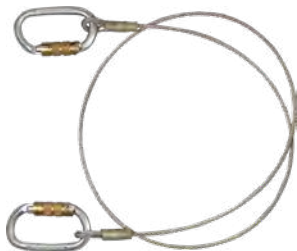

DE Anschlagseil für JACKPOD DAVIT

EN Anchor sling for JACKPOD DAVIT

FR Elingue d'ancrage pour JACKPOD DAVIT

ES Eslinga de anclaje para JACKPOD DAVIT

IT Fionda di ancoraggio per JACKPOD DAVIT

JACKPOD TRI LEG SAFE

JP-020



DE Kettenabspannung zur Anwendung mit dem JACKPOD

EN Chain tensioning for use with the JACKPOD

FR Chaîne de tension pour utilisation avec le JACKPOD

ES Tensor de cadena para uso con el JACKPOD

IT Tendicatena per l'utilizzo del JACKPOD



MOBILE ANCHORING DEVICES

TRIBOC **AP-004**



DE Dreibein zum Heben von Lasten sowie Sichern, Retten und Bergen von Personen

EN Tripod for lifting loads and securing, rescuing and recovering persons

FR Trépied pour le levage de charges et l'arrimage, le sauvetage et la récupération de personnes

ES Trípode para elevación de cargas y aseguramiento, rescate y recuperación de personas

IT Tripode per il sollevamento di carichi e assicurazione, il salvataggio e il recupero di persone

TRIBOC-CHAIN **AP-009**

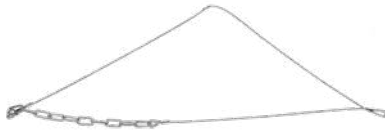

DE Kettenabspannung zur Anwendung mit dem TRIBOC

EN Chain tensioning for use with the TRIBOC

FR Chaîne de tension pour utilisation avec le TRIBOC

ES Tensor de cadena para uso con el TRIBOC

IT Tendicatena per l'utilizzo con TRIBOC

TRIBOC T WIND **ACS-0036-15-T**



DE Stahlseilwinde zum Heraufholen oder Ablassen von Lasten

EN Steel cable winch for lifting or lowering loads

FR Treuil à câble d'acier pour monter ou descendre des charges

ES Cabrestante de cable de acero para elevar o descender cargas

IT Argano a cavo d'acciaio per il sollevamento o l'abbassamento di carichi

MOBILE ANCHORING DEVICES

ADAPTER RAPTOR HUB AP-004

ACS-0164-TR



- DE** Adapter für die Befestigung des RAPTOR HUB am TRIBOC
- EN** Adapter for RAPTOR HUB to be mounted on TRIBOC
- FR** Adaptateur pour le montage du RAPTOR HUB sur le TRIBOC
- ES** Adaptador para montar RAPTOR HUB en TRIBOC
- IT** Adattatore per RAPTOR HUB da montare su TRIBOC

ADAPTER RAPTOR HUB JP-011-X

ACS-0164-JP



- DE** Adapter für die Befestigung des RAPTOR HUB am JACKPOD
- EN** Adapter for RAPTOR HUB to be mounted on the JACKPOD
- FR** Adaptateur pour RAPTOR HUB à monter sur le JACKPOD
- ES** Adaptador para montar el RAPTOR HUB en el JACKPOD
- IT** Adattatore per RAPTOR HUB da montare sul JACKPOD

ADAPTER RAPTOR HUB DAVIT

ACS-0164-JPD



- DE** Adapter für die Befestigung des HUB am JACKPOD DAVIT
- EN** Adapter for RAPTOR HUB to be mounted on the JACKPOD DAVIT
- FR** Adaptateur pour le RAPTOR HUB à monter sur le JACKPOD DAVIT
- ES** Adaptador para montar el RAPTOR HUB en el pescante JACKPOD DAVIT
- IT** Adattatore per RAPTOR HUB da montare su JACKPOD DAVIT



MOBILE ANCHORING DEVICES

BEAMTAC 2.0 **AP-075**



DE Anschlagklemme für Stahlträger mit einer Flanschbreite von 90 bis 380 Millimeter

EN Stop clamp for steel beams with a flange width of 90 to 380 millimetres

FR Ancrage temporaire pour poutres IPN d'une largeur de 90 mm à 380 mm de 90 à 380 millimètres

ES Mordaza vigas de acero con un ancho de ala de 90 a 380 milímetros

IT Morsetto di arresto per travi in acciaio con larghezza della flangia da 90 a 380 millimetri

LIFELINE HORIZONTAL **L-0329**



DE Temporäres Horizontal-Sicherungssystem

EN Temporary horizontal backup system

FR Ligne de vie horizontale temporaire

ES Línea de vida horizontal temporal

IT Sistema di backup orizzontale temporaneo

LORY ROPELINE **SET-441**



DE Temporäres horizontales Sicherungsseil

EN Temporary horizontal safety rope

FR Ligne de vie horizontale temporaire

ES Línea de vida de cuerda horizontal temporal

IT Corda di sicurezza orizzontale temporanea

MOBILE ANCHORING DEVICES

SECU® ROPE SET-617-X



DE Das SECU® ROPE ist ein temporäres, horizontales Sicherungssystem, welches auf dem Dach eingesetzt werden kann.

EN The SECU® ROPE is a temporary, horizontal securing system that can be used on the roof.

FR Le SECU® ROPE est un système d'arrimage horizontal temporaire qui peut être utilisé sur le toit.

ES La SECU® ROPE es un sistema de sujeción horizontal temporal que se puede utilizar en el tejado.

IT Il SECU® ROPE è un sistema di ancoraggio orizzontale temporaneo che può essere utilizzato su tetto.

LOOP 26 KN L-0008



DE Bandschlinge mit einer Traglast von 26kN in unterschiedlichen Längen. Die unterschiedlichen Farben der verschiedenen Längen helfen bei der Unterscheidung.

EN Webbing sling with a load capacity of 26kN in different lengths. The different colours of the various lengths help to differentiate between them.

FR Élingue en sangle d'une capacité de charge de 26kN en différentes longueurs. Les différentes couleurs des différentes longueurs aident à les différencier.

ES Eslinga de cincha con una capacidad de carga de 26 kN en diferentes longitudes. Los diferentes colores de las distintas longitudes ayudan a diferenciarlas.

IT Fattucina con capacità di carico di 26kN in diverse lunghezze. I diversi colori delle varie lunghezze aiutano a distinguerle.

LOOP 35 KN L-0010-GE/-SW



DE Bandschlinge in der Farben Schwarz oder Gelb aus Polyamid mit einer Traglast von 35kN. Die unterschiedlichen Farben der verschiedenen Längen helfen bei der Unterscheidung.

EN Polyamide webbing sling in the colours black or yellow with a load capacity of 35kN. The different colours of the various lengths help to differentiate between them.

FR Élingue en sangle polyamide de couleur noire ou jaune avec une capacité de charge de 35kN. Les différentes couleurs des différentes longueurs permettent de les différencier.

ES Eslinga de cinta de poliamida en colores negro o amarillo con una capacidad de carga de 35 kN. Los diferentes colores de las distintas longitudes ayudan a diferenciarlas.

IT Fattucina in poliammide nei colori nero o giallo con una capacità di carico di 35kN. I diversi colori delle varie lunghezze aiutano a distinguerle.





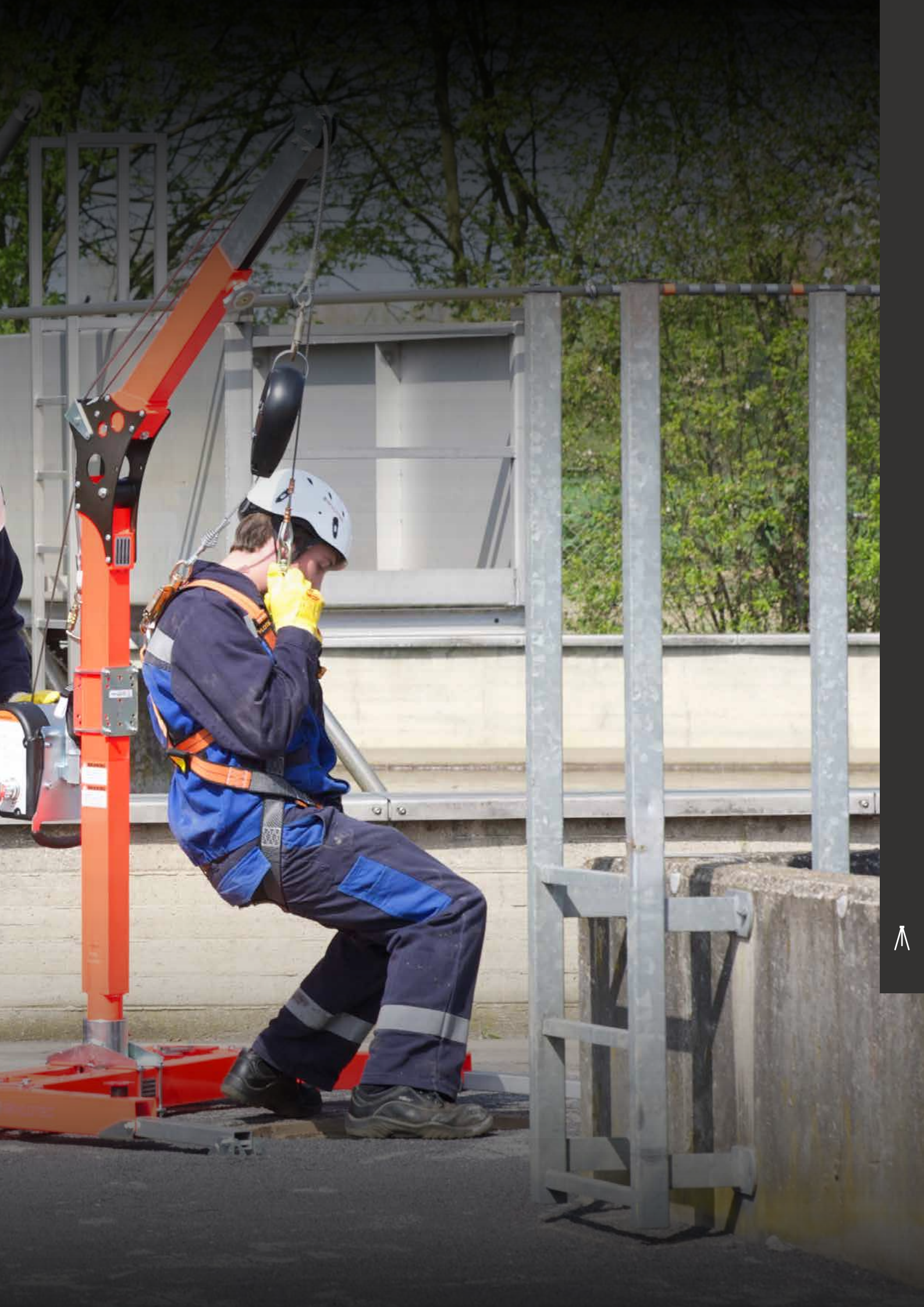

MOBILE ANCHORING DEVICES

Product	art no	 max		mat	 kg			
	JP-100-1	1	218.6 - 241.6 cm	aluminium, steel	42.6 kg	EN 795:2012-B	N/A	N/A
	JP-100-2		249 - 272 cm		44.5 kg			
	JP-100-3		249.1 - 271.1 cm		44.5 kg			
	JP-100-4		279.5 - 301.5 cm		46.4 kg			
	JP-008-1	N/A	18 m rope length	steel	16 kg	EN 13157:2004 + A1:2009, EN 1496:2017, EN 614-1:2006 + A1:2009, EN ISO 12100:2010	N/A	N/A
	JP-008-2	N/A	45 m rope length	steel	18 kg	EN 13157:2004 + A1:2009, EN 1496:2017, EN 614-1:2006 + A1:2009, EN ISO 12100:2010	N/A	N/A
	JP-008-2-60		60 m rope length					
	HSG-044-20	1 (140 kg)	268 x 128 cm	aluminium, steel, stainless steel, polyester	9.9 kg	EN 1496-A:2017, EN 360:2002	N/A	N/A
	HSG-044-20-J				12.5 kg			
	HSG-044-20-D				12.4 kg			
	HSG-044-20-T				12.7 kg			
	JAMB TAC AP-070-1	2	139.3 x 12 x 14.5 cm	aluminium	7.6 kg	CEN/TS 16415:2013, EN 795:2012-B	N/A	60 - 110 cm
	KIT RAPTOR HUB AP-004 SET-550	1	157.3 - 252.4 cm	aluminium, steel, stainless steel, polyester	47.2 kg	various	N/A	N/A
	KIT RAPTOR HUB JP-011 SET-551	1	155 - 302 cm	aluminium, steel, stainless steel, polyester	54.3 kg	various	N/A	N/A
	ACTSAFE RIGGING FRAME POA-020	max. 275 kg	collapsed dimensions 25 x 25 x 190 cm	aluminium	13 kg	N/A	N/A	N/A
	JACKPOD TRI 1 JP-011-1	2	122 - 226 cm	aluminium, steel	16.6 kg	EN 795:2012CEN/TS-B 16415:2013	104 - 180 cm	N/A
	JACKPOD TRI 2 JP-011-2	2	155 - 302 cm	aluminium, steel	23.8 kg	EN 795:2012CEN/TS-B 16415:2013	104 - 225 cm	N/A

MOBILE ANCHORING DEVICES









Product		art no	 max		mat		§		
	JACKPOD DAVIT UM	JP-001-1	2	17 x 140 cm	aluminium, steel	10.1 kg	CEN/TS 16415:2013, EN 795:2012-B	N/A	49.5 - 71.8 cm
		JP-001-2		147.5 x 169.5 cm		10.1 kg			
	JACKPOD DAVIT LM	JP-002-1	2	101.6 cm	aluminium	5.2 kg	CEN/TS 16415:2013, EN 795:2012-B	N/A	N/A
		JP-002-2		132 cm		5.2 kg			
	JACKPOD BASE PORTABLE	JP-003-1	1	N/A	aluminium, steel	27.3 kg	CEN/TS 16415:2013, EN 795:2012-B	N/A	N/A
	JACKPOD BASE FLUSH FLOOR MOUNT	JP-003-3	2	N/A	steel	7.8 kg	CEN/TS 16415:2013, EN 795:2012-A	N/A	N/A
	JACKPOD BASE FLOOR MOUNT	JP-003-4	2	N/A	steel	8.8 kg	CEN/TS 16415:2013, EN 795:2012-A	N/A	N/A
	JACKPOD BASE WALL MOUNT	JP-003-5	2	N/A	steel	4.7 kg	CEN/TS 16415:2013, EN 795:2012-A	N/A	N/A
	JACKPOD BASE	JP-003-9	2	M30	stainless steel	5.6 kg	CEN/TS 16415:2013, EN 795:2012-B	N/A	N/A
		JP-003-10		M36		5.8 kg			
		JP-003-11		M42		6 kg			
	JACKPOD CAP	JP-004	N/A	N/A	steel	0.5 kg	N/A	N/A	N/A
	JACKPOD ANCHOR CABLE 5 MM	JP-017-1,55	1	N/A	steel	0.8 kg	EN 354:2010, EN 795:2012-B	N/A	155 - 250 cm
		JP-017-2,5				0.9 kg	EN 795:2012-B		
	JACKPOD TRI LEG SAFE	JP-020	N/A	N/A	N/A	0.9 kg	EN 795:2012-B	N/A	N/A



MOBILE ANCHORING DEVICES

Product	art no	 max		mat					
	TRIBOC	AP-004	2	157.3 - 252.4 cm	aluminium, steel	22.8 kg	CEN/TS 16415:2013, EN 795:2012-B	160.5 - 249.5 cm	N/A
	TRIBOC-CHAIN	AP-009	N/A	N/A	steel	2.9 kg	N/A	N/A	N/A
	TRIBOC T WIND	ACS-0036-15-T	N/A	15 m rope length	steel	13.6 kg	EN 13157:2004+A1:2009	N/A	N/A
	ADAPTER RAPTOR HUB AP-004	ACS-0164-TR	N/A	N/A	steel aluminium	2.7 kg	N/A	N/A	N/A
	ADAPTER RAPTOR HUB JP-011-X	ACS-0164-JP	N/A	N/A	steel aluminium	2.5 kg	N/A	N/A	N/A
	ADAPTER RAPTOR HUB DAVIT	ACS-0164-JPD	N/A	N/A	steel aluminium	2.52 kg	N/A	N/A	N/A
	BEAMTAC 2.0	AP-075	2	49 x 7.5 x 10.9 cm	aluminium	2.2 kg	EN 795:2012/B ANS/ASSE Z359.18-2017, CEN/TS 16415:2017,	N/A	9 - 38 cm
	LIFELINE HORIZONTAL	L-0329	2	N/A	polyester, steel	3 kg	CEN/TS 16415:2013, EN 795:2012-B/C	N/A	up to 20m
	LORY ROPELINE	SET-441	2	N/A	polyester, aluminium, steel	7 kg	CEN/TS 16415:2013, EN 795:2012-B/C EN 358:2019	N/A	up to 25 m
	SECU® ROPE	SET-617-15	2	N/A	polyamide aluminium	2 kg	EN 795:2012-C	N/A	N/A
		SET-617-30	2	N/A		2.4 kg		N/A	N/A

MOBILE ANCHORING DEVICES

Product	art no	 max		mat	 kg			
 LOOP 26 KN	L-0008	3	10 cm - 400 cm	polyamide	0.1 kg - 0.4 kg	CEN/TS 16415:2013, EN 354:2010, EN 566:2017, EN 795:2012/B	N/A	N/A
 LOOP 35 KN	L-0010-GE/-SW	3	60 cm - 200 cm	polyamide	0.1 kg - 0.4 kg	ANSI/ASSE Z359.18-2017, CSA Z259.15-17 ED., EN 354:2010, EN 566:2017, EN 795-B:2012	N/A	N/A







RESCUE EQUIPMENT

Rettungsmittel | Équipements de sauvetage | Equipos de salvamento | Attrezzature di salvataggio



CONREST KIT

CONREST KIT

SAN-9100-02

DE Die Rettungstrage CONREST KIT inkl. fixierendem Fußsack ermöglicht eine schnelle Rettung verunfallter Personen aus schwer zugänglichen und beengten Räumen. Die kurze Konstruktion fixiert Kopf, Wirbelsäule, Becken und Arme des Patienten durch eine besonders starke und stabilisierende Gurtbandkonstruktion. CONREST KIT bietet Rettern und Einsatzkräften dank zahlreicher Griffe viele Möglichkeiten, den Verunfallten aus der Gefahrenzone zu bewegen. Zudem lassen sich spezielle Aufhängungen an den Trageschlaufen befestigen, welche mit einem mobilen Anschlagssystem verbunden werden können um Verunfallte beispielsweise aus einem Kanalschacht zu retten. Für ein schnelles Handling sorgt ein klares Farbsystem: alle Anschlagpunkte sind orange gekennzeichnet. Durch vorgefaltete Gurte ist das Anlegen sehr schnell und intuitiv. CONREST KIT verfügt über eine stabile und massive Gleitplatte, die das sichere Bewegen des Patienten über Kanten oder Hindernisse garantiert.

EN The rescue stretcher CONREST KIT incl. fixation foot bag enables a quick rescue of injured persons from difficult to access and confined spaces. The short construction fixes the patient's head, spine, pelvis and arms with a particularly strong and stabilising webbing construction. Thanks to numerous handles, the CONREST KIT offers rescuers and emergency services many possibilities to move the casualty out of the danger zone. In addition, special suspensions can be attached to the carrying loops, which can be connected to a mobile sling system to rescue casualties from a manhole, for example. A clear colour system ensures quick handling: all anchorage points are marked orange. Pre-folded straps make the application very quick and intuitive. CONREST KIT has a stable and solid sliding plate that guarantees safe movement of the patient over edges or obstacles.

FR La civière de sauvetage CONREST KIT avec sac de pied de fixation permet un sauvetage rapide des personnes blessées dans des espaces difficiles d'accès et confinés. La construction courte fixe la tête, la colonne vertébrale, le bassin et les bras du patient à l'aide d'une sangle particulièrement solide et stabilisante. Grâce à ses nombreuses poignées, le CONREST KIT offre aux sauveteurs et aux services d'urgence de nombreuses possibilités de déplacer la victime hors de la zone dangereuse. En outre, des suspensions spéciales peuvent être attachées aux boucles de transport, qui peuvent être reliées à un système d'élingage mobile pour secourir les victimes d'une bouche d'égout, par exemple. Un système de couleurs claires assure une manipulation rapide : tous les points d'ancrage sont marqués en orange. Les sangles pré-pliées rendent l'application très rapide et intuitive. Le CONREST KIT est doté d'une plaque coulissante stable et solide qui garantit un déplacement sûr du patient par-dessus les bords ou les obstacles.





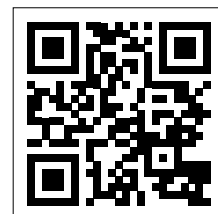

ES La camilla de rescate CONREST KIT incl. apoyo para pies de fijación permite un rápido rescate de heridos en espacios de difícil acceso y reducidos. La construcción corta fija la cabeza, la columna vertebral, la pelvis y los brazos del paciente con una construcción de cinchas especialmente resistente y estabilizadora. Gracias a sus numerosas asas, el KIT CONREST ofrece a los rescatadores y a los servicios de emergencia muchas posibilidades para mover al herido fuera de la zona de peligro. Además, se pueden fijar suspensiones especiales a los lazos de transporte, que se pueden conectar a un sistema de eslingas móviles para rescatar heridos de una boca de alcantarilla, por ejemplo. Un sistema de colores claros garantiza un manejo rápido: todos los puntos de anclaje están marcados en naranja. Las correas preplegadas hacen que la aplicación sea muy rápida e intuitiva. CONREST KIT dispone de una placa deslizante estable y sólida que garantiza un desplazamiento seguro del paciente por encima de bordes u obstáculos.

IT La barella di soccorso CONREST KIT, compresa la sacca per i piedi di fissaggio, consente di salvare rapidamente gli infortunati da spazi di difficile accesso e ristretti. La struttura corta fissa la testa, la colonna vertebrale, il bacino e le braccia del paziente con una struttura a fettuccia particolarmente robusta e stabilizzante. Grazie alle numerose maniglie, il KIT CONREST offre ai soccorritori e ai servizi di emergenza molte possibilità di spostare l'infortunato fuori dalla zona di pericolo. Inoltre, agli occhielli di trasporto possono essere agganciate delle sospensioni speciali, che possono essere collegate a un sistema di imbracatura mobile per salvare le vittime da un tombino, ad esempio. Un sistema di colori chiari assicura una rapida manipolazione: tutti i punti di ancoraggio sono contrassegnati in arancione. Le cinghie pre-piegate rendono l'applicazione molto rapida e intuitiva. CONREST KIT è dotato di una piastra di scorrimento stabile e solida che garantisce uno spostamento sicuro del paziente oltre i bordi o gli ostacoli.



APPLICATION VIDEO

TECHNICAL DATA

Product						
CONREST KIT	SAN-9000	1020 x 240 x 80 mm	■	various	150 kg	7.3 kg

CONREST KIT

extra starke Gurtbandkonstruktion
für bis zu 150 kg separat erhältlich
(ULTRABRIDLES, SAN-0086)

extra strong webbing construction
for up to 150 kg separately available
(ULTRABRIDLES, SAN-0086)

gepolsterte Gurte für mehr Komfort

padded straps for comfort

Handfixierung

hand fixation

verstellbare Gurte für verschiedene
Größen

adjustable straps for different sizes

klares Farbsystem der Schnallen für
intuitive und schnelle Handhabung

clear colour system of buckles for
intuitive and quick handling

verstellbare Kopffixierung

adjustable head fixation

massive, austauschbare
Gleitplatte garantiert
Stabilität während
der Bewegung

solid sliding plate
guarantees stability during
movement

inkl. Fußsack für horizontalen
Transport

incl. foot bag for horizontal
transport

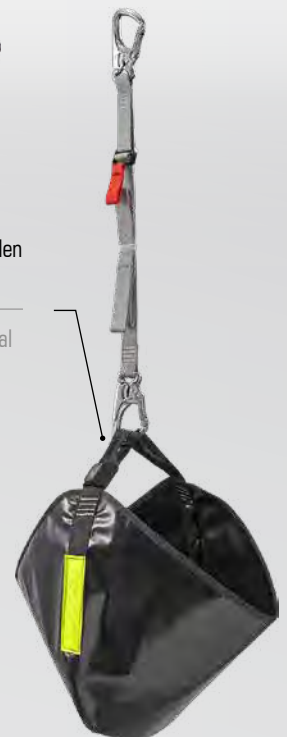

ULTRABASKET STRETCHER

ULTRABASKET STRETCHER

SAN-0087-1

DE Hochleistungsfähige Korbtrage - Robust, komfortabel und zuverlässig. Mit einer beeindruckenden Belastbarkeit von 315 kg sind sie perfekt für anspruchsvolle Rettungssituationen. Hergestellt aus hochwertigem, schlagfestem ASA/ABS-Kunststoff und einem stabilen Aluminium-Rahmen bieten sie maximale Robustheit. Die 40 mm dicke Matratze ist leicht zu reinigen und die verstellbare Fußstütze sorgt für zusätzlichen Komfort. Die seitlichen Griffaussparungen ermöglichen eine einfache Handhabung.

- Belastbarkeit von 315 kg für anspruchsvolle Rettungssituationen
- hochwertiger, schlagfester und korrosionsbeständiger ASA/ABS-Kunststoff mit Aluminium-Rahmen
- leicht zu reinigende 40 mm dicke Matratze, verstellbare Fußstütze und seitliche Griffaussparungen für Komfort und einfache Handhabung

EN Heavy-duty basket stretcher - Robust, comfortable and reliable. With an impressive 315 kg strength, they are perfect for demanding rescue situations. Made of high-quality, impact-resistant ASA/ABS plastic and a sturdy aluminium frame, they offer maximum robustness. The 40 mm thick mattress is easy to clean and the adjustable footrest provides additional comfort. The handle cut-outs on the sides allow for easy handling.

- strength of 315 kg for demanding rescue situations
- high-quality, impact- and more corrosion resistant ASA/ABS plastic with aluminium frame
- easy-to-clean 40 mm thick mattress, adjustable footrest and side handle recesses for comfort and easy handling
- no predefined discard maturity

FR Civière à panier robuste - Robuste, confortable et fiable. Avec une résistance impressionnante de 315 kg, ils sont parfaits pour les situations de sauvetage exigeantes. Fabriquées en plastique ASA/ABS de haute qualité, résistant aux chocs, et dotées d'un solide cadre en aluminium, elles offrent une robustesse maximale. Le matelas de 40 mm d'épaisseur est facile à nettoyer et le repose-pieds réglable offre un confort supplémentaire. Les découpes des poignées sur les côtés permettent une manipulation aisée.

- résistance de 315 kg pour les situations de sauvetage exigeantes
- plastique ASA/ABS de haute qualité, résistant aux chocs et à la corrosion, avec cadre en aluminium
- matelas de 40 mm d'épaisseur facile à nettoyer, repose-pieds réglable et évidements latéraux pour les poignées, pour plus de confort et une manipulation aisée
- pas de maturité d'élimination prédéfinie







ES Camilla de cesta para trabajos pesados - Robustas, cómodas y fiables. Con una impresionante resistencia de 315 kg, son perfectas para situaciones de rescate exigentes. Fabricadas con plástico ASA/ABS de alta calidad resistente a los impactos y un robusto armazón de aluminio, ofrecen la máxima robustez. El colchón de 40 mm de grosor es fácil de limpiar y el reposapiés ajustable proporciona una comodidad adicional. Los recortes para asas en los laterales facilitan su manejo.

- resistencia de 315 kg para situaciones de rescate exigentes
- plástico ASA/ABS de alta calidad, resistente a los golpes y a la corrosión, con marco de aluminio
- colchoneta de 40 mm de grosor fácil de limpiar, reposapiés ajustable y huecos laterales para asas que proporcionan comodidad y facilitan el manejo
- no hay vida útil predefinida

IT Barella a cestello per impieghi gravosi - Robusta, confortevole e affidabile. Con un'impressionante resistenza di 315 kg, sono perfette per le situazioni di soccorso più impegnative. Realizzate in plastica ASA/ABS di alta qualità e resistenti agli urti e con un robusto telaio in alluminio, offrono la massima robustezza. Il materasso di 40 mm di spessore è facile da pulire e il poggiatesta regolabile offre un ulteriore comfort. Le aperture per le maniglie sui lati consentono una facile movimentazione.

- resistenza di 315 kg per situazioni di soccorso impegnative
- plastica ASA/ABS di alta qualità, resistente agli urti e alla corrosione, con struttura in alluminio
- materasso di 40 mm di spessore facile da pulire, poggiatesta regolabile e incavi per le maniglie laterali per il massimo comfort e la massima maneggevolezza
- nessuna scadenza di scarto predefinita

TECHNICAL DATA

Product						
ULTRABASKET STRETCHER	SAN-0087-1	2178 x 618 x 189 mm	■	abs pc blend	315 kg	12.5 kg

ULTRABASKET STRETCHER

rundum seitliche Griffaussparungen und ein umlaufendes Nylonseil zur Anbringung von Haltegurten

lateral handle recesses all around and an all-round nylon rope for attaching work positioning belts

40 mm dicke Patientenauflage

40 mm thick patient support

Anschlagpunkte für Transportgehänge

anchor points for transport hangers

315 kg Belastbarkeit
(XXL-Version: 400 kg)

315 kg strength
(XXL version: 400 kg)

3 Haltegurte mit Metall-druckastenschloss

3 work positioning belts with metal push-button locks

verstellbare Fußstütze mit Klettbindern zur Fuß-Fixierung

adjustable footrest with velcro straps for foot fixation

hochwertiger, schlagfester und widerstandsfähiger ASA/ABS-Kunststoff mit durchgehendem Aluminium-Rohrrahmen

high-quality, impact-resistant and durable ASA/ABS plastic with continuous aluminium tubular frame



optionales Zubehör:
ULTRABELT X-TREME (SAN-0089) Seite 348

optional accessories:
ULTRABELT X-TREME (SAN-0089) Page 348

S-BOON

S-BOON

SAN-0295

DE S-BOON Spineboard wird vor allem bei der Anhebung und Umlagerung von Patienten mit schweren Kopf- und Wirbelsäulenverletzungen verwendet. Durch seine Spantenbauweise mit eingearbeitetem Carbonkern erreicht es sehr hohe Stabilität und Tragfähigkeit. Es ist leicht, stabil und schwimmfähig, Röntgen- und MRT-tauglich. Die leicht konkave Form unterstützt ein gleichmäßiges „Untergreifen“ und „Anheben“ des Patienten. Im Lieferumfang sind 3 Patientensicherungsgurte enthalten. Ein passendes Kopffixierset (ultraHEAD LOCK), sowie spezielle Gurtsysteme und Tragetaschen können zusätzlich bestellt werden und erhöhen den Nutzen des Spineboards. Geprüfte Belastbarkeit bis 150kg nach DIN 1865. Bei der Prüfung hat das S-BOON Spineboard die auf Basis der Norm geforderte Belastung von 250kg Prüfungsgewicht sogar noch überschritten und hielt einem Gewicht von 500kg permanent stand.

- Spezialtrage bei Wirbelsäulenverletzungen
- leicht, stabil und schwimmfähig
- Röntgen- und MRT-tauglich

EN S-BOON spineboard is mainly used for lifting and repositioning patients with severe head and spinal injuries. Due to its ribbed construction with integrated carbon core, it achieves very high stability and load-bearing capacity. It is light, stable and buoyant, suitable for X-ray and MRI. The slightly concave shape supports an even „reaching under“ and „lifting“ of the patient. 3 patient safety belts are included in the delivery. A suitable head fixation set (ultraHEAD LOCK), as well as special belt systems and carrying bags can be ordered additionally and increase the usefulness of the spineboard. The S-BOON spineboard has been tested to withstand loads of up to 150 kg in accordance with DIN 1865. In the test, the S-BOON spineboard even exceeded the 250 kg test weight required by the standard and permanently withstood a weight of 500 kg.

- special stretcher for spinal injuries
- light, stable and buoyant
- X-ray and MRI compatible

FR La planche tournante S-BOON est principalement utilisé pour soulever et repositionner les patients souffrant de graves blessures à la tête et à la colonne vertébrale. Grâce à sa construction à membrures avec noyau en carbone intégré, il atteint une stabilité et une capacité de charge très élevées. Il est léger, stable et flottant, compatible avec les rayons X et l'IRM. Sa forme légèrement concave permet de „saisir“ et de „soulever“ le patient de manière régulière. La livraison comprend trois sangles de sécurité pour le patient. Un kit d'immobilisation de la tête adapté (ultraHEAD LOCK), ainsi que des systèmes de sangles et des sacs de transport spéciaux peuvent être commandés en supplément et augmentent l'utilité du spineboard. Capacité de charge testée jusqu'à 150kg selon la norme DIN 1865. Lors du test, la planche de sauvetage S-BOON a même dépassé la charge de 250kg requise sur la base de la norme et a résisté en permanence à un poids de 500kg.

- civière spéciale pour les lésions de la colonne vertébrale
- légère, stable et flottante
- compatible avec les rayons X et l'IRM







ES El tablero espinal S-BOON se utiliza principalmente para elevar y reposicionar a pacientes con lesiones graves en la cabeza y la columna vertebral. Gracias a su construcción acanalada con núcleo de carbono integrado, consigue una estabilidad y una capacidad de carga muy elevadas. Es ligera, estable y flotante, adecuada para rayos X y resonancia magnética. Su forma ligeramente cóncava permite „meter por debajo“ y „levantar“ al paciente de forma uniforme. El suministro incluye 3 cinturones de seguridad para el paciente. Se puede solicitar adicionalmente un juego de fijación de cabeza adecuado (ultraHEAD LOCK), así como sistemas de cinturones especiales y bolsas de transporte que aumentan la utilidad del tablero giratorio. El tablero giratorio S-BOON ha sido probado para soportar cargas de hasta 150 kg según la norma DIN 1865. En la prueba, el tablero giratorio S-BOON superó incluso el peso de prueba de 250 kg exigido por la norma y resistió permanentemente un peso de 500 kg.

- camilla especial para lesiones medulares
- ligera, estable y flotante
- compatible con rayos X y resonancia magnética

IT La tavola spinale S-BOON è utilizzata principalmente per il sollevamento e il riposizionamento di pazienti con gravi lesioni alla testa e alla colonna vertebrale. Grazie alla sua struttura a coste con nucleo in carbonio integrato, raggiunge una stabilità e una capacità di carico molto elevate. È leggera, stabile e galleggiante, adatta per radiografie e risonanze magnetiche. La forma leggermente concava favorisce un „allungamento“ e un „sollevamento“ uniforme del paziente. La fornitura comprende 3 cinture di sicurezza per il paziente. È possibile ordinare un set di fissaggio della testa adatto (ultraHEAD LOCK), nonché sistemi di cinture e borse di trasporto speciali che aumentano l'utilità della tavola spinale. La tavola spinale S-BOON è stata testata per resistere a carichi fino a 150 kg in conformità alla norma DIN 1865. Nel test, la tavola spinale S-BOON ha addirittura superato il peso di prova di 250 kg richiesto dalla norma e ha resistito in modo permanente a un peso di 500 kg.

- barella speciale per lesioni spinali
- leggera, stabile e galleggiante
- compatibile con i raggi X e la risonanza magnetica

TECHNICAL DATA

Product				mat			
S-BOON	SAN-0295	1850 x 430 x 50 mm		plastic, carbon	500 kg	7.5 kg	DIN EN 1865

S-BOON

hohe Stabilität und Tragfähigkeit

high stability and load capacity

schwimmfähig

floatable

große Grifföffnungen erleichtern das Handling mit Handschuhen

large handle openings facilitate handling with gloves

eingearbeitetes Kohlefaser-Inlay

integrated carbon fibre inlay

spezielle Form der Gurtdurchführung schützt Gurte

special shape of the belt passage protects belts

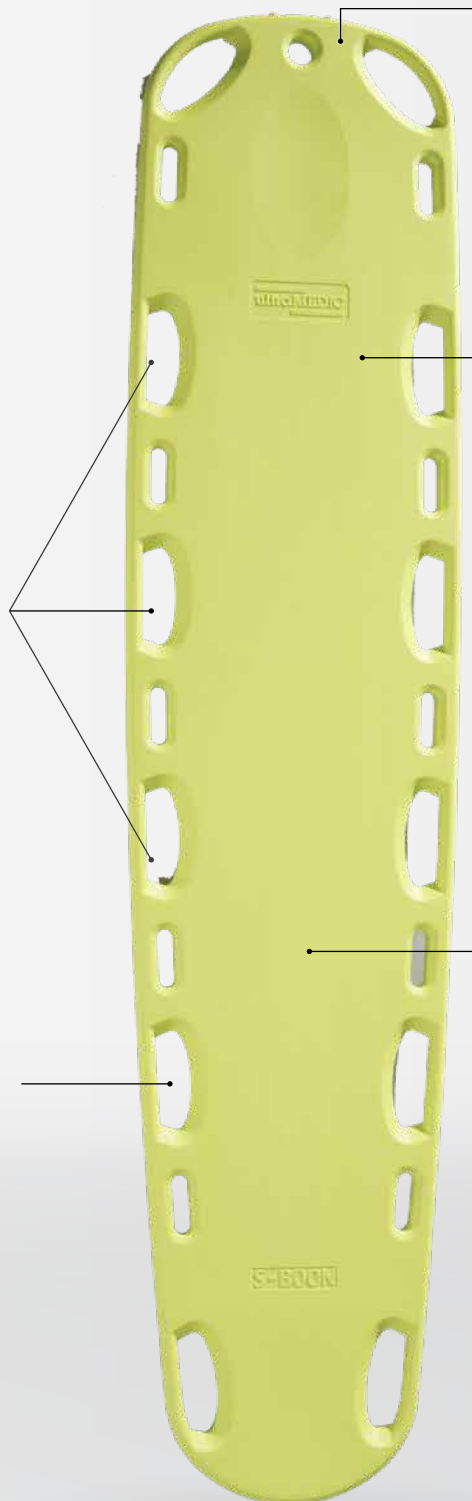

optionales Zubehör:

ULTRAHEADLOCK II (SAN-0285, Seite 247),
ULTRABELT X-TREME (SAN-0089, Seite 348)

optional accessories:

ULTRAHEADLOCK II (SAN-0285, Page 247)
ULTRABELT X-TREME (SAN-0089, Page 248)



ULTRAROLL STRETCHER

ULTRAROLL STRETCHER

SAN-9000

DE Der ULTRAROLL STRETCHER ist ein innovatives, aufrollbares Tragesystem, das in schwierigen Einsatzgebieten wie engen Räumen, Schächten und Bergrettungen optimale Unterstützung bietet. Seine röhrenartige Form gewährleistet hohe Stabilität, während längs- und querstabilisierende Elemente den Patienten schützen. Der Rollstretcher ist leicht und kompakt, erleichtert den Transport zum Einsatzort und ermöglicht einen schnellen Zusammenbau vor Ort. Im Lieferumfang enthalten sind eine wasserdichte Rucksack-Tragetasche, acht Tragegriffe, vier Rückhaltegurte mit COBRA-Schnallen, ein Aufrollgurt und zwei verstellbare Fußteilfixiergurte. Mit dem ULTRAROLL STRETCHER sind Rettungseinsätze effizient und sicher durchführbar.

- hohe Stabilität und Flexibilität für Rettungseinsätze in schwer zugänglichen Bereichen
- leichtes und kompaktes Design ermöglicht einen einfachen Transport zum Einsatzort
- schneller Zusammenbau vor Ort für eine zeitnahe Rettung und flexible Handhabung

EN The ULTRAROLL STRETCHER is an innovative roll-up carrying system that provides optimal support in difficult areas of operation such as confined spaces, shafts and mountain rescues. Its tubular shape ensures high stability, while longitudinal and transverse stabilising elements protect the patient. The roll stretcher is lightweight and compact, facilitating transport to the site and enabling quick assembly on site. The scope of delivery includes a waterproof rucksack carrying bag, eight carrying handles, four restraining straps with COBRA buckles, a roll-up strap and two adjustable foot section fixing straps. With the ULTRAROLL STRETCHER, rescue operations can be carried out efficiently and safely.

- high stability and flexibility for rescue operations in hard-to-reach areas
- light and compact design allows easy transport to the rescue site
- quick assembly on site for prompt rescue and flexible handling

FR L'ULTRAROLL STRETCHER est un système innovant de portage par enroulement qui offre un soutien optimal dans les zones d'intervention difficiles telles que les espaces confinés, les puits et les sauvetages en montagne. Sa forme tubulaire assure une grande stabilité, tandis que des éléments stabilisateurs longitudinaux et transversaux protègent le patient. La civière roulante est légère et compacte, ce qui facilite le transport vers le site et permet un montage rapide sur place. La livraison comprend un sac à dos imperméable, huit poignées de transport, quatre sangles de maintien avec boucles COBRA, une sangle d'enroulement et deux sangles de fixation réglables pour les pieds. Avec l'ULTRAROLL STRETCHER, les opérations de sauvetage peuvent être menées efficacement et en toute sécurité.

- grande stabilité et flexibilité pour les opérations de sauvetage dans les zones difficiles d'accès
- conception légère et compacte permettant un transport facile vers le site de sauvetage
- assemblage rapide sur le site pour un sauvetage rapide et une manipulation souple







ES La camilla ULTRAROLL STRETCHER es un innovador sistema de transporte enrollable que proporciona un soporte óptimo en zonas de intervención difíciles, como espacios confinados, pozos y rescates en montaña. Su forma tubular garantiza una gran estabilidad, mientras que los elementos estabilizadores longitudinales y transversales protegen al paciente. La camilla enrollable es ligera y compacta, lo que facilita su transporte al lugar de trabajo y permite un montaje rápido in situ. El volumen de suministro incluye una bolsa de transporte tipo mochila impermeable, ocho asas de transporte, cuatro correas de sujeción con hebillas COBRA, una correa enrollable y dos correas de fijación ajustables para la sección de los pies. Con el ULTRAROLL STRETCHER, las operaciones de rescate pueden llevarse a cabo de forma eficaz y segura.

- gran estabilidad y flexibilidad para operaciones de rescate en zonas de difícil acceso
- diseño ligero y compacto que permite un fácil transporte al lugar del rescate
- montaje rápido in situ para un rescate rápido y un manejo flexible

IT L'ULTRAROLL STRETCHER è un innovativo sistema di trasporto avvolgibile che fornisce un supporto ottimale in aree operative difficili come spazi ristretti, pozzi e soccorsi in montagna. La sua forma tubolare garantisce un'elevata stabilità, mentre gli elementi di stabilizzazione longitudinali e trasversali proteggono il paziente. La barella a rulli è leggera e compatta, facilita il trasporto sul posto e consente un rapido montaggio in loco. La fornitura comprende una borsa impermeabile per il trasporto a zaino, otto maniglie per il trasporto, quattro cinghie di contenimento con fibbie COBRA, una cinghia per l'arrotolamento e due cinghie regolabili per il fissaggio della sezione piedi. Con l'ULTRAROLL STRETCHER è possibile effettuare operazioni di soccorso in modo efficiente e sicuro.

- elevata stabilità e flessibilità per operazioni di soccorso in aree difficili da raggiungere
- il design leggero e compatto consente un facile trasporto sul luogo del soccorso
- montaggio rapido sul posto per un soccorso tempestivo e una movimentazione flessibile

TECHNICAL DATA

Product						
ULTRA ROLLSTRETCHER	SAN-9000	2000 x 600 x 300 mm		various	150 kg	7.3 kg

ULTRAROLL STRETCHER

besondere Stabilität durch röhrenartige Form

special stability due to tubular shape

Einsatz horizontal, schräg und vertikal möglich

can be used horizontally, obliquely and vertically

zusätzlicher Schutz des Patienten durch
längs- und querstabilisierende Elemente

additional protection of the patient
through longitudinal and transverse
stabilising elements

geringes Gewicht und Packmaß erleichtern
Transport zum Einsatz

low weight and pack size facilitate
transport to the field

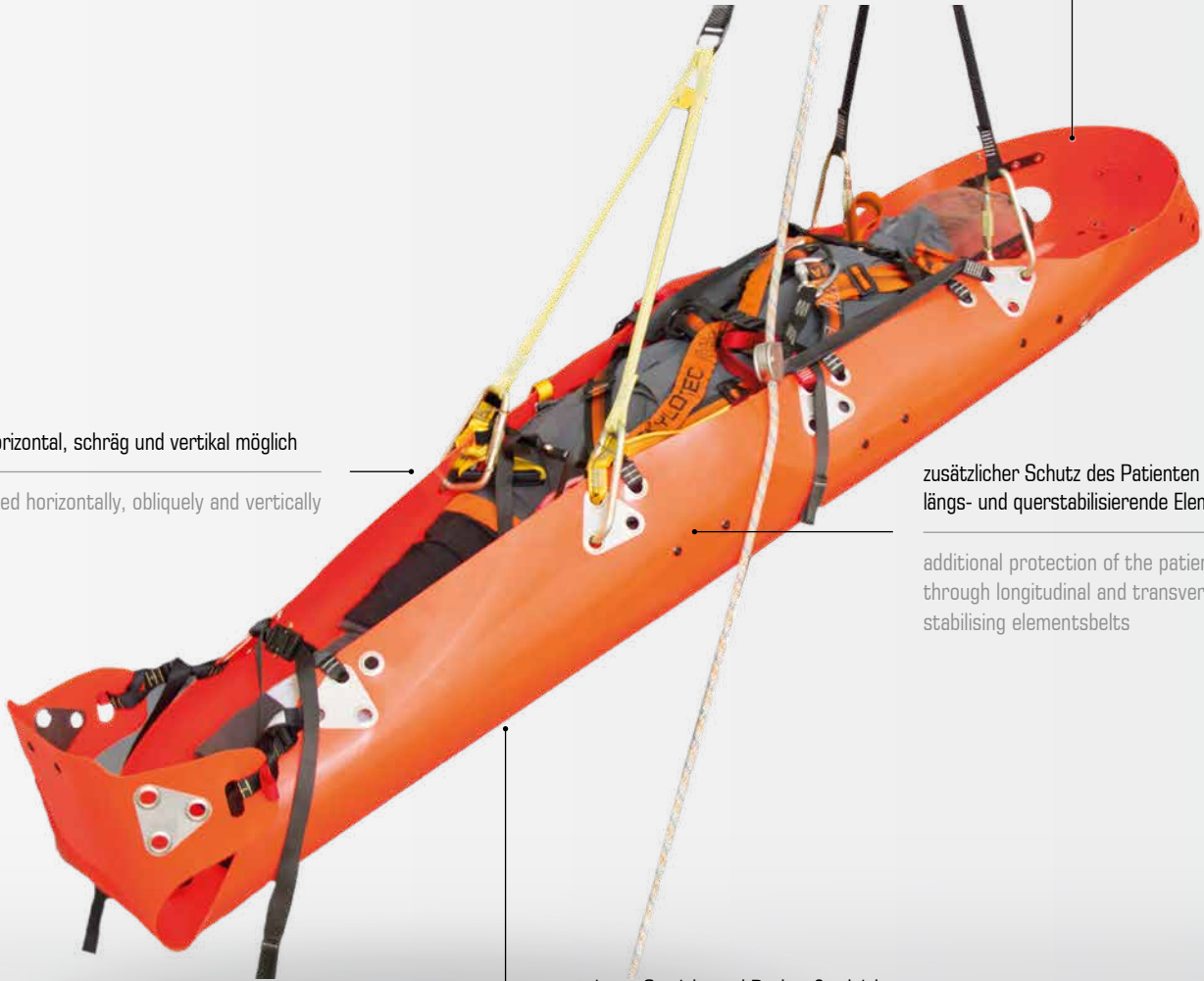

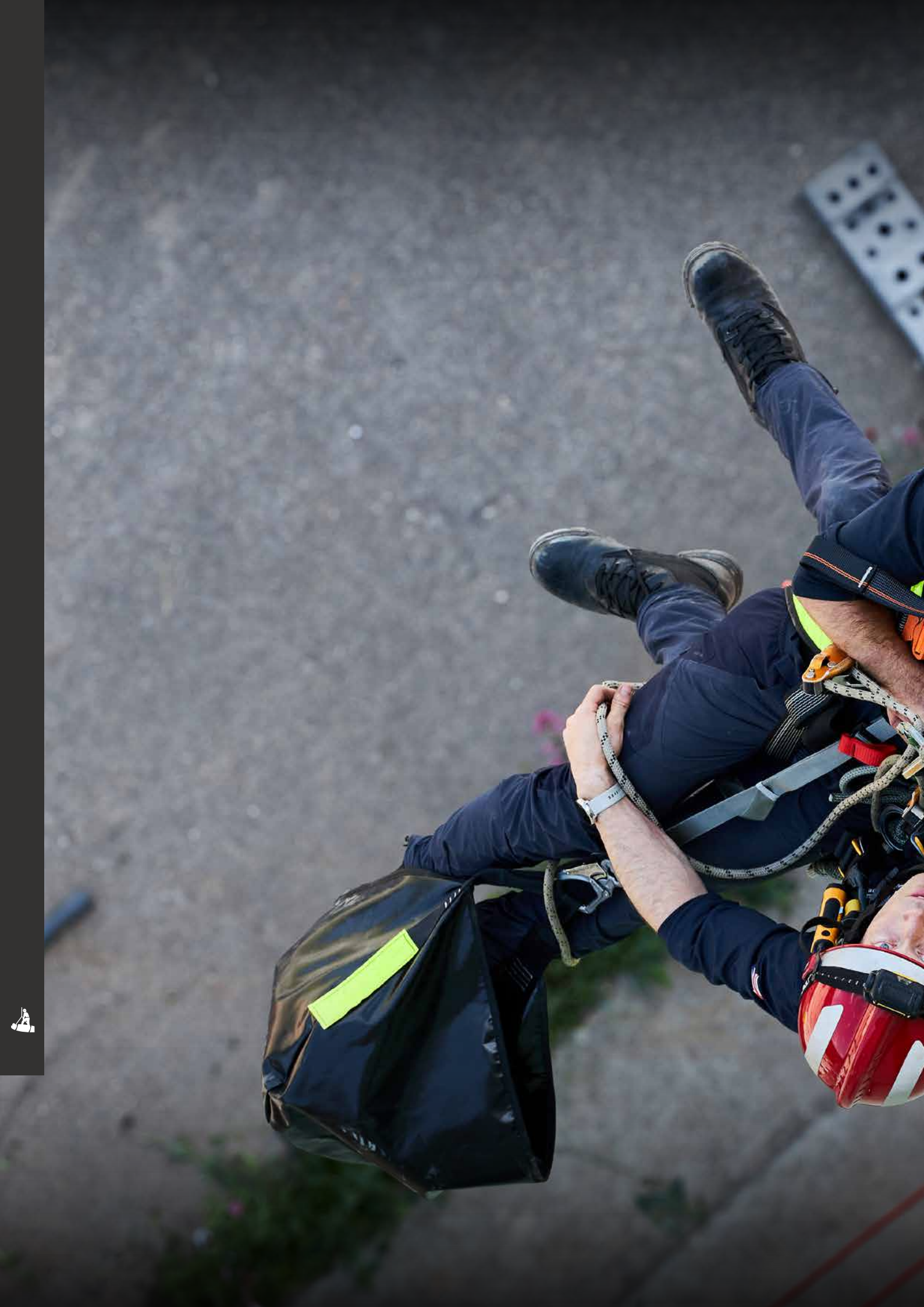

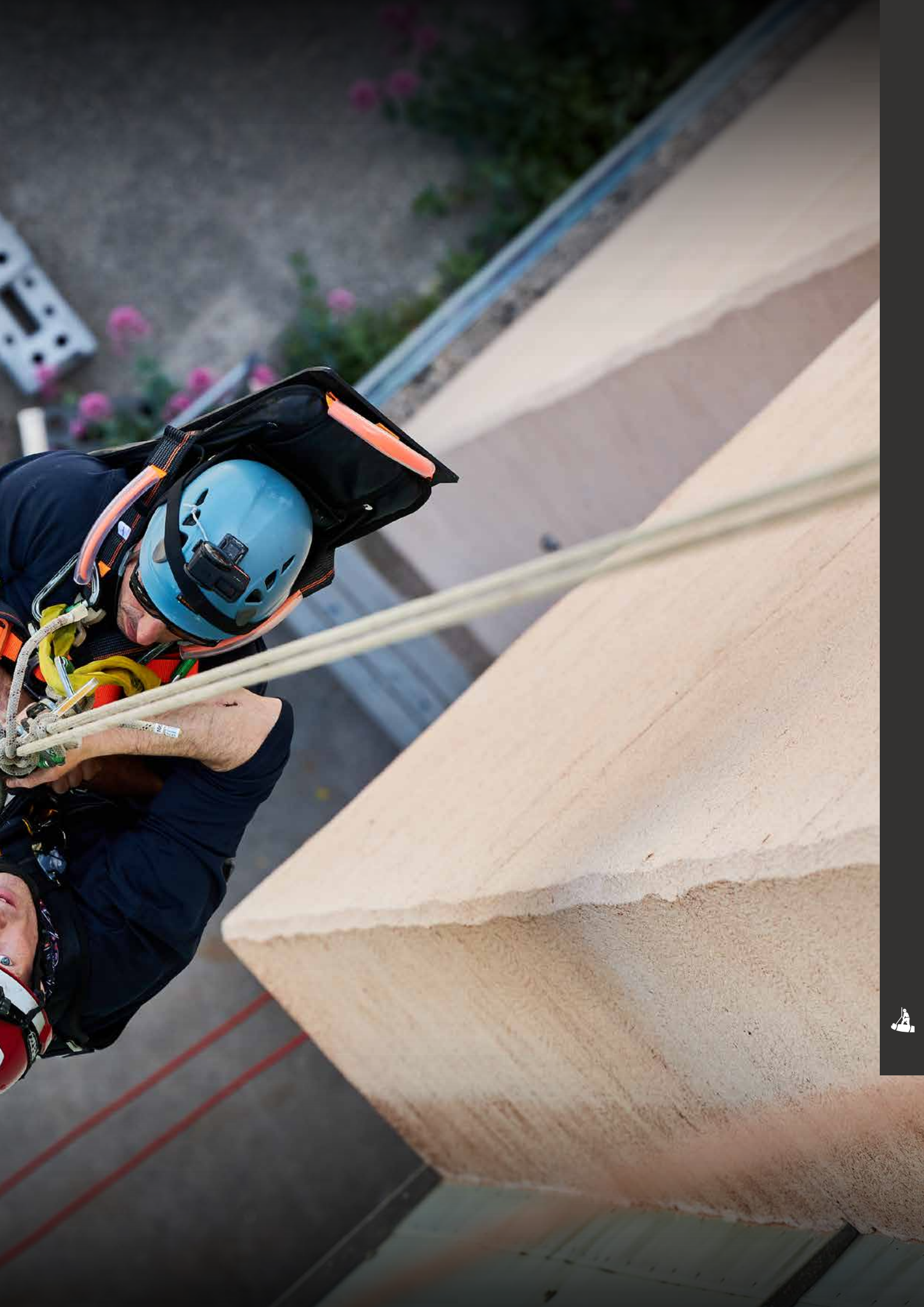

RESCUE EQUIPMENT

ULTRABASKET STRETCHER

SAN-0087-2



DE Teilbare, hochleistungsfähige Korbtrage für anspruchsvolle Rettungssituationen.

EN Divisible, high-performance basket stretcher for demanding rescue situations.

FR Civière à panier divisible et très performante pour les situations de sauvetage exigeantes.

ES Camilla cesta divisible de alto rendimiento para situaciones de rescate exigentes.

IT Barella a cestello divisibile ad alte prestazioni per situazioni di soccorso impegnative.

ULTRABASKET STRETCHER XXL

SAN-0087-2-XXL



DE Teilbare Schwerlastkorbtrage für extreme Beanspruchungen.

EN Divisible heavy-duty basket stretcher for extreme demands.

FR Tendeur de panier robuste et divisible pour les exigences extrêmes.

ES Cesta camilla divisible de alta resistencia para exigencias extremas.

IT Barella a cestello divisibile per impieghi gravosi per esigenze estreme.

REPLACEMENT PLATE FOR CONREST KIT

SAN-9103



DE Austauschplatte für CONREST KIT (SAN-9100-02)

EN Replacement plate for CONREST KIT (SAN-9100-02)

FR Plaque de remplacement pour CONREST KIT (SAN-9100-02)

ES Placa de recambio para KIT CONREST (SAN-9100-02)

IT Piastra di ricambio per KIT CONREST (SAN-9100-02)

RESCUE EQUIPMENT

X-BOON TWO

SAN-0260-2



- DE** Aufrollbare, leichte Vakuummatratze
- EN** Lightweight, rollable vacuum mattress
- FR** Matelas à vide léger et enroulable
- ES** Colchón de vacío ligero y enrollable
- IT** Materasso a depressione leggero e arrotolabile

ULTRAHEAD-LOCK II

SAN-0285



- DE** Auf die Kopfform anpassbares Kopf-Fixierset zur schnellen Fixierung.
- EN** Head fixation set adaptable to the head shape for quick fixation.
- FR** Set de fixation de la tête adaptable à la forme de la tête pour une fixation rapide.
- ES** Set de fijación adaptable a la forma de la cabeza para una fijación rápida.
- IT** Set di fissaggio della testa adattabile alla forma della testa per un fissaggio rapido.



S-BOON (SAN-0295)

ULTRABRIDLES

SAN-0086



- DE** Transportgehänge in schwarz-gelb für Rettungsmulde mit 4 Stahl-Karabinern.
- EN** Transport hanger in black-yellow for rescue stretcher with 4 steel carabiners.
- FR** Crochet de transport noir-jaune pour civière de sauvetage avec 4 mousquetons en acier.
- ES** Percha de transporte en negro-amarillo para camilla de rescate con 4 mosquetones de acero.
- IT** Gancio di trasporto in nero-giallo per barella di soccorso con 4 moschettoni in acciaio.



basket & specialty stretchers, e.g.
CONREST KIT (SAN-9100-02)



RESCUE EQUIPMENT

ULTRABELT X-TREME

SAN-0089



DE Spezial 6-Punkt Gurt zur schnellen und sicheren Fixierung des Patienten in extremen Rettungssituationen.

EN Special 6-point harness for quick and safe fixation of the patient in extreme rescue situations.

FR Harnais spécial à 6 points pour une fixation rapide et sûre du patient dans les situations de sauvetage extrêmes.

ES Cinta especial de 6 puntos para una fijación rápida y segura del paciente en situaciones extremas de rescate.

IT Imbracatura speciale a 6 punti per un fissaggio rapido e sicuro del paziente in situazioni di soccorso estreme.

ULTRA FLEX PRO

SAN-0097-P



DE Flexible Transportaufhängung mit integriertem Flaschenzug (Verwendung optional).

EN Flexible transport suspension with integrated pulley (use optional).

FR Suspension de transport flexible avec poulie intégrée (utilisation en option).

ES Suspensión de transporte flexible con polea integrada (uso opcional).

IT Suspensión de transporte flexible con polea integrada (uso opcional).



basket & specialty stretchers, e.g.
CONREST KIT (SAN-9100-02)

TRANSPORT TACKLE

SAN-0099



DE Transportgehänge aus Edelstahl mit 4 Stahlkarabinern.

EN Stainless steel transport hanger with 4 steel carabiners.

FR Elingue de transport en acier inoxydable avec 4 mousquetons en acier.

ES Cabos de transporte de acero inoxidable con 4 mosquetones de acero.

IT Gancio di trasporto in acciaio inossidabile con 4 moschettoni in acciaio.

RESCUE EQUIPMENT

RESC B G-1042-B



DE Dieses Rettungstuch kann anstelle eines Gurtes zum Abseilen im Notfall verwendet werden.

EN This rescue sling can be used instead of a harnesses for abseiling in an emergency.

FR Cette sangle de sauvetage peut être utilisée à la place d'un harnais pour la descente en rappel en cas d'urgence.

ES Este arnés de rescate puede utilizarse en lugar de un arnés para rapelar en caso de emergencia.

IT Questa imbracatura di salvataggio può essere utilizzata al posto dell'imbracatura per la discesa in corda doppia in caso di emergenza.

ULTRAKIT 1 SAN-0076-K1



DE Erste-Hilfe Tasche für unterwegs.

EN First aid bag for on the go.

FR Sac de premiers secours pour le voyage.

ES Bolsa de primeros auxilios para viajes.

IT Borsa di pronto soccorso da viaggio.

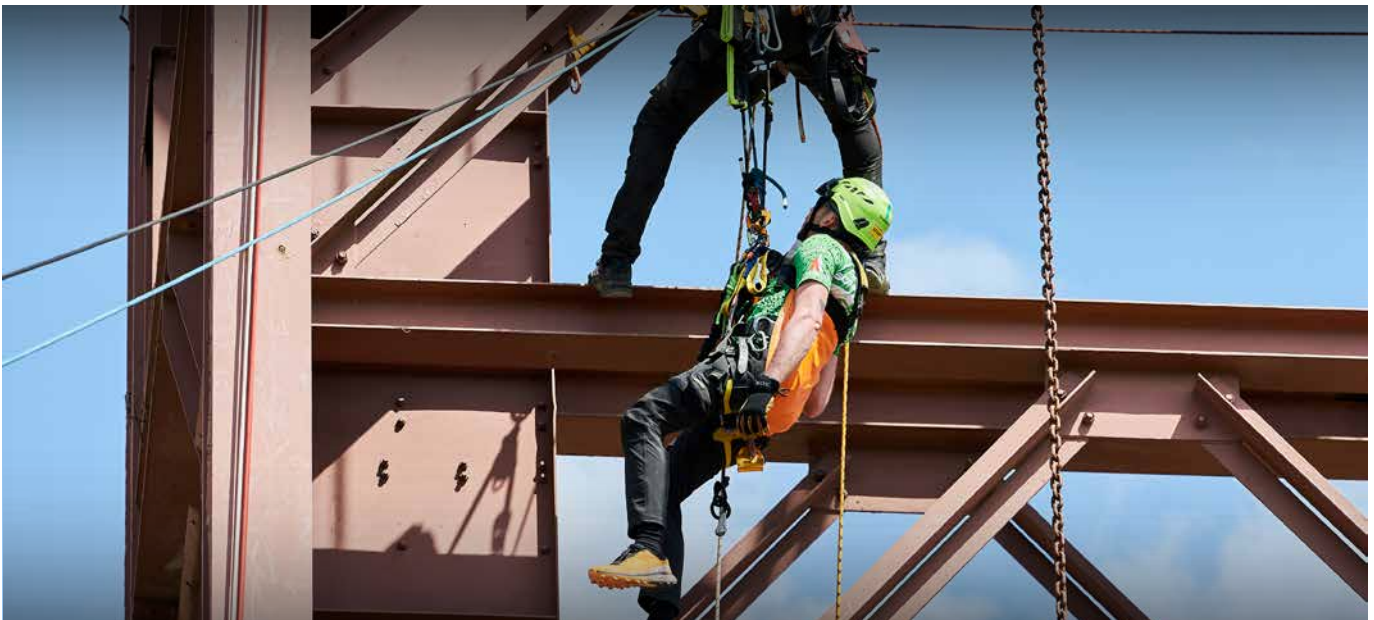









RESCUE EQUIPMENT

Product	art no		col	mat					
	ULTRABASKET STRETCHER SAN-0087-1	2178 x 618 x 189 mm		abs pc blend	315 kg	12.5 kg	✓	N/A	N/A
	SAN-0087-2	2142 x 618 x 189 mm		abs pc blend	315 kg	15.5 kg	✓	N/A	N/A
	SAN-0087-2-XXL	2141 x 818 x 189 mm			400 kg	36 kg			
	S-BOON SAN-0295	1850 x 430 x 50 mm		plastic, carbon	500 kg	7.5 kg	N/A	✓	DIN EN 1865
	ULTRAROLL STRETCHER SAN-9000	2000 x 600 x 300 mm		various	150 kg	7.3 kg	✓	N/A	N/A
	CONREST KIT SAN-9100-02	1020 x 240 x 80 mm		polyester, steel	150 kg	7.3 kg	✓	N/A	N/A
	REPLACEMENT PLATE FOR CONREST KIT SAN-9103	N/A	N/A	N/A	N/A	0.9 kg	N/A	N/A	N/A
	X-BOON TWO SAN-0260-2	2000 x 920 mm		tpu, pvc	150 kg	6 kg	N/A	✓	N/A
	ULTRA-HEAD-LOCK II SAN-0285	30 x 220 x 170 mm		plastic	N/A	0.6 kg	N/A	N/A	N/A
	ULTRABRIDLES SAN-0086	N/A		polyester, steel	N/A	2.5 kg	N/A	N/A	N/A
	ULTRABELT X-TREME SAN-0089	N/A		polyester	N/A	1.8 kg	N/A	N/A	N/A

RESCUE EQUIPMENT

Product	art no	height width	col	mat	max	kg	↑	↓	⚙
	ULTRA FLEX PRO SAN-0097-P	N/A	■	polyester	315 kg	2.3 kg	✓	N/A	N/A
	TRANSPORT TACKLE SAN-0099	150 cm	N/A	steel	N/A	4.7 kg	N/A	N/A	N/A
	RESC B G-1042-B	N/A	■	polyester	N/A	0.7 kg	N/A	N/A	EN 1498-B:2006
	ULTRAKIT 1 SAN-0076-K1	UNISIZE	■	cordura	N/A	0.7 kg	N/A	N/A	N/A

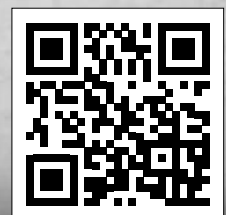

FIND OUT MORE

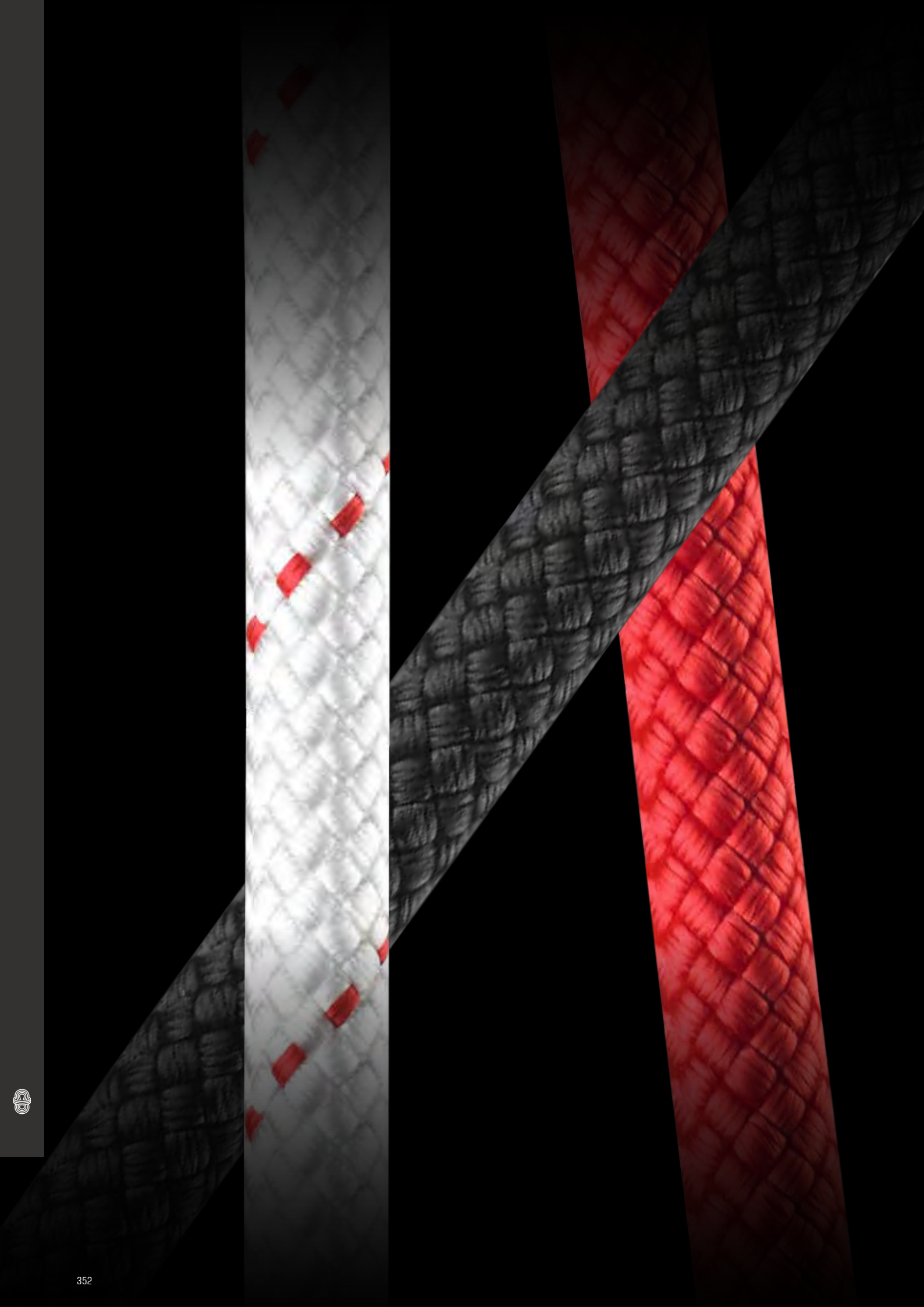



ROPES AND CORDS

Seile & Reepschnüre | Cordes & cordelettes | Cuerdas y cordeles |
Corde e cordini



SELECTION GUIDE

DE Seile stellen in vielen Fällen das Kernelement der Sicherungskette dar. Die Auswahl des richtigen Seiles erfolgt je nach gewünschter Anwendung oder Art des verwendeten Sicherungs-, Abseil- oder Rettungsgerätes, denn jedes erhältliche Gerät muss mit den passenden Seilen zertifiziert und betrieben werden. Diese spezifischen Seile finden sich in den Gerätekapiteln wieder.

EN Ropes are the core element of the safety chain in many cases. Selecting the proper rope depends on the desired use or type of safety, abseiling or rescue device employed. Every available device must be certified and operated with the right rope. The specific ropes can be found in the device chapters.



FR Les cordes sont souvent l'élément central de la chaîne de sécurité. Le choix de la corde appropriée dépend de l'utilisation souhaitée ou du type de dispositif de sécurité, de rappel ou de sauvetage utilisé. Car tous les appareils

sur le marché doivent être certifiés et utilisés avec les cordes adéquates. Ces cordes spécifiques se trouvent dans les chapitres dédiés aux appareils.

ES En muchos casos, las cuerdas constituyen el elemento central de la cadena de seguridad. La selección de la cuerda adecuada depende del uso deseado o del tipo de dispositivo de seguridad, rápel o rescate empleado. Puede consultar información sobre estas cuerdas específicas en los apartados dedicados a los dispositivos.

IT In molti casi le corde rappresentano l'anello chiave della catena di sicurezza. La scelta della corda adatta dipende dall'uso desiderato o dal tipo di dispositivo di sicurezza, di calata o di salvataggio utilizzato. Ogni dispositivo deve essere infatti certificato e utilizzato con le corde adeguate. Queste corde specifiche sono riportate nei capitoli dedicati ai dispositivi.

OVERVIEW

Diameter	2 mm	3 mm	4 mm	5 mm	6 mm	7.5 mm
						
Product name	CORD 2.0	CORD 3.0	CORD 4.0	CORD 5.0	CORD 6.0	TECHNORA FIRE RESISTANT 7.5
Article number	L-0631 / R-115	L-0632 / R-116	L-0633 / R-107	L-0634 / R-108	L-0635 / R-109	R-070
For use with	as tool only	as tool only	as tool only	as tool only	as tool only	N/A
Rope elongation (static)	N/A	N/A	10 %	6.8 %	7.6 %	2 %
Rope elongation (dynamic)	N/A	N/A	N/A	N/A	N/A	N/A
Max. tensile strength	0.8 kN	1.8 kN	4.1 kN	6.5 kN	9.9 kN	13.5 kN
Standard falls	N/A	5	N/A	5	N/A	N/A

SELECTION GUIDE



Polyamide cords



Polyamide or polyester ropes

CORDS







- for use as a connection or tool
- EN 564

SEMI-STATIC ROPES

- for industrial applications, positioning, abseiling & rescue
- EN 1891

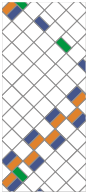
DYNAMIC ROPES

- for sports climbing and tree care
- EN 892

8 mm	9 mm	11 mm		12 mm	
					
POLYTECHNORA 8.0	SUPERSTATIC 9.0	SUPERSTATIC 11.0	X-TREM DYNAMIK 11.0	ACTSAFE EQUIPMENT LIFTING ROPE	NYLON ROPE 12.0
L-0722	L-0520	R-080 / L-0531	R-052	R-143	R-073
N/A	MILAN	GORDON, SIRIUS or bulk	GORDON, bulk	ActSafe Power Ascender	N/A
1.9 %	4.3 %	4 %	8 %	3 %	3 %
N/A	N/A	N/A	32 %	N/A	N/A
24.9 kN	25 kN	30 kN	13 kN	32 kN	27 kN
N/A	5	5	15	N/A	5



SUPER STATIC 11.0

SUPER STATIC 11.0

R-080-COLOUR-SIZE

DE Das halbstatische Seil SUPER STATIC 11.0 ist für hohe Belastungen in der Höhenarbeit sowie für Rettungseinsätze konzipiert. Die Dehnung und der Mantelrutsch sind aufgrund innovativer Technologie auf ein Minimum reduziert. Die Mantelabriebfestigkeit hingegen ist hoch, sodass sich das Seil hervorragend für die Seilzugangstechnik eignet. Gleichzeitig ist das SUPER STATIC 11.0 geschmeidig genug, um bei Rettungseinsätzen für lange Abseilstrecken genutzt zu werden. Das SUPER STATIC 11.0 ist kompatibel mit allen ActSafe Seilwinden.

- halbstatisches Seil für hohe Belastung
- hohe Mantelabriebfestigkeit für Seilzugangstechnik
- kompatibel mit ActSafe Seilwinden

EN The semi-static rope SUPER STATIC 11.0 is designed for high loads in working at height as well as for rescue operations. Elongation and jacket slip are reduced to a minimum thanks to innovative technology. The sheath abrasion resistance, on the other hand, is high, making the rope ideal for rope access applications. At the same time the SUPER STATIC 11.0 is supple enough to be used in rescue operations for long abseiling distances. The SUPER STATIC 11.0 is compatible with all ActSafe power ascenders.

- semi-static rope for high load
- high sheath abrasion resistance for rope access technology
- compatible with ActSafe power ascenders

FR La corde semi-statique SUPER STATIC 11.0 est conçue pour les charges élevées dans les travaux en hauteur ainsi que pour les opérations de sauvetage. L'allongement et le glissement de la gaine sont réduits au minimum grâce à une technologie innovante. La résistance à l'abrasion de la gaine, en revanche, est élevée, ce qui fait que la corde convient parfaitement aux applications d'accès sur corde. En même temps, le SUPER STATIC 11.0 est suffisamment souple pour être utilisé dans des opérations de sauvetage sur de longues distances de descente en rappel. Le SUPER STATIC 11.0 est compatible avec tous les treuils à corde ActSafe.

- corde semi-statique pour charges élevées
- haute résistance à l'abrasion de la gaine pour les techniques d'accès par corde
- compatible avec les treuils à corde ActSafe







ES La cuerda semiestática SUPER STATIC 11.0 está diseñada para altas cargas en trabajos de altura así como para operaciones de rescate. El alargamiento y el deslizamiento de la camisa se reducen al mínimo gracias a una tecnología innovadora. La resistencia a la abrasión de la cubierta, por otro lado, es alta, lo que hace que la cuerda sea ideal para aplicaciones de acceso por cuerda. Al mismo tiempo, el SUPER ESTÁTICO 11.0 es lo suficientemente flexible para ser usado en operaciones de rescate para largas distancias de rapel. La SUPERESTÁTICA 11.0 es compatible con todos los cabrestantes de cable ActSafe.

- cuerda semiestática para cargas altas
- alta resistencia a la abrasión de la cubierta para la tecnología de acceso a las cuerdas
- compatible con los cabrestantes de cable ActSafe

IT La corda semistatica SUPER STATIC 11.0 è progettata per carichi elevati durante il lavoro in quota e nelle operazioni di soccorso. L'allungamento e lo scivolamento della calza sono ridotti al minimo grazie ad una tecnologia innovativa. La resistenza all'abrasione della calza, è inoltre elevata, rendendo la corda ideale per il lavoro su fune. Allo stesso tempo, la SUPER STATIC 11.0 è abbastanza flessibile da poter essere utilizzata nelle operazioni di soccorso per lunghe calate. La SUPER STATIC 11.0 è compatibile con tutti gli argani a motore ActSafe.

- corda semistatica per carichi elevati
- elevata resistenza all'abrasione della calza per il lavoro su fune
- compatibile con gli argani a motore ActSafe

TECHNICAL DATA

Product	art no			length m	 g/m		mat	kN	
SUPER STATIC 11.0	R-080		11 mm	various	71.3 g	static	polyamide	30 kN	EN 1891-A:1998 A11,0

SUPER STATIC 11.0

max. 4% Dehnung (4%)

max. stretch (4%)

Mantelanteil: 39%

sheath percentage: 39%

hohe Abriebfestigkeit durch
hochwertiges Polyamid

high wear-resistance thanks to
high-quality polyamide

11mm Seildurchmesser

11mm rope diameter

bestens geeignet für Seilzugangs-
technik durch hohe Mantelabrieb-
festigkeit

ideally suited for rope access due
to high sheath abrasion resistance

kompatibel mit allen ActSafe
Seilwinden

compatible with all ActSafe Power
Ascenders

auch erhältlich mit Endvernähung
(L-0531)

also available with end stitching
(L-0531)







ROPES AND CORDS

ACTSAFE EQUIPMENT LIFTING ROPE

R-143



DE 11-mm-Statikseil zum ausschließlichen Heben von Lasten mit ActSafe Seilwinden

EN 11 mm static rope for lifting loads only with ActSafe winches

FR Corde statique de 11 mm pour le levage de charges uniquement avec les treuils ActSafe

ES Cuerda estática de 11 mm para elevar cargas sólo con cabrestantes ActSafe

IT Corde statica da 11 mm per il sollevamento di carichi solo con argani ActSafe

X-TREM DYNAMIK 11.0

R-052



DE Krangelarmes Dynamikseil für extreme Einsätze

EN Low-kink dynamic rope for extreme applications

FR Corde dynamique à faible torsion pour les situations extrêmes

ES Cuerda dinámica de baja torsión para usos extremos

IT Corda dinamica a bassa attorcigliabilità per usi estremi

CORD 2.0

L-0631-GE-5



DE Reepschnur mit 2 mm Durchmesser, Länge 5 m

EN 2 mm diameter cords, length: 5 m

FR Cordelette de 2 mm, longueur: 5 m

ES Cordino de 2 mm, longitud: 5 m

IT Cordino da 2 mm, lunghezza: 5 m

ROPES AND CORDS

CORD 3.0 **L-0632-BL-5**



- DE** Reepschnur mit 3 mm Durchmesser, Länge 5 m
- EN** 3 mm diameter cords, length: 5 m
- FR** Cordelette de 3 mm, longueur: 5 m
- ES** Cordino de 3 mm, longitud: 5 m
- IT** Cordino da 3 mm, lunghezza: 5 m

CORD 4.0 **L-0633-RO-5**



- DE** Reepschnur mit 4 mm Durchmesser, Länge 5 m
- EN** 4 mm diameter cords, length: 5 m
- FR** Cordelette de 4 mm, longueur: 5 m
- ES** Cordino de 4 mm, longitud: 5 m
- IT** Cordino da 4 mm, lunghezza: 5 m

CORD 5.0 **L-0634-OR-5**



- DE** Reepschnur mit 5 mm Durchmesser, Länge 5 m
- EN** 5 mm diameter cords, length: 5 m
- FR** Cordelette de 5 mm, longueur: 5 m
- ES** Cordino de 5 mm, longitud: 5 m
- IT** Cordino da 5 mm, lunghezza: 5 m



ROPES AND CORDS

CORD 6.0

L-0635-SW-5



DE Reepschnur mit 6 mm Durchmesser, Länge 5 m

EN 6 mm diameter cords, length: 5 m

FR Cordelette de 6 mm, longueur: 5 m

ES Cordino de 6 mm, longitud: 5 m

IT Cordino da 6 mm, lunghezza: 5 m

CORD 2.0

R-115-100-GE



DE Reepschnur mit 2 mm Durchmesser, Länge 100 m

EN 2 mm diameter cords, length: 100 m

FR Cordelette de 2 mm, longueur: 100 m

ES Cordino de 2 mm, longitud: 100 m

IT Cordino da 2 mm, lunghezza: 100 m

CORD 3.0

R-116-100-BL



DE Reepschnur mit 3 mm Durchmesser, Länge 100 m

EN 3 mm diameter cords, length: 100 m

FR Cordelette de 3 mm, longueur: 100 m

ES Cordino de 3 mm, longitud: 100 m

IT Cordino da 3 mm, lunghezza: 100 m



ROPES AND CORDS

CORD 4.0 **R-107-100-RO**



- DE** Reepschnur mit 4 mm Durchmesser, Länge 100 m
- EN** 4 mm diameter cords, length: 100 m
- FR** Cordelette de 4 mm, longueur: 100 m
- ES** Cordino de 4 mm, longitud: 100 m
- IT** Cordino da 4 mm, lunghezza: 100 m

CORD 5.0 **R-108-100-O**



- DE** Reepschnur mit 5 mm Durchmesser, Länge 100 m
- EN** 5 mm diameter cords, length: 100 m
- FR** Cordelette de 5 mm, longueur: 100 m
- ES** Cordino de 5 mm, longitud: 100 m
- IT** Cordino da 5 mm, lunghezza: 100 m

CORD 6.0 **R-109-100-S**



- DE** Reepschnur mit 6 mm Durchmesser, Länge 100 m
- EN** 6 mm diameter cords, length: 100 m
- FR** Cordelette de 6 mm, longueur: 100 m
- ES** Cordino de 6 mm, longitud: 100 m
- IT** Cordino da 6 mm, lunghezza: 100 m



ROPES AND CORDS

THROW BAG

ACS-0115



DE Wurfbeutel mit Ring

EN Throwbag with ring

FR Sac à lancer avec anneau







ES Bolsa de hondilla con anilla

IT Pesino da lancio con anello







ROPES AND CORDS

Product	art no						mat	kN	
 SUPER STATIC 9.0	R-055		9 mm	various	61 g	static	polyamide	26.7 kN	N/A
 SUPER STATIC 11.0	R-080-WE-LENGTH		11 mm	various	71.3 g	static	polyamide	30 kN	EN 1891:1998 A11,0
 SUPER STATIC 11.0	R-080-RO-LENGTH		11 mm	various	71.3 g	static	polyamide	30 kN	EN 1891:1998 A11,0
 SUPER STATIC 11.0	R-080-SW-LENGTH		11 mm	various	71.3 g	static	polyamide	30 kN	EN 1891:1998 A11,0
 SUPER STATIC 11.0	R-080-BL-LENGTH		11 mm	various	71.3 g	static	polyamide	30 kN	EN 1891:1998 A11,0
 ACTSAFE EQUIPMENT LIFTING ROPE	R-143		11 mm	N/A	75 g	static	polyamide	32 kN	N/A
 X-TREM DYNAMIK 11.0	R-052		11.3 mm	5 m	82 g	dynamic	polyamide	30 kN	EN 892
 CORD 2.0	L-0631-GE-5		2 mm	5 m	3.3 g	cord	polyamide	0.8 kN	N/A
 CORD 3.0	L-0632-BL-5		3 mm	5 m	6.5 g	cord	polyamide	1.8 kN	N/A
 CORD 4.0	L-0633-RO-5		4 mm	5 m	10.5 g	cord	polyamide	4.1 kN	EN 564:2014

ROPES AND CORDS

Product	art no						mat	kN	
 CORD 5.0	L-0634-OR-5		5 mm	5 m	14 g	cord	polyamide	6.5 kN	EN 564:2014
 CORD 6.0	L-0635-SW-5		6 mm	5 m	24 g	cord	polyamide	9.9 kN	EN 564:2014
 CORD 2.0	R-115-100-GE		2 mm	100 m	3.3 g	cord	polyamide	0.8 kN	EN 564:2014
 CORD 3.0	R-116-100-BL		3 mm	100 m	6.5 g	cord	polyamide	1.8 kN	EN 564:2014
 CORD 4.0	R-107-100-RO		4 mm	100 m	10.5 g	cord	polyamide	4.1 kN	EN 564:2014
 CORD 5.0	R-108-100-O		5 mm	100 m	14 g	cord	polyamide	6.5 kN	EN 564:2014
 CORD 6.0	R-109-100-S		6 mm	100 m	24 g	cord	polyamide	9.9 kN	EN 564:2014

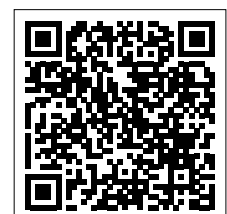

ROPES & CORDS
PORTFOLIO







ACCESSORIES

Accessoires | Accessoires | Accesorios | Accessori



SKYGRIP HALFFINGER

SKYGRIP HALFFINGER

BE-1000-920

DE Leichter Kurzfingerhandschuh zum Sichern oder Klettersteiggehen. Die offenen Finger schränken die Feinmotorik nicht ein, der etwas längere Schnitt der Finger bewahrt die Fingerknochen vor Felskontakt. Schützt die Hände vor Hitzeentwicklung beim Sichern oder Abseilen und vor abstehenden Litzen aus dem Drahtseil am Klettersteig.

EN Light fingerless gloves for belaying or via ferrata climbing. The fingerless design allows free fine motor movement, while the somewhat longer cut over the fingers protects the knuckles from contact with the rock. Protects the hands from the frictional heat generated while belaying or rappelling, as well as from sharp protruding strands from the steel cable.



FR Mitaines légères adaptées à l'assurage ou à l'escalade. L'ouverture laissant à nu les doigts n'altère pas la motricité de précision, et la coupe un peu rallongée protège les phalanges contre le contact avec la roche. Protège

les mains contre la production de chaleur pendant l'assurage ou la descente en rappel et contre les fils épars du câble d'acier de la via ferrata.

ES Guantes ligeros de medio dedo para asegurar o escalar por vías ferratas. El diseño sin dedos permite el libre movimiento de la motricidad fina, mientras que el corte algo más largo sobre los dedos protege los nudillos del contacto con la roca. Protege las manos del calor de fricción que se genera durante el asegurado o el rápel, así como de filamentos punzantes que sobresalen del cable de acero.

IT Guanti leggeri a mezza dita ideali per l'utilizzo di corde e attrezzi. Il design a mezza dita non ostacola i movimenti e il taglio più lungo del tessuto protegge le nocche dagli sfregamenti. Questi guanti proteggono le mani dal calore durante le manovre di corda.

TECHNICAL DATA

Product	art no			mat	
SKYGRIP HALFFINGER	BE-1000-920-003	7 (S)	70 g	nylon, polyester, polyurethane	EN 388:2016+A1:2018, EN ISO 21420:2020
	BE-1000-920-004	8 (M)			
	BE-1000-920-005	9 (L)			
	BE-1000-920-006	10 (XL)			



SKYGRIP HALFFINGER

maximale Flexibilität durch offene Finger

maximum flexibility thanks to open fingers

Schutz der Fingerknochen vor Felskontakt durch etwas längeren Schnitt

protection of the finger bones from rock contact through a slightly longer cut

Öse am Handgelenk zum Anbringen am Gurt

eyelet on wrist for attaching to harness

Auszieh-Hilfe am Ringfinger

undressing aid on the ring fingers

Handinnenfläche aus robustem Kunstleder für optimalen Grip

palm made of robust synthetic leather for optimal grip

Klettverschluss am Handgelenk für eine gute Passform

velcro wrist closure for a good fit



SKYGRIP FULLFINGER

SKYGRIP FULLFINGER

BE-1001-920

DE Leichter Handschuh zum Sichern oder Klettersteiggehen. Schützt die Hände vor Hitzeentwicklung beim Sichern oder Abseilen sowie vor kleinen Verletzungen durch Felskontakt und abstehenden Litzen aus dem Drahtseil am Klettersteig.



EN Light gloves for belaying or via ferrata climbing. Protects the hands from the frictional heat generated while belaying or rappelling, as well as from minor injuries from contact with the rock or sharp protruding strands from the steel cable while via ferrata climbing.

FR Gants légers pour l'assurage ou la via ferrata. Protège les mains contre la chaleur lors de l'assurage ou de la descente en rappel ainsi que contre les

petites blessures dues au contact avec le rocher et les torons qui dépassent du câble métallique en via ferrata.

ES Guantes ligeros para asegurar o escalar por vías ferratas. Protege las manos del calor de fricción que se genera durante el asegurado o el rápel, así como de lesiones menores por contacto con la roca o con los filamentos punzantes que sobresalen del cable de acero durante la escalada por vía ferrata

IT Guanti leggeri a dita intere ideali per l'utilizzo di corde e attrezzi. Questi guanti proteggono le mani da piccole ferite e dal calore durante le manovre di corda.

TECHNICAL DATA					
Product	art no			mat	
SKYGRIP FULLFINGER	BE-1001-920-003	7 (S)	80 g	nylon, polyester, polyurethane	EN 388:2016+A1:2018, EN ISO 21420:2020
	BE-1001-920-004	8 (M)			
	BE-1001-920-005	9 (L)			
	BE-1001-920-006	10 (XL)			

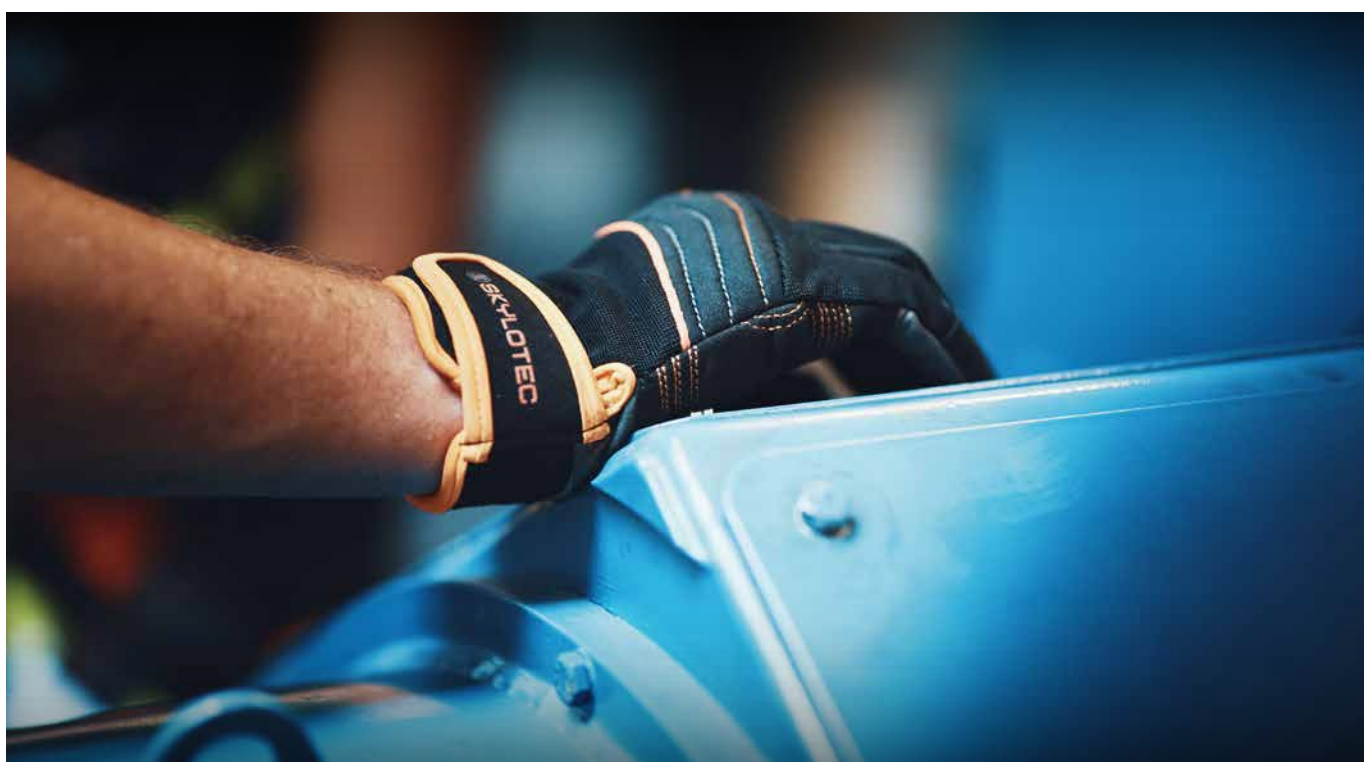

SKYGRIP FULLFINGER

Handinnenfläche aus robustem Kunstleder für optimalen Grip

palm made of robust synthetic leather for optimal grip

maximaler Schutz

maximum protection

Öse am Handgelenk zum Anbringen am Gurt

eyelet on wrist for attaching to harness

Klettverschluss am Handgelenk für eine gute Passform

velcro wrist closure for a good fit







ACCESSORIES

THROW BAG

ACS-0115



- DE** Wurfbeutel mit Ring
- EN** Throw bag with ring
- FR** Sac de jet avec anneau
- ES** Bolsa de hondilla con anillo
- IT** Pesino da lancio con anello



SHOULDER PAD IGNITE

ACS-0302-1 / ACS-0302-2



- DE** Abnehmbare und waschbare Schulterpolster für optimalen Komfort
- EN** Removable and washable shoulder pads for optimal comfort
- FR** Coussinets d'épaule amovibles et lavables pour un confort optimal
- ES** Almohadillas para hombros desmontables y lavables para una comodidad óptima
- IT** Protezioni per le spalle rimovibili e lavabili per un comfort ottimale

LEG PAD IGNITE

ACS-0303-1 / ACS-0303-2 / ACS-0303-3



- DE** Abnehmbare und waschbare Beinpolster für optimalen Komfort
- EN** Removable and washable leg pads for optimal comfort
- FR** Protège-jambes amovibles et lavables pour un confort optimal
- ES** Protectores de piernas desmontables y lavables para una comodidad óptima
- IT** Protezioni per le gambe rimovibili e lavabili per un comfort ottimale



ACCESSORIES

LANY PARK ACS-0190



- DE** Ring für Verbindungsmittel, während es nicht benutzt wird
- EN** Ring for lanyards when not in use
- FR** Anneau pour les longes lorsqu'ils ne sont pas utilisés
- ES** Anilla para los elementos de amarre cuando no se usan
- IT** Anello per i cordini quando non utilizzati

HOOK REST ACS-0321



- DE** Halterung für die Positionierung der Karabiner eines Verbindungsmittels
- EN** Bracket for positioning the carabiners fall arrest lanyard
- FR** Support destiné à positionner les mousquetons d'une longe
- ES** Soporte destinado a colocar los mosquetones de un elemento de amarre
- IT** Supporto destinato al posizionamento dei connettori di un cordino anticaduta

TELESCOPE KIT SET-470



- DE** Auf max. 10 Meter ausziehbare Teleskopstange zur Befestigung eines Karabiners
- EN** Telescopic pole extendable up to a maximum of 10 meters for attaching a carabiner
- FR** Perche télescopique extensible jusqu'à un maximum de 10 mètres pour attacher un mousqueton
- ES** Pértiga telescópica extensible de hasta 10 metros como máximo para sujetar un mosquetón
- IT** Telescopica estensibile fino a un massimo di 10 metri per il fissaggio di un connettore



ACCESSORIES

TELESTICK **ACS-0070-01**

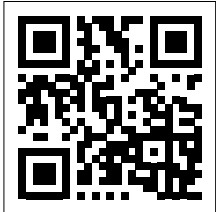

APPLICATION
VIDEO



- DE** Stufenlos verstellbar, ermöglicht problemloses Vorklippen von Seilen oder Expressschlingen
- EN** Infinitely adjustable, allows easy pre-clipping of ropes or quickdraws
- FR** Ajustable en continu, permet une pré-attache facile des cordes ou des dégaines
- ES** Ajustable infinitamente, permite el preenganche fácil de cuerdas o cintas express
- IT** Regolabile in modo continuo, consente un facile aggancio preventivo di corde o rinvii

FIXING STRIPE SHORT **ACS-0280-02**



- DE** Sichert Werkzeuge bis zu 4,5 kg flexibel und praktisch gegen Absturz oder Verlust
- EN** Secures tools up to 4.5 kg flexibly and conveniently against falling or loss.
- FR** Sécurise les outils jusqu'à 4,5 kg de manière flexible et pratique contre les chutes ou les pertes
- ES** Asegura las herramientas hasta 4,5 kg de manera flexible y práctica contra caídas o pérdidas
- IT** Permette di assicurare attrezzi fino a 4,5 kg in modo flessibile e pratico contro cadute o perdite

FIXING STRIPE LONG **ACS-0280-01**



- DE** Sichert Werkzeuge bis zu 4,5 kg flexibel und praktisch gegen Absturz oder Verlust
- EN** Secures tools up to 4.5 kg flexibly and conveniently against falling or loss
- FR** Sécurise les outils jusqu'à 4,5 kg de manière flexible et pratique contre les chutes ou les pertes
- ES** Asegura las herramientas hasta 4,5 kg de manera flexible y práctica contra caídas o pérdidas
- IT** Permette di assicurare attrezzi fino a 4,5 kg in modo flessibile e pratico contro cadute o perdite



ACCESSORIES

FIXING TAPE

ACS-0286-15



DE Hochbelastbares, wasserfestes FIXING TAPE zur Fixierung spezieller Befestigungspunkte, wie z.B. FIXING STRIPES (ACS-0280)

EN High-strength, waterproof FIXING TAPE for securing specific attachment points, such as FIXING STRIPE (ACS-0280)

FR Ruban de fixation haute résistance et étanche pour la fixation de points d'attache spécifiques, tels que FIXING STRIPE (ACS-0280)

ES Cinta de fijación de alta resistencia y resistente al agua para asegurar puntos de sujeción específicos, como FIXING STRIPE (ACS-0280)

IT Nastro adesivo ad alta resistenza e impermeabile per fissare punti di ancoraggio specifici, come le FIXING STRIPE (ACS-0280)

NEOPRENE WRISTBAND

ACS-0283



DE Elastisches, einstellbares Armband zur Werkzeug-Sicherung (bis zu 2,3 kg)

EN Elastic, adjustable bracelet for tool security (up to 2.3 kg)

FR Bracelet élastique et ajustable pour la sécurité des outils (jusqu'à 2,3 kg)

ES Pulsera elástica y ajustable para la seguridad de las herramientas (hasta 2,3 kg)

IT Braccialetto elastico e regolabile per l'assicurazione degli attrezzi (a 2,3 kg)

LONG LEASH FLEX

ACS-0281

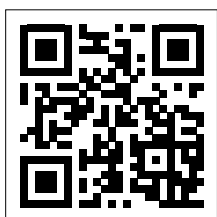

APPLICATION
VIDEO

DE Sichert Werkzeuge flexibel und praktisch gegen Absturz oder Fallenlassen mit robustem Spiralband

EN Secures tools flexibly and conveniently against falling or dropping with a sturdy spiral cord

FR Sécurise les outils de manière flexible et pratique contre les chutes ou les lâchers avec un cordon spiral robuste

ES Asegura las herramientas de manera flexible y práctica contra caídas o soltadas con una cuerda espiral resistente

IT Permette di assicurare gli attrezzi in modo flessibile e pratico contro la caduta o il rilascio accidentale. Realizzato in robusta fettuccia a spirale



ACCESSORIES

PHONE CABLE LONG

ACS-0284-02

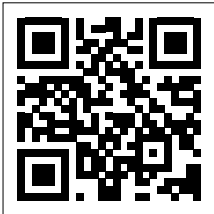

APPLICATION
VIDEO



- DE** Optimale Sicherung für Smartphones oder kleine Werkzeuge bis 2,3 kg
- EN** Optimal security for smartphones or small tools up to 2.3 kg
- FR** Sécurité optimale pour les smartphones ou les petits outils jusqu'à 2,3 kg.
- ES** Seguridad óptima para smartphones o herramientas pequeñas de hasta 2,3 kg
- IT** Sistema di assicurazione ottimale per smartphone o piccoli attrezzi fino a 2,3 kg

STROPP

ACS-0285



- DE** Dehnbares Flexband zur Werkzeug- und Geräte-Sicherung bis 10kg
- EN** Stretchable flexband for tool and equipment security up to 10kg
- FR** Bande flexible extensible pour la sécurité des outils et équipements jusqu'à 10kg
- ES** Banda elástica extensible para la seguridad de herramientas y equipos de hasta 10kg
- IT** Fascia elastica estensibile per l'assicurazione di dispositivi e attrezzature fino a 10 kg

FOOT LOOP

ACS-0926



- DE** Einstellbare Trittleiter für den Aufstieg am Seil in Kombination mit einem Aufstiegsgriff
- EN** Adjustable step ladder for ascending on the rope in combination with an ascender
- FR** Échelle à marches réglables pour monter sur la corde en combinaison avec un bloqueur d'ascension
- ES** Escalera de peldaños ajustables para subir por la cuerda en combinación con un bloqueador de ascenso
- IT** Scala a gradini regolabili per la salita sulla corda in combinazione con un bloccante da ascensione



ACCESSORIES

FOOT STEPS

ACS-0927



DE Einstellbare Trittleiter mit vier Stufen für den Aufstieg am Seil in Kombination mit einem Aufstiegsgriff

EN Adjustable four-step ladder for ascending on the rope in combination with an ascender

FR Échelle à quatre marches réglables pour monter sur la corde en combinaison avec un bloqueur d'ascension

ES Escalera de cuatro peldaños ajustables para subir por la cuerda en combinación con un bloqueador de ascenso

IT Scala a quattro gradini regolabili per la salita sulla corda in combinazione con un bloccante da ascensione

TRUCK

ACS-0314



DE Leichter, funktionaler Materialträgerkarabiner aus Polyamid

EN Lightweight, functional material carrier carabiner made of polyamide

FR Mousqueton porte-matériel léger et fonctionnel en polyamide

ES Mosquetón portamateriales ligero y funcional hecho de poliamida

IT Moschettone portamateriali leggero e funzionale in poliammide

HAMMER LODGE

ACS-0315



DE Leichter, funktionaler Hammerträgerkarabiner aus Polyamid (max. Belastbarkeit 5 kg)

EN Lightweight, functional hammer carrier carabiner made of polyamide (max. load 5 kg)

FR Mousqueton porte-marteau léger et fonctionnel en polyamide (charge max. 5 kg)

ES Mosquetón portamartillo ligero y funcional hecho de poliamida (carga máx. 5 kg)

IT Moschettone portamartello leggero e funzionale in poliammide (carico max. 5 kg)



ACCESSORIES

KEY 514 ACS-0931



- DE** Schlüsselanhänger in Karabinerform aus Aluminiumlegierung, mit Drahtschnapper
- EN** Keychain in carabiner shape made of aluminum alloy, with wire gate
- FR** Porte-clés en forme de mousqueton en alliage d'aluminium, avec doigt fil
- ES** Llavero en forma de mosquetón hecho de aleación de aluminio, con puerta de alambre
- IT** Connettore portachiavi in lega leggera con leva in filo

FIX PRO / FIX PRO+ ACS-0312 / ACS-0313

ACS-0312



ACS-0313



- DE** Positionierungshalterung zur korrekten Ausrichtung des Karabiners am System, dem Seil oder an der Vorrichtung
- EN** Positioning bracket for correct alignment of the connecting element on the carabiner, the rope, or the device
- FR** Support de positionnement pour un alignement correct de du mousqueton sur le système, la corde ou le dispositif
- ES** Soporte de posicionamiento para la alineación correcta del mosquetón en el sistema, la cuerda o el dispositivo
- IT** Supporto di posizionamento che consente di mantenere il connettore allineato al sistema a cui viene collegato, fune o dispositivo

ROPE SHIELD ACS-0316



- DE** Robuster, entfernbarer Seilschutz mit Klettverschluss und Fixierungsring
- EN** Durable, removable rope protection with Velcro closure and attachment ring
- FR** Protection de corde robuste et amovible avec fermeture à velcro et anneau d'attache
- ES** Protección de cuerda resistente y removible con cierre de velcro y anillo de sujeción
- IT** Proteggi-corda resistente e removibile dotato di chiusura a Velcro e anello di fissaggio

ACCESSORIES

ROPE GUARD

ACS-0039



DE Kantenschutz für Seile und Bänder mit Klettband

EN Edge guard for ropes and straps with hook and loop fastener strip

FR Protection contre bords tranchants pour cordes et sangles avec bande agrippante

ES Protección de bordes para cables y cintas con cierre velcro

IT Protezione per corde e fettucce dotata di chiusura a Velcro e anello di fissaggio

RESCUE CLEAN S1

ACS-0911



DE Effektives, materialschonendes Dekontaminationsmittel für textile Produkte

EN Effective, material-friendly decontamination agent for textile products

FR Agent de décontamination efficace et respectueux des matériaux pour les produits textiles

ES Agente de descontaminación efectivo y respetuoso con los materiales para productos textiles

IT Agente di decontaminazione efficace e delicato sui materiali per prodotti tessili

SKYWASH

ACS-0127-500



DE Mildes Waschmittel für stark verschmutzte Seile

EN Gentle detergent for heavily soiled ropes

FR Détergent doux pour cordes très sales

ES Detergente suave para cuerdas de muy sucias

IT Detersivo delicato per corde da arrampicata molto sporche



ACCESSORIES

ROPE BAG ACS-0009-SIZE



- DE** Klassischer Seilsack zum einfachen Transport und Verstauen des Kletterseils
- EN** Classic rope bag for easy transportation and stowage of climbing ropes
- FR** Un sac à corde classique qui facilite le transport et le rangement de la corde d'escalade
- ES** Bolsa para cuerda clásica para transportar y guardar fácilmente la cuerda de escalada
- IT** Classica sacca sviluppata per trasportare e riporre facilmente la corda

DRYBAG ACS-0014-SIZE



- DE** Wasserdichter Sack mit Rucksackbegurtung
- EN** Waterproof bag with backpack straps
- FR** Sac étanche avec bretelles de sac à dos
- ES** Bolsa impermeable con correas de mochila
- IT** Sacca impermeabile provvista di spallacci

DRYBAG ACS-0014-OR-SIZE



- DE** Wasserdichter Sack mit Rucksackbegurtung
- EN** Waterproof bag with backpack straps
- FR** Sac étanche avec bretelles de sac à dos
- ES** Bolsa impermeable con correas de mochila
- IT** Sacca impermeabile provvista di spallacci



ACCESSORIES

TOBAX K **ACS-0019-K**



- DE** Werkzeugtasche
- EN** Toolbag
- FR** Sac à outils
- ES** Bolsa portaherramientas
- IT** Borsa portautensili

EQUIPMENT BAG **ACS-0020**



- DE** Maximale Seillänge Ø 11 mm: 15 m
- EN** Max. rope length Ø 11 mm: 15 m
- FR** Longueur maximale du câble Ø 11 mm : 15 m
- ES** Longitud máxima de la cuerda de Ø 11 mm: 15 m
- IT** Sacca porta-materiale cilindrica Ø 11 mm: 15 m

PLIBAG **ACS-0055**



- DE** Für Werkzeug und Material, stabile Bodenplatte
- EN** For tools and material, stable base plate
- FR** Pour les outils et le matériel, plaque de fond stable
- ES** Para herramientas y material, placa base estable
- IT** Per utensili e materiale, provvista di stabile base piatta



ACCESSORIES

DRY BAG LIFT

ACS-0132



DE Wasserdichter Beutel mit zwei Trageschlaufen für bequemen Transport

EN Waterproof bag with two carrying handles for convenient transport

FR Sac étanche avec deux poignées de transport pour un transport pratique

ES Bolso impermeable con dos asas de transporte para un transporte cómodo

IT Sacca impermeabile provvista di due maniglie per un trasporto comodo

TOOL BAG PRO LIFT 4 K

ACS-0133-4



DE Allzweckbeutel mit zwei Trageschlaufen und Kordelzug

EN Multipurpose bag with two carrying loops and drawstring

FR Sac polyvalent avec deux boucles de transport et un cordon de serrage

ES Bolsa multiusos con dos asas de transporte y cordón de ajuste

IT Sacca multiuso con due maniglie di trasporto e cordino di chiusura

DUFFLE M / DUFFLE L

ACS-0175-SW



DE Robuste, wasserabweisende Reise- und Ausrüstungstasche mit viel Fassungsvermögen und Schultergurten

EN Sturdy, water-resistant travel and equipment bags with ample capacity and shoulder straps

FR Sacs de voyage et d'équipement robustes et hydrofuges avec une grande capacité et des sangles d'épaule

ES Bolsas de viaje y equipamiento resistentes al agua y robustas con amplia capacidad y correas para el hombro

IT Ampia sacca porta-materiale da viaggio, provvista di spallacci e idrorepellente

ACCESSORIES

DUFFLE M / DUFFLE L

ACS-0175-OR



DE Robuste, wasserabweisende Reise- und Ausrüstungstasche mit viel Fassungsvermögen und Schultergurten

EN Sturdy, water-resistant travel and equipment bags with ample capacity and shoulder straps

FR Sacs de voyage et d'équipement robustes et hydrofuges avec une grande capacité et des sangles d'épaule

ES Bolsas de viaje y equipamiento resistentes al agua y robustas con amplia capacidad y correas para el hombro

IT Ampia sacca porta-materiale da viaggio, provvista di spallacci e idrorepellente

SKYPACK

ACS-0244



DE Geräumiger, formstabiler Rucksack, ideal für die tägliche Nutzung

EN Spacious, sturdy backpack, ideal for daily use

FR Sac à dos spacieux et résistant, idéal pour une utilisation quotidienne

ES Mochila espaciosa y resistente, ideal para uso diario

IT Zaino spazioso e resistente, ideale per l'uso quotidiano

ACCESSORY KNIFE

ACS-0301



DE Kleine, leichte und flexible Tasche, in der ein Messer verstaut werden kann

EN Small, lightweight, and flexible bag that can hold a knife

FR Petit sac léger et flexible pouvant contenir un couteau

ES Bolsa pequeña, ligera y flexible que puede contener un cuchillo

























IT Piccola borsa leggera e flessibile in cui è possibile riporre un coltello







ACCESSORIES

Product	art no				mat			
	BE-1000-920-003	S	N/A		nylon, polyester, polyurethane	N/A	70 g	
	BE-1000-920-004	M						
	BE-1000-920-005	L						
	BE-1000-920-006	XL						
	BE-1001-920-003	S	N/A		nylon, polyester, polyurethane	N/A	80 g	
	BE-1001-920-004	M						
	BE-1001-920-005	L						
	BE-1001-920-006	XL						
	THROW BAG	ACS-0115	UNISIZE	15 cm		polyester, steel	N/A	250 g
	SHOULDER PAD IGNITE	ACS-0302-1	XS - M	N/A		polyester	N/A	80 g
		ACS-0302-2	M - XXL					150 g
	LEG PAD IGNITE	ACS-0303-1	XS / M	N/A		polyester	N/A	130 g
		ACS-0303-2	M / XL					140 g
		ACS-0303-3	XL / 5XL					160 g
	LANY PARK	ACS-0190	UNISIZE	N/A		polyester	N/A	10 g
	HOOK REST	ACS-0321	UNISIZE	N/A		N/A	N/A	10 g
	TELESCOPE KIT	SET-470	UNISIZE	1.3 - 6.3 m		aluminium	N/A	4190 g
	TELESTICK	ACS-0070-01	UNISIZE	83 cm		aluminium	N/A	610 g
	FIXING STRIPE LONG	ACS-0280-01	UNISIZE	15 x 2 x 0.1 cm		nylon	N/A	10 g

ACCESSORIES

Product	art no				mat			
	FIXING STRIPE SHORT	ACS-0280-02	UNISIZE	6 x 2 x 0.1 cm	■	nylon	N/A	10 g
	FIXING TAPE	ACS-0286-15	UNISIZE	39 x 4,2 x 0.2 cm	■	polyester, polyamide	N/A	10 g
	NEOPRENE WRISTBAND	ACS-0283	UNISIZE	39 x 4,2 x 0.2 cm	■	rubber, sponge, nylon, poly	N/A	40 g
	LONG LEASH FLEX	ACS-0281	UNISIZE	6 x 2 x 0.1 cm	■	nylon	N/A	80 g
	PHONE CABLE LONG	ACS-0284-02	UNISIZE	39 x 4,2 x 0.2 cm	■	steel	N/A	90 g
	STROPP	ACS-0285	UNISIZE	39 x 4,2 x 0.2 cm	■	polyester, steel, iron	N/A	120 g
	FOOT LOOP	ACS-0926	UNISIZE	12.5 cm	■	polyamid	N/A	850 g
	FOOT STEPS	ACS-0927	UNISIZE	15 cm	■	polyamid	N/A	175 g
	TRUCK	ACS-0314	UNISIZE	N/A	■	polyamide	N/A	20 g
	HAMMER LODGE	ACS-0315	UNISIZE	N/A	■	polyamide	N/A	20 g



ACCESSORIES

Product	art no				mat			
	KEY 514	ACS-0931	UNISIZE	N/A		aluminium	N/A	20 g
	FIX PRO	ACS-0312	UNISIZE	N/A		elastane	N/A	30 g
	FIX PRO+	ACS-0313	UNISIZE	N/A		elastane	N/A	40 g
	ROPE SHIELD	ACS-0316	UNISIZE	N/A		polyvinylchloride	N/A	80 g
	ROPE GUARD	ACS-0039	N/A	0.4 - 2 m		polyester	N/A	110 - 300 g
	RESCUE CLEAN S1	ACS-0911	UNISIZE	N/A		various	5 l	5000 g
	SKYWASH	ACS-0127-500	UNISIZE	N/A		various	0.5 l	500 g
	ROPE BAG	ACS-0009-1	01	17 x 20 cm		polyamide	5 l	140 g
		ACS-0009-2	02	30 x 30 cm			22 l	310 g
		ACS-0009-3	03	40 x 30 cm			30 l	390 g
		ACS-0009-4	04	30 x 50 cm			38 l	520 g
	DRYBAG	ACS-0014-M	M	30 x 81 cm		polyurethane	35 l	740 g
		ACS-0014-L	L	35 x 96 cm			59 l	930 g
	DRYBAG	ACS-0014-OR-M	M	30 x 81 mm		polyurethane	35 l	740 g
		ACS-0014-OR-L	L	35 x 96 cm			59 l	930 g

ACCESSORIES

Product	art no				mat		
	TOBAX K	ACS-0019-K	UNISIZE	25 x 10 x 35 cm	■	polyamide	8,75 l 220 g
	EQUIPMENT BAG	ACS-0020	UNISIZE	17 x 17 x 30 cm	■	polyamide	8,60 l 120 g
	PLIBAG	ACS-0055	UNISIZE	30 x 33 cm	■	polyamide, polyurethane	15 l 500 g
	DRYBAG LIFT	ACS-0132	UNISIZE	32 x 12 cm	■	polyurethane	90 l 1150 g
	TOOL BAG PRO LIFT 4 K	ACS-0133-4	UNISIZE	30 x 60 cm	■	polyamide	40 l 590 g
	DUFFLE M	ACS-0175-SW	M	55 x 35 cm	■	nylon	60 l 960 g
	DUFFLE L	ACS-0176-SW	L	72 x 44 cm			90 l 1400 g
	DUFFLE M	ACS-0175-OR	M	55 x 35 cm	■ ■	nylon	60 l 960 g
	DUFFLE L	ACS-0176-OR	L	72 x 44 cm			90 l 1400 g
	SKYPACK	ACS-0244	UNISIZE	51 x 31 x 25 cm	■	polyester	34 l 650 g
	ACCESSORY KNIFE	ACS-0301	UNISIZE	12.5 x 7.5 x 0.5 cm	■	polyamide	N/A 40 g

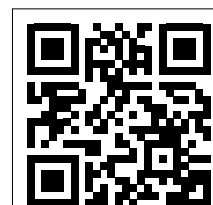

MORE ACCESSORIES

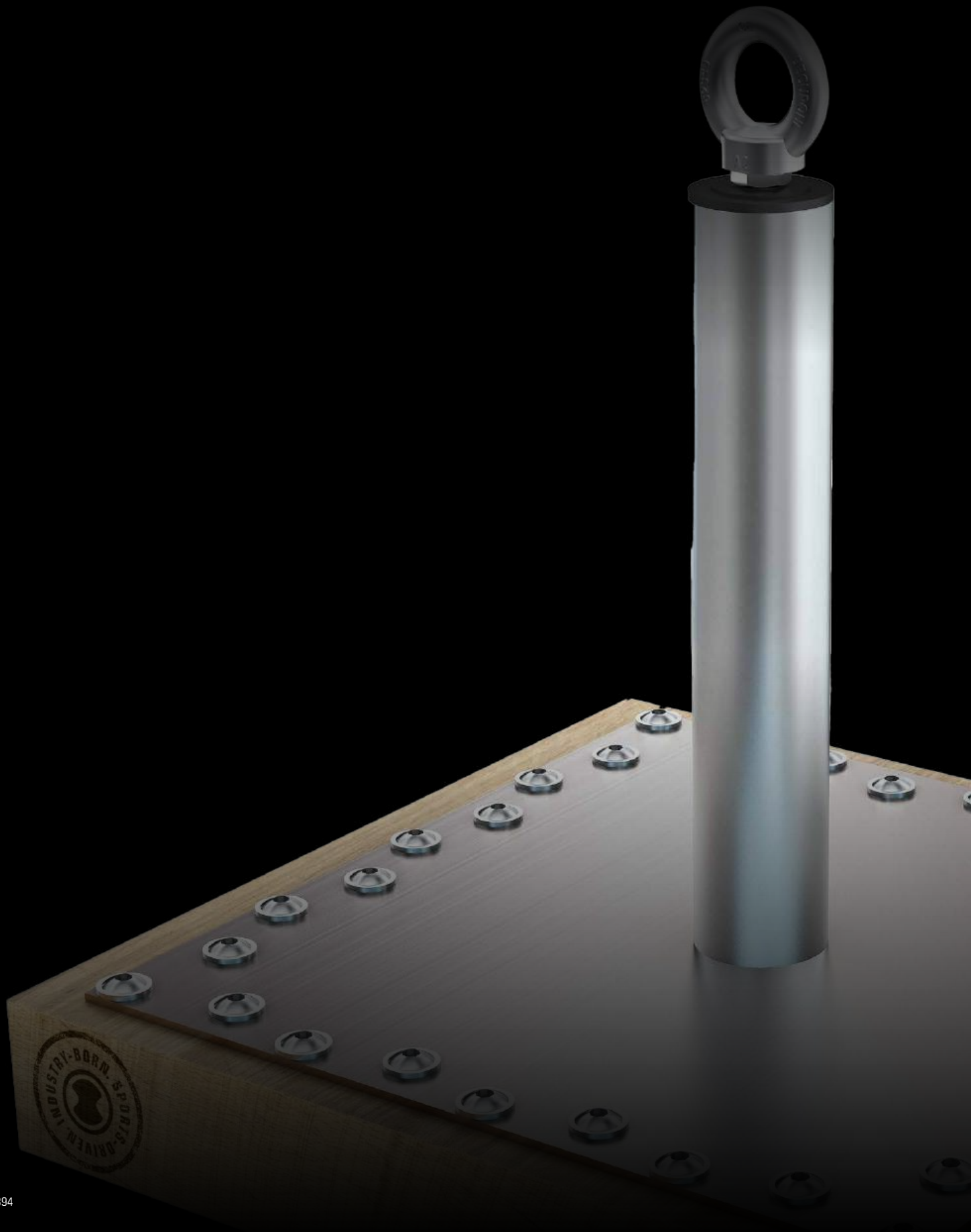



FALL PROTECTION SYSTEMS

Absturzsicherungssysteme | Systèmes de protection contre les chutes | Sistemas de protección anticaída |
Sistemi anticaduta

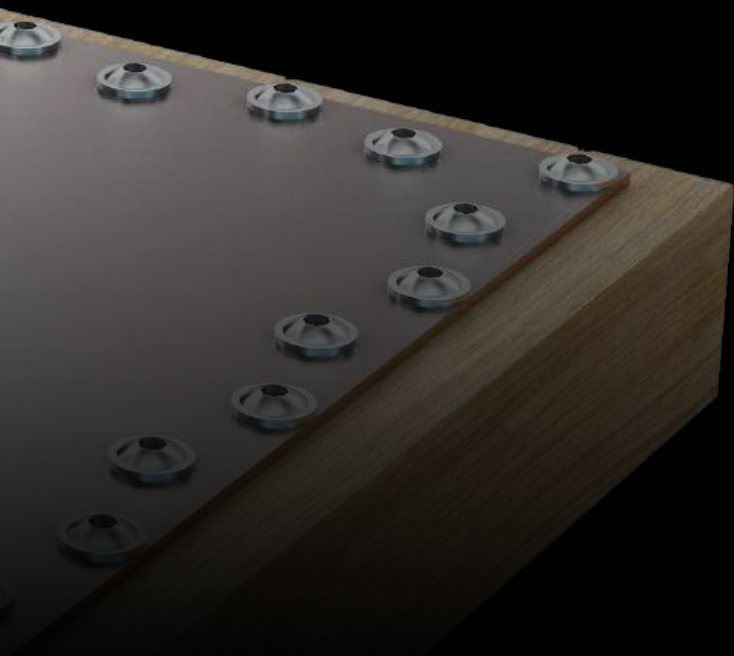

SELECTION GUIDE

DE Absturzsicherungssysteme ermöglichen gesichertes Auf- und Absteigen in beliebige Höhen und Tiefen an installierten senkrechten Schienen- oder Seilsystemen oder das Bewegen auf Flächen mit Absturzgefahr an horizontalen Seil- oder Schienensystemen sowie das freie Bewegen durch ein Geländersystem und Einzelanschlagpunkte. SKYLOTEC bietet nicht nur für neu zu errichtende Projekte, sondern auch für bestehende Gegebenheiten sichere und zuverlässige Gesamtlösungen.

EN Fall protection systems enable safe ascending and descending to any height or depth on installed vertical rail or cable systems, as well as movement on surfaces with fall hazards using horizontal cable or rail systems. Additionally, they allow free movement within a railing system and individual anchor points. SKYLOTEC provides secure and reliable comprehensive solutions not only for new construction projects but also for existing setups.

FR Les systèmes de protection contre les chutes permettent de monter et descendre en toute sécurité à n'importe quelle hauteur ou profondeur sur des systèmes de rails ou de câbles verticaux installés, ainsi que de se déplacer sur des surfaces présentant des risques de chute à l'aide de systèmes de câbles ou de rails horizontaux. De plus, ils permettent un mouvement libre au sein d'un système de garde-corps et de points d'ancrage individuels. SKYLOTEC

propose des solutions complètes sécurisées et fiables non seulement pour les nouveaux projets de construction, mais également pour les installations existantes.

ES Los sistemas de protección contra caídas permiten ascender y descender de manera segura a cualquier altura o profundidad en sistemas de rieles o cables verticales instalados, así como moverse en superficies con riesgo de caídas utilizando sistemas de cables o rieles horizontales. Además, permiten el movimiento libre dentro de un sistema de barandillas y puntos de anclaje individuales. SKYLOTEC ofrece soluciones integrales seguras y confiables no solo para proyectos de construcción nuevos, sino también para configuraciones existentes.

IT I sistemi di protezione anticaduta consentono di salire e scendere in sicurezza da qualsiasi altezza e profondità mediante sistemi a binario o cavo. Permettono inoltre di spostarsi su superfici con rischio di caduta mediante sistemi a binario o cavo orizzontali, nonché di muoversi liberamente attraverso un sistema di binari e punti di ancoraggio individuali. SKYLOTEC offre soluzioni globali sicure e affidabili non solo per i nuovi progetti, ma anche per le installazioni esistenti.

OVERVIEW

HORIZONTAL SYSTEMS

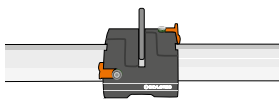

RAIL SYSTEM

SKYRAIL
SECU® TRACK

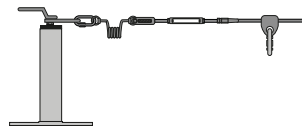

CABLE SYSTEM

SKYLINE 2.0
SEKURANT® VARIO LINE
SECU® GREEN LINE

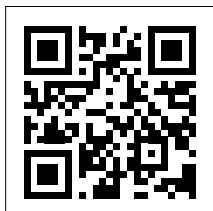

MORE INFORMATION

VERTICAL SYSTEMS

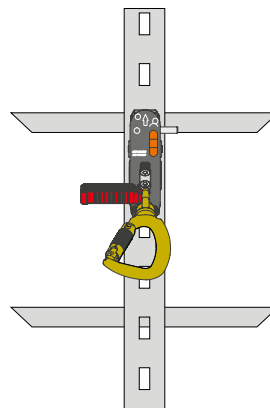

RAIL SYSTEM

SKYTAC

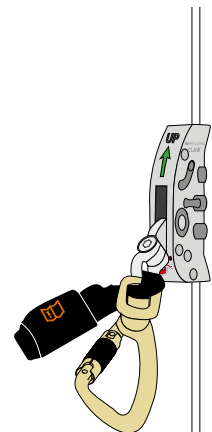

CABLE SYSTEM

CLAWLINE

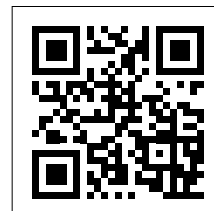

MORE INFORMATION



SELECTION GUIDE

limitation of persons



PPE needed



no limitation of persons



no PPE needed



INDIVIDUAL PROTECTION



vertical systems



horizontal systems



single anchor points

COLLECTIVE PROTECTION



guard rail system

COLLECTIVE PROTECTION

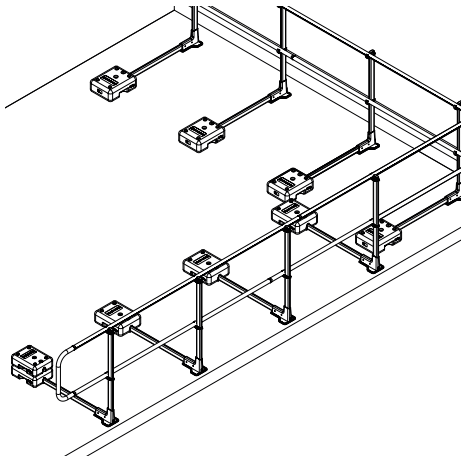

GUARD RAIL SYSTEMS

SECU® RAIL 2.0

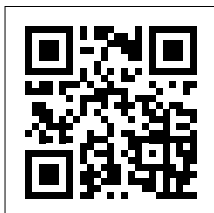

MORE INFORMATION

SINGLE ANCHOR POINTS

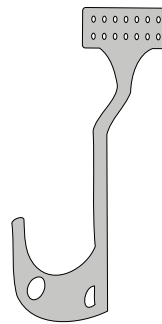

SECU® HOOK

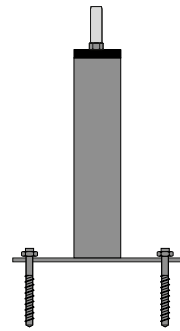

SEKURANT®

SINGLE ANCHOR POINTS

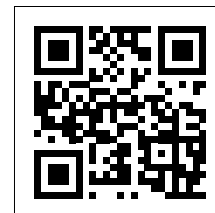

MORE INFORMATION



PRODUCTION COMPETENCE



DE WIE WIR PRODUZIEREN – Um Ihre Wünsche umzusetzen, greifen bei uns die Prozesszahnräder mühelos ineinander. Unser moderner Maschinenpark und die hochausgebildeten Fachkräfte bilden das Fundament unseres breiten Produktportfolios. Mit unserem KANBAN-Produktionsfluss sorgen wir in einer schlanken Fertigung für reibungslose Abläufe von der Warenannahme bis zur Zustellung an Ihren Wunschort. Durch unser automatisiertes und erweitertes Lager realisieren wir kürzeste Lieferzeiten. Die hauseigene Disposition stellt pünktliche Anlieferungen in Ihrem Lager oder direkt vor Ort am Objekt sicher. Unser Anspruch an uns – kontinuierliche Prozessverbesserung – um Ihren Anforderungen jeden Tag gerecht zu werden.

EN HOW WE PRODUCE – In order to implement your wishes, our process gears mesh effortlessly. Our modern machinery and highly trained specialists form the foundation of our broad product portfolio. With our KANBAN production flow, we ensure smooth processes in lean manufacturing, from goods receipt to delivery to your desired location. Our automated and expanded warehouse enables us to achieve the shortest possible delivery times. Our in-house scheduling ensures punctual deliveries to your warehouse or directly on site at the object. Our claim to ourselves - continuous process improvement - in order to meet your requirements every day.

FR COMMENT NOUS PRODUISONS – Pour réaliser vos souhaits, les rouages de nos processus s'engrènent sans peine. Notre parc de machines modernes et notre personnel hautement qualifié constituent la base de notre vaste portefeuille de produits. Grâce à notre flux de production KANBAN, nous veillons à ce que les processus se déroulent sans accroc, de la réception des marchandises à la livraison sur le lieu de votre choix, dans le cadre d'une production allégée. Grâce à notre entrepôt automatisé et agrandi, nous réalisons des délais de livraison très courts. Notre propre service de planification assure des livraisons

ponctuelles dans votre entrepôt ou directement sur place. Notre exigence - une amélioration continue des processus - pour répondre chaque jour à vos exigences.

ES CÓMO PRODUCIMOS – Para hacer realidad sus deseos, nuestros engranajes de proceso engranan sin esfuerzo. Nuestra moderna maquinaria y nuestros especialistas altamente cualificados constituyen la base de nuestra amplia cartera de productos. Con nuestro flujo de producción Kanban, garantizamos procesos fluidos en la fabricación ajustada, desde la entrada de mercancías hasta la entrega en el lugar que desee. Nuestro almacén automatizado y ampliado nos permite conseguir los plazos de entrega más cortos posibles. Nuestra programación interna garantiza entregas puntuales en su almacén o directamente in situ en el objeto. Nuestra exigencia para con nosotros mismos - la mejora continua de los procesos - con el fin de satisfacer sus necesidades cada día.

IT COME PRODUCIAMO – Per realizzare i vostri desideri, i nostri ingranaggi di processo si intrecciano senza sforzo. I nostri moderni macchinari e gli specialisti altamente qualificati costituiscono la base del nostro ampio portafoglio di prodotti. Con il nostro flusso di produzione KANBAN, garantiamo processi fluidi in una produzione snella, dal ricevimento della merce alla consegna nel luogo desiderato. Il nostro magazzino, automatizzato e ampliato, ci permette di ottenere tempi di consegna brevissimi. La nostra programmazione interna garantisce consegne puntuali al vostro magazzino o direttamente in loco presso l'oggetto. Il nostro obiettivo è il miglioramento continuo dei processi, per soddisfare ogni giorno le vostre esigenze.





SKYLOTEC
SEKURANT® X50
Niederlegeschraube für
alle 2 Flanschen je Einbaueinheit.
Stückzahl nach EN 795-2012.
GENTE 18145 2012



SKYLOTEC GmbH - im Metallpark 6-6 • D-30900 Verden

SKYLOTEC
Niederlegeschraube für
alle 2 Flanschen je Einbaueinheit.
Stückzahl nach EN 795-2012.
GENTE 18145 2012

SYSTEMS OVERVIEW

HORIZONTAL FALL PROTECTION

DE Horizontale Systeme eignen sich zur Sicherung von Personen in absturzgefährdeten Bereichen beim Bewegen auf horizontalen Ebenen. Der Benutzer kann mit den Systemen frei, ohne Umhängen an den Zwischenankern und Kurvenelementen am Seil oder an der Schiene entlang gehen und seine Arbeit verrichten.

EN Horizontal systems are suitable for securing people in areas with a risk of falling when moving on horizontal levels. With the systems, the user can freely walk and perform his work along the rope or the rail, without having to rehang from the intermediate anchors and curved elements.

FR Les systèmes horizontaux conviennent pour sécuriser les personnes dans les zones à risque de chute lorsqu'elles se déplacent sur des niveaux horizontaux. Avec ces systèmes, l'utilisateur peut marcher librement et effectuer son

travail le long de la corde ou du rail, sans avoir à se réharnacher aux ancrages intermédiaires et aux éléments courbes.

ES Los sistemas horizontales son adecuados para asegurar a las personas en zonas con riesgo de caída cuando se desplazan por niveles horizontales. Con los sistemas, el usuario puede caminar libremente y realizar su trabajo a lo largo de la cuerda o el raíl, sin tener que volver a colgarse de los anclajes intermedios y los elementos curvos.

IT I sistemi orizzontali sono adatti a mettere in sicurezza le persone in aree a rischio di caduta quando si spostano su livelli orizzontali. Con questi sistemi, l'utente può camminare liberamente e svolgere il proprio lavoro lungo la fune o il binario, senza doversi riagganciare agli ancoraggi intermedi e agli elementi curvi.

VERTICAL FALL PROTECTION

DE Vertikale Systeme dienen der Sicherung von Personen beim Bewegen in die Höhe oder Tiefe, z.B. beim Auf- und Abstieg an Windkraftanlagen, Hochregallagern, Schornsteinen oder Masten. Der Benutzer kann mit unseren Systemen frei, ohne Umhängen an den Zwischenankern, sicher auf- und absteigen.

EN Vertical systems are used to secure people when moving up or down, e.g. when ascending or descending wind turbines, high-bay warehouses, chimneys or masts. The user can safely ascend and descend with our systems, without having to rehang from the intermediate anchors.

FR Les systèmes verticaux permanents sont utilisés pour sécuriser les personnes lorsqu'elles montent ou descendent, par exemple lors de l'ascension ou de la descente d'éoliennes, d'entrepôts à hauts rayonnages, de cheminées

ou de mâts. Nos systèmes permettent à l'utilisateur de monter et de descendre en toute sécurité, sans avoir à se hisser à nouveau aux ancrages intermédiaires.

ES Los sistemas permanentes verticales se utilizan para la sujeción de personas que se mueven en lugares altos o profundos, por ejemplo, para trabajos de ascenso y descenso en instalaciones eólicas, chimeneas o mástiles. Nuestros sistemas permiten al usuario ascender y descender de manera segura y libremente, sin sujeción a anclajes intermedios.

IT I sistemi permanenti verticali sono necessari per la sicurezza delle persone che si muovono in quota o in profondità, ad es. nella salita e discesa da centrali eoliche, magazzini a scaffalature alte, camini e tralicci. Con i nostri sistemi, l'utente può salire e scendere liberamente in sicurezza, senza doversi riagganciare agli ancoraggi intermedi.

COLLECTIVE PROTECTION

DE Durch eine kollektive Schutzeinrichtung wie z.B. Geländer werden mehrere Personen gleichzeitig geschützt. Die Personen auf der Dachfläche benötigen keine spezielle Unterweisung und können sich frei bewegen. Dieses System eignet sich für häufige Dachbegehungen bei Installationen, die regelmäßig gewartet werden.

EN Through a collective protection system such as guardrails, multiple people can be protected simultaneously. Individuals on the roof surface do not require specific training and can move freely. This system is suitable for frequent roof access during installations that require regular maintenance.

FR Grâce à un dispositif de protection collective tel que des garde-corps, plusieurs personnes peuvent être protégées simultanément. Les individus sur la surface du toit n'ont pas besoin de formation spécifique et peuvent se déplacer

librement. Ce système est adapté pour des accès fréquents aux toits lors d'installations nécessitant un entretien régulier.

ES Mediante un sistema de protección colectiva, como barandillas, varias personas pueden estar protegidas al mismo tiempo. Las personas en la superficie del techo no necesitan formación específica y pueden moverse libremente. Este sistema es adecuado para acceder al techo de manera frecuente durante instalaciones que requieren mantenimiento regular.

IT Attraverso un sistema di protezione collettiva come le ringhiere, diverse persone possono essere protette contemporaneamente. Le persone sulla superficie del tetto non necessitano di una formazione specifica e possono muoversi liberamente. Questo sistema è adatto per accessi frequenti al tetto su impianti sottoposti a regolare manutenzione.

SINGLE ANCHOR POINTS

DE Innovative, punktuelle Anschlagmöglichkeiten zur Absturzicherung von Personen z.B. auf Dächern und Fassaden. Zulassung nach internationalen, europäischen (EN) und nationalen Normen.

EN Innovative, punctual anchorage options for fall protection of persons, e.g. on roofs and facades. Approval according to international, European (EN) and national standards.

FR Options d'ancrage innovantes et ponctuelles pour la protection des personnes contre les chutes, par exemple sur les toits et les façades.

Homologation selon les normes internationales, européennes (EN) et nationales.

ES Opciones de anclaje innovadoras y puntuales para la protección anticadida de personas, por ejemplo en tejados y fachadas. Homologación según normas internacionales, europeas (EN) y nacionales.

IT Opzioni di ancoraggio innovative e puntuali per la protezione anticaduta delle persone, ad esempio su tetti e facciate. Omologazione secondo gli standard internazionali, europei (EN) e nazionali.



SYSTEMS OVERVIEW

ALL SYSTEMS

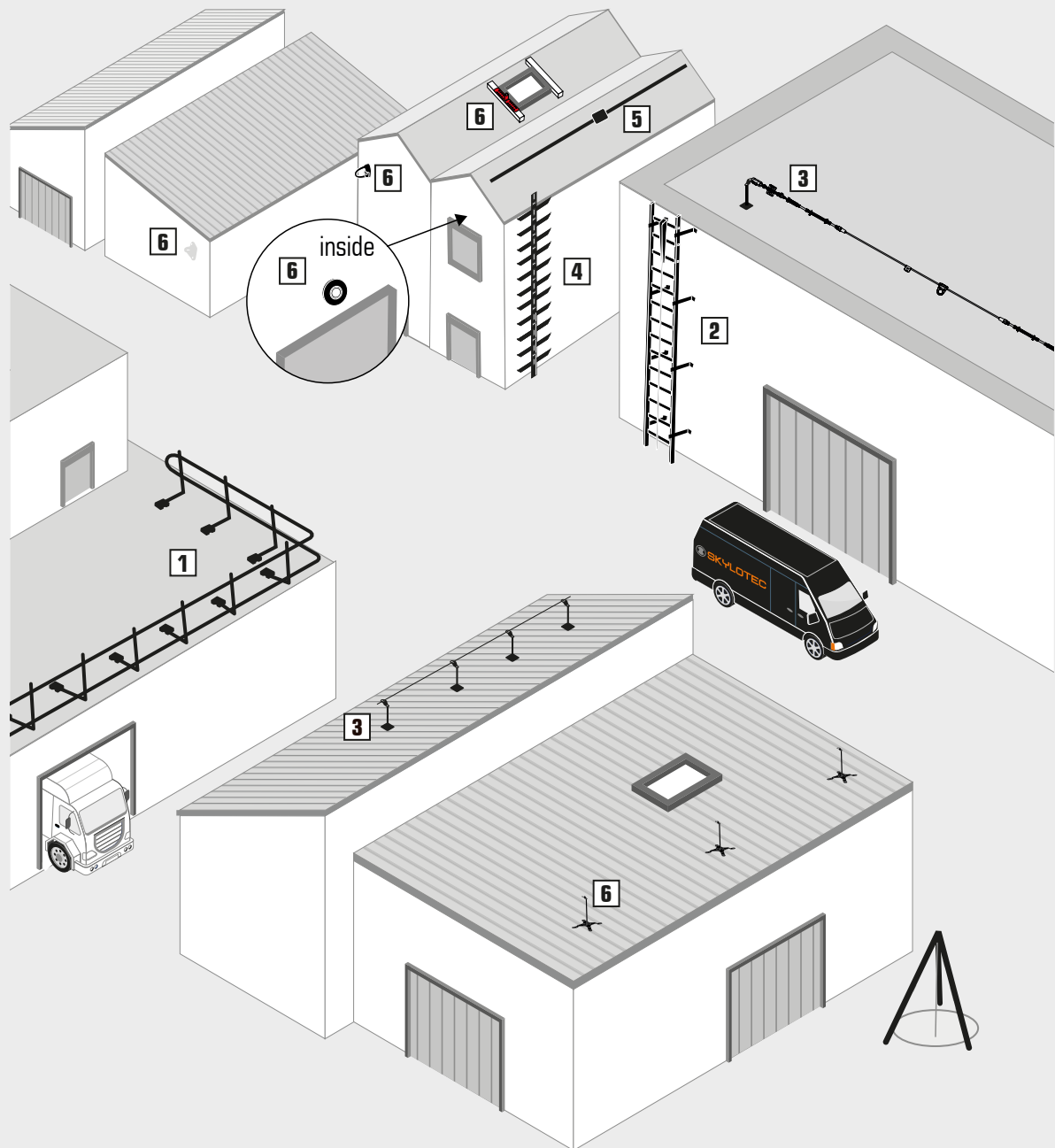

1. collective protection
2. vertical rope system
3. horizontal rope system
4. vertical rail system
5. horizontal rail system
6. single anchor points



SECU® RAIL 2.0

DE Funktional, zuverlässig und langlebig – SECU® RAIL 2.0, das kollektive Sicherheitsgeländer aus Aluminium für Flachdächer. Es ist kompatibel mit allen Dachaufbauten, mit und ohne Attika, und lässt sich perfekt in die Optik des Gebäudes integrieren. Die selbsttragende Konstruktion mit Gewichten auf jedem Pfosten macht ein Bohren in die Dachhaut überflüssig. Das Clip- & Fix-System erlaubt eine einfache und mühelose Montage mit nur wenigen Einzelteilen. Zubehörteile wie variabler Eckverbinder, Endbügel, Wandabschluss oder Türen erhöhen zusätzlich die Flexibilität des SECU® RAIL 2.0 Systems. Das Geländer ist nach DIN EN 13374:2019 TYP A und EN ISO 14122-3:2016 zertifiziert.

EN Functional, reliable and durable - SECU® RAIL 2.0, the collective aluminium fall protection railing system for flat roofs. It is compatible with all roof structures, with and without parapets, and can be perfectly integrated into the look of the building. The self-integral construction with weights on each post makes drilling into the roof cladding unnecessary. The Clip & Fix system allows easy and effortless assembly with only a few individual parts. Accessories such as variable corner connectors, end brackets, wall endings or doors further increase the flexibility of the SECU® RAIL 2.0 system. The railing is certified according to DIN EN 13374:2019 TYPE A and EN ISO 14122-3:2016.

FR Fonctionnel, fiable et durable - SECU® RAIL 2.0, le garde-corps de sécurité collective en aluminium pour les toits plats. Il est compatible avec toutes les structures de toit, avec ou sans acrotère, et s'intègre parfaitement à l'esthétique du bâtiment. Grâce à sa conception autoportante avec des poids sur chaque poteau, il n'est pas nécessaire de percer la couverture du toit. Le système Clip & Fix permet une installation simple et sans effort avec seulement quelques éléments. Les accessoires tels que les raccords d'angle variables, les étriers d'extrémité, les terminaisons murales ou les portes augmentent encore la flexibilité du système SECU® RAIL 2.0. Le garde-corps est certifié selon les normes DIN EN 13374:2019 TYP A et EN ISO 14122-3:2016.

ES Funcional, fiable y duradera: SECU® RAIL 2.0, la barandilla de seguridad colectiva de aluminio para tejados planos. Es compatible con todas las estructuras de tejado, con o sin barandilla, y se integra perfectamente en el aspecto del edificio. La construcción autoportante con pesos en cada poste hace innecesario taladrar agujeros en el revestimiento del tejado. El sistema Clip & Fix permite un montaje sencillo y sin esfuerzo con sólo unas pocas piezas individuales. Accesorios como conectores de esquina variables, soportes finales, terminales de pared o puertas aumentan aún más la flexibilidad del sistema SECU® RAIL 2.0. La barandilla está certificada según DIN EN 13374:2019 TIPO A y EN ISO 14122-3:2016.

IT Funzionale, affidabile e durevole: SECU® RAIL 2.0, la ringhiera di sicurezza collettiva in alluminio per tetti piani. È compatibile con tutte le strutture del tetto, con o senza parapetti, e può essere perfettamente integrato nell'aspetto dell'edificio. La costruzione autoportante con pesi su ogni palo rende superflua la foratura del rivestimento del tetto. Il sistema Clip & Fix consente un montaggio semplice e senza sforzo con poche parti singole. Accessori come i connettori angolari variabili, le staffe terminali, i terminali a parete o le porte aumentano ulteriormente la flessibilità del sistema SECU® RAIL 2.0. Il parapetto è certificato secondo la norma DIN EN 13374:2019 TIPO A e EN ISO 14122-3:2016.

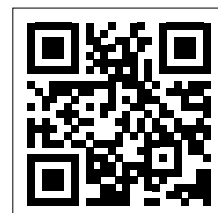

VIDEO SECU® RAIL 2.0

DETAILS

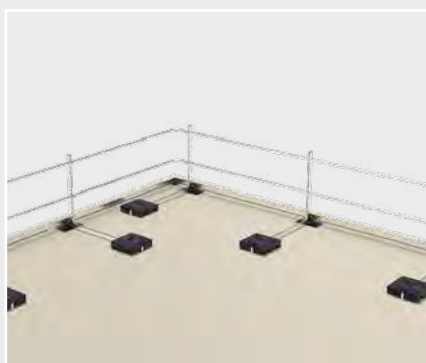

for flat roofs



for trapezoidal sandwich sheet roofs

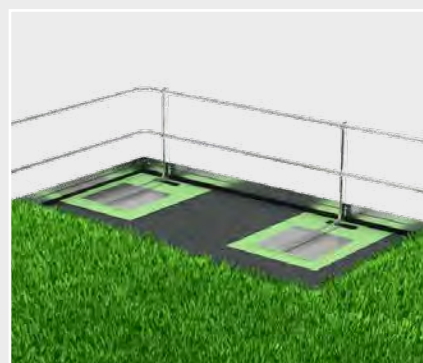

for green grounds surfaces



SEKURANT® VARIO LINE

DE SEKURANT® VARIO LINE ist ein flexibles, horizontales Seilsicherungs-system zur Befestigung der persönlichen Schutzausrüstung gegen Absturz. Durch definierte Verformung im Absturzfall entsteht eine minimale Kräfteinleitung in das System und den Nutzer. Es findet vor allem auf großen Flachdächern, in Produktionen, an Kläranlagen und Silos oder in der Logistik seinen Einsatz. Dabei spielt es keine Rolle, ob die Untergrundstruktur aus Holz, Beton oder Stahl ist. Alle Komponenten sind aus Edelstahl hergestellt und somit korrosionsbeständig. Wärmebrücken werden aufgrund der gedämmten SEKURANT® VARIO Stütze auf ein Minimum reduziert. Das SEKURANT® VARIO LINE System hat eine bauaufsichtliche Zulassung (abZ) Z-14.9-811 vom Deutschen Institut für Bautechnik und ist auch nach EN 795:2012 TYP C, CEN/TS 16415:2013 und und UNI 11578:2015 geprüft und zertifiziert.

EN SEKURANT® VARIO LINE is a flexible, horizontal fall protection system for attaching personal protective equipment against falls from a height. Defined deformation in the event of a fall results in minimal force being applied to the system and the user. It is mainly used on large flat roofs, in production facilities, on sewage treatment plants and silos or in logistics. It does not matter whether the substructure is made of wood, concrete or steel. All components are made of stainless steel and are therefore corrosion-resistant. Thermal bridges are reduced to a minimum due to the insulated SEKURANT® VARIO anchor point support. The SEKURANT® VARIO LINE system has a building authority approval (abZ) Z-14.9-811 from the German Institute for Building Technology and is also tested and certified according to EN 795:2012 TYPE C, CEN/TS 16415:2013 and und UNI 11578:2015.

FR SEKURANT® VARIO LINE est un système d'assurage sur corde flexible et horizontal pour la fixation des équipements de protection individuelle contre les chutes de hauteur. Grâce à une déformation définie en cas de chute, il en résulte un transfert de force minimal sur le système et l'utilisateur. Il est surtout utilisé sur les grands toits plats, dans les productions, sur les stations d'épuration et les silos ou dans la logistique. Peu importe que la structure de base soit en bois, en béton ou en acier. Tous les composants sont fabriqués en acier

inoxydable et résistant donc à la corrosion. Les ponts thermiques sont réduits au minimum grâce au support isolé SEKURANT® VARIO. Le système SEKURANT® VARIO LINE a reçu l'agrément technique (abZ) Z-14.9-811 de l'Institut allemand des techniques de construction et a également été testé et certifié selon EN 795:2012 TYPE C, CEN/TS 16415:2013 et und UNI 11578:2015.

ES SEKURANT® VARIO LINE es un sistema de aseguramiento por cuerda horizontal flexible para la fijación de equipos de protección individual contra caídas de altura. La deformación definida en caso de caída hace que se aplique una fuerza mínima al sistema y al usuario. Se utiliza principalmente en grandes tejados planos, en plantas de producción, en depuradoras y silos o en logística. No importa si la subestructura es de madera, hormigón o acero. Todos los componentes son de acero inoxidable y, por tanto, resistentes a la corrosión. Los puentes térmicos se minimizan gracias al sustrato aislante SEKURANT® VARIO. El sistema SEKURANT® VARIO LINE cuenta con la aprobación de las autoridades de la construcción y también está probado y certificado según EN 795:2012 TIPO C, CEN/TS 16415:2013 y und UNI 11578:2015.

IT SEKURANT® VARIO LINE è un sistema di assicurazione flessibile a corda orizzontale per il fissaggio di dispositivi di protezione individuale contro le cadute dall'alto. La deformazione definita in caso di caduta comporta una forza minima applicata al sistema e all'utente. Viene utilizzato principalmente su grandi tetti piani, in impianti di produzione, in impianti di depurazione e silos o nella logistica. Non importa se la sottostruttura è in legno, cemento o acciaio. Tutti i componenti sono in acciaio inox e quindi resistenti alla corrosione. I ponti termici sono ridotti al minimo grazie al supporto isolato SEKURANT® VARIO. Il sistema SEKURANT® VARIO LINE ha ottenuto l'approvazione dell'autorità edilizia (abZ) Z-14.9-811 dall'Istituto tedesco per la tecnologia edilizia ed è inoltre testato e certificato secondo le norme EN 795:2012 TYPE C, CEN/TS 16415:2013 e und UNI 11578:2015.

DETAILS



end holder



intermediate holder



SKYLINE 2.0

DE Das horizontale Seilsicherungssystem SKYLINE 2.0 sichert bis zu drei Personen gleichzeitig in absturzgefährdeten Bereichen über lange Strecken. Ob Arbeiten am Boden, an der Decke oder an der Wand verrichtet werden müssen - die SKYLINE 2.0 ist dank ihrer Konstruktion flexibel in absturzgefährdeten Bereichen einsetzbar. Sie findet vor allem auf großen Flachdächern, in Produktionen, bei maritimen Anwendungen, an Kläranlagen und Silos oder in der Logistik ihren Einsatz. Dabei spielt es keine Rolle, ob die Untergrundstruktur aus Holz, Beton oder Stahl ist. Das SKYLINE 2.0 System hat eine bauaufsichtliche Zulassung (abZ) Z-14.9-869 vom Deutschen Institut für Bautechnik und ist auch nach EN 795:2012 TYP C und CEN/TS 16415:2013 geprüft und zertifiziert.

EN The SKYLINE 2.0 horizontal fall protection system secures up to three people at the same time in high risk areas over long distances. Whether work has to be done on the floor, on the ceiling or on the wall - thanks to its design, the SKYLINE 2.0 can be used flexibly in areas where there is a risk of falling. It is mainly used on large flat roofs, in production facilities, for maritime applications, on sewage treatment plants and silos or in logistics. It does not matter whether the substructure is made of wood, concrete or steel. The SKYLINE 2.0 system has a building authority approval (abZ) Z-14.9-869 from the German Institute for Building Technology and is also tested and certified according to EN 795/C:2012 and CEN/TS 16415:2013.

FR Le système d'assurage à câble horizontal SKYLINE 2.0 sécurise jusqu'à trois personnes simultanément dans des zones présentant des risques de chute sur de longues distances. Qu'il s'agisse d'effectuer des travaux au sol, au plafond ou sur un mur, la conception de SKYLINE 2.0 permet une utilisation flexible dans les zones présentant des risques de chute. Elle est surtout utilisée sur les grands toits plats, dans les productions, pour les applications maritimes, sur les stations d'épuration et les silos ou dans la logistique. Peu importe que la structure de base soit en bois, en béton ou en acier. Le système SKYLINE 2.0 dispose d'un agrément technique (abZ) Z-14.9-869 de l'Institut allemand de la technique de construction et est également testé et certifié selon les normes EN 795:2012 TYPE C et CEN/TS 16415:2013.

ES El sistema de aseguramiento horizontal por cuerda SKYLINE 2.0 asegura hasta a tres personas simultáneamente en zonas propensas a caídas a grandes distancias. Tanto si se trabaja en el suelo, en el techo o en la pared, gracias a su construcción, el SKYLINE 2.0 puede utilizarse de forma flexible en zonas propensas a caídas. Se utiliza principalmente en grandes tejados planos, en plantas de producción, para aplicaciones marítimas, en plantas de tratamiento de aguas residuales y silos o en logística. No importa si la subestructura es de madera, hormigón o acero. El sistema SKYLINE 2.0 ha obtenido la aprobación de las autoridades de la construcción (abZ) Z-14.9-869 del Instituto Alemán de Tecnología de la Construcción y también ha sido probado y certificado según EN 795:2012 TIPO C y CEN/TS 16415:2013.

IT Il sistema di assicurazione orizzontale a fune SKYLINE 2.0 assicura fino a tre persone contemporaneamente in aree a rischio di caduta su lunghe distanze. Sia che si debba lavorare sul pavimento, sul soffitto o sulla parete, grazie alla sua costruzione, lo SKYLINE 2.0 può essere utilizzato in modo flessibile nelle aree a rischio di caduta. Viene utilizzato principalmente su grandi tetti piani, in impianti di produzione, per applicazioni marittime, su impianti di depurazione e silos o nella logistica. Non importa se la sottostruttura è in legno, cemento o acciaio. Il sistema SKYLINE 2.0 ha ottenuto l'approvazione dell'autorità edilizia (abZ) Z-14.9-869 dall'Istituto tedesco per la tecnologia edilizia ed è inoltre testato e certificato secondo le norme EN 795:2012 TYPE C e CEN/TS 16415:2013.

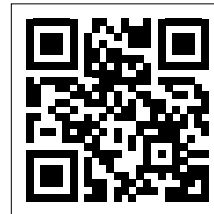

VIDEO SKYLINE 2.0

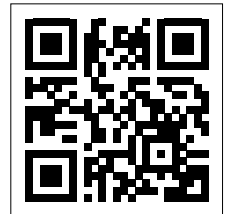

ASSEMBLY VIDEO

DETAILS

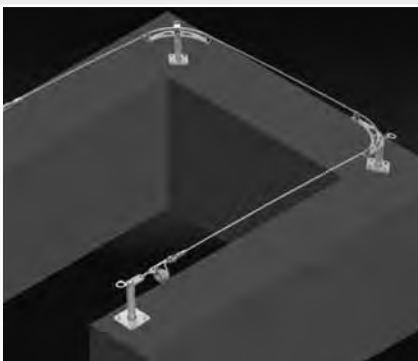

floor installation

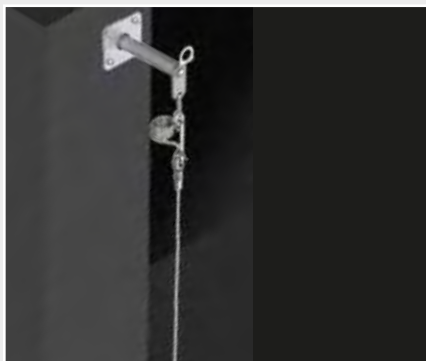

wall installation



ceiling installation

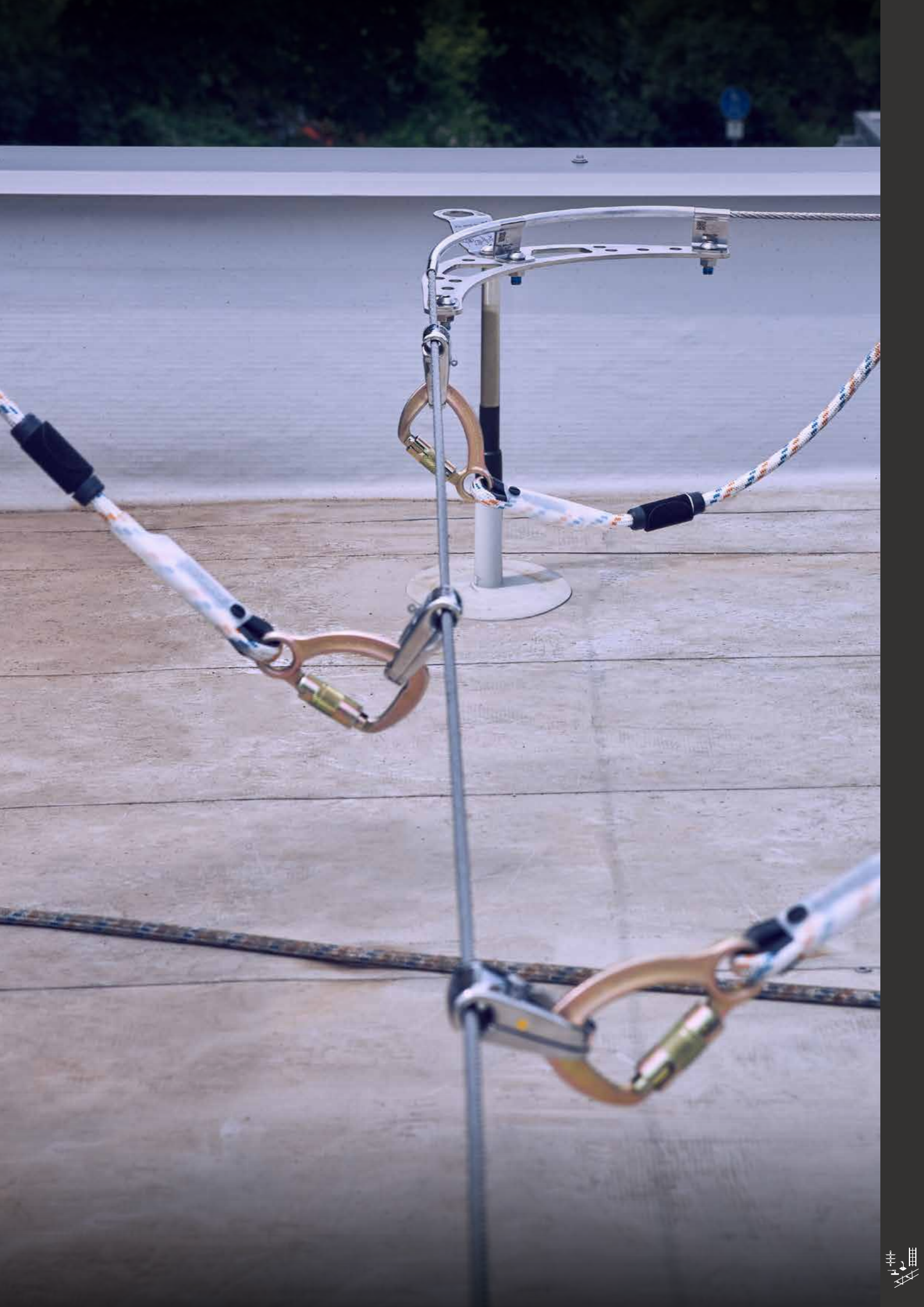

SKYRAIL

DE Das horizontale Schienensicherungssystem SKYRAIL ist nach EN 795:2012 TYP D und geprüft und zertifiziert und sichert bis zu drei Personen gleichzeitig in absturzgefährdeten Bereichen über lange Strecken. Zur Anwendung kommt das System beispielweise auf Flachdächern, Stadionsdächern, Verladeanlagen, Windkraftanlagen oder Kranbahnen. Auf Boden, Wand oder Decke montiert, können Wartungsarbeiten und andere Tätigkeiten mit dem SKYRAIL-System sicher durchgeführt werden. Der Anwender kann sich unkompliziert mit seiner PSAgA am SKYRAIL RUN Läuferelement anschlagen und sich ohne Unterbrechung frei entlang der Schiene bewegen.

EN The SKYRAIL horizontal fall protection system is tested and certified in accordance with EN 795/D:2012 TYPE-D and CEN/TS 16415 and safeguards up to three people at the same time in high risk areas over long distances. The system is used, for example, on flat roofs, stadium roofs, loading facilities, wind power plants or crane runways. Mounted on the floor, wall or ceiling, maintenance work and other activities can be carried out safely with the SKYRAIL system. The user can easily attach his PPE to the SKYRAIL RUN runner element and move freely along the rail without interruption.

FR Le système d'assurance horizontal sur rail SKYRAIL est testé et certifié selon la norme EN 795:2012 TYPE D et assure la sécurité de jusqu'à trois personnes simultanément dans des zones présentant un risque de chute sur de longues distances. Le système est utilisé par exemple sur des toits plats, des toits de stade, des installations de chargement, des parcs éoliennes ou des voies de grue. Monté au sol, au mur ou au plafond, le système SKYRAIL permet d'effectuer des travaux de maintenance et d'autres activités en toute sécurité. L'utilisateur peut s'accrocher facilement à l'élément coulissant SKYRAIL RUN avec son EPI et se déplacer librement le long du rail sans interruption.

ES El sistema de seguridad de raíles horizontales SKYRAIL ha sido probado y certificado conforme a la norma EN 795:2012 TIPO D y protege hasta a tres personas al mismo tiempo en zonas con riesgo de caída a grandes distancias. El sistema se utiliza, por ejemplo, en cubiertas planas, tejados de estadios, instalaciones de carga, aerogeneradores o vías de grúas. Montado en el suelo, la pared o el techo, el sistema SKYRAIL permite realizar trabajos de mantenimiento y otras actividades de forma segura. Los usuarios pueden fijar fácilmente su EPI al elemento deslizante SKYRAIL RUN y desplazarse libremente por la vía sin interrupción.

IT Il sistema di sicurezza a binari orizzontali SKYRAIL è testato e certificato secondo la norma EN 795:2012 TIPO D e protegge fino a tre persone contemporaneamente in aree a rischio di caduta su lunghe distanze. Il sistema viene utilizzato, ad esempio, su tetti piani, tetti di stadi, strutture di carico, impianti eolici o piste per gru. Montato a pavimento, a parete o a soffitto, il sistema SKYRAIL consente di eseguire lavori di manutenzione e altre attività in tutta sicurezza. L'utente può facilmente agganciare i propri DPI all'elemento di scorrimento SKYRAIL RUN e muoversi liberamente lungo il binario senza interruzioni.

DETAILS



floor installation



wall installation



ceiling installation



CLAW LINE

DE Das vertikale Stahlseil-Steigschutzsystem CLAW LINE vereint einen Höchstgrad an Sicherheit beim Steigen und maximale Flexibilität beim Anbringen. Das System entspricht dem neusten Stand der Technik für vertikale Absturzsicherungen und unterstützt den Anwender beim sicheren Steigen von vertikalen Objekten. Dank seiner Korrosionsbeständigkeit ist CLAW LINE auch für Anwendungen im Off- und Onshore Windenergiemarkt geeignet. Der dazugehörigen Stahlseilläufer CLAW ist mit einem aktiv zu entriegelnden Sperrbolzen gleich mehrfach gegen falsches Auf- und Absetzen gesichert. CLAW LINE ist nach EN 353-1:2014 + A1:2017 geprüft und zertifiziert.

EN The CLAW LINE vertical steel cable fall arrest system combines the highest level of climbing safety and maximum flexibility in installation. The system corresponds to the latest state of the art for vertical fall protection and secures the user in climbing vertical objects. Thanks to its corrosion resistance, CLAW LINE is also suitable for applications in the offshore and onshore wind energy market. The associated steel cable runner CLAW is secured against incorrect mounting and dismounting several times over with a locking pin that can be actively unlocked. CLAW LINE is tested and certified according to EN 353-1:2014 + A1:2017.

FR Le système de protection antichute vertical à câble d'acier CLAW LINE combine un degré maximal de sécurité lors de l'ascension et une flexibilité maximale lors de l'installation. Le système est à la pointe de la technologie en matière de protection antichute verticale et aide l'utilisateur à grimper en toute sécurité sur des objets verticaux. Grâce à sa résistance à la corrosion, CLAW LINE convient également aux applications sur le marché de l'énergie éolienne offshore et onshore. Le coulisseau à câble en acier CLAW correspondant est sécurisé à plusieurs reprises contre une montée et une descente incorrectes grâce à un boulon de blocage à déverrouillage actif. CLAW LINE est conforme à la norme EN 353-1:2014 + A1:2017.

ES El sistema anticaídas vertical de cable de acero CLAW LINE combina el máximo nivel de seguridad en el ascenso con la máxima flexibilidad de instalación. El sistema corresponde al último estado de la técnica en protección anticaídas vertical y ayuda al usuario a trepar con seguridad por objetos verticales. Gracias a su resistencia a la corrosión, CLAW LINE también es adecuado para aplicaciones en el mercado de la energía eólica marina y terrestre. El riel de cable de acero CLAW está protegido contra el montaje y desmontaje incorrectos mediante un pasador de bloqueo que se puede desbloquear activamente. CLAW LINE está certificado según EN 353-1:2014 + A1:2017.

IT Il sistema anticaduta verticale in cavo d'acciaio CLAW LINE combina il massimo livello di sicurezza nell'arrampicata con la massima flessibilità di installazione. Il sistema corrisponde al più recente stato dell'arte della protezione anticaduta verticale e supporta l'utente nell'arrampicarsi in sicurezza su oggetti verticali. Grazie alla sua resistenza alla corrosione, CLAW LINE è adatto anche per applicazioni nel mercato dell'energia eolica offshore e onshore. La guida in cavo d'acciaio CLAW è protetta contro il montaggio e lo smontaggio errati grazie a un perno di bloccaggio che può essere sbloccato attivamente. CLAW LINE è certificato secondo la norma EN 353-1:2014 + A1:2017.

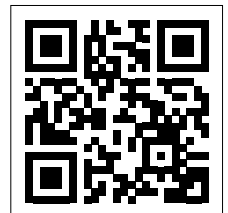

ASSEMBLY VIDEO

DETAILS

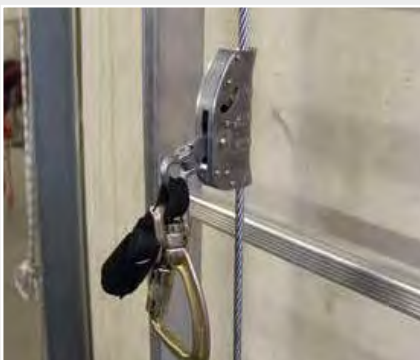

The CLAW runner is secured several times against incorrect mounting and dismounting with a locking pin that can be actively unlocked.



A light pull on the carabiner opens the brake shoe.



If the person climbing slips or falls, CLAW locks immediately and the energy absorber reduces the forces.



DE Das vertikale Schienen-Steigschutzsystem mit seinen revolutionären Läufern SPEED und SPEED ATTACH sichert den Nutzer in jeder Höhe. Der innovative Steigschutzläufer SPEED ATTACH bietet Ihnen als weltweit einziger Läufer zwei redundante Fangsysteme und eine geschwindigkeitsabhängige Auffangfunktion. SKYTAC kommt sowohl in Hochregallagern, als auch an Kirchtürmen, Schornsteinen, Hochbehältern, Masten, Brückenpfeilern und Schachtanlagen zum Einsatz. Zudem kann man mit dem Steigschutzsystem auch vorhandene Leitern aufrüsten und somit die Sicherheit der Benutzer erhöhen. SKYTAC ist nach EN 353.1:2014 + A1:2017 geprüft und zertifiziert.

EN The vertical rail fall arrest system with its revolutionary SPEED and SPEED ATTACH runners secures the user at any height. The innovative arrester runner SPEED ATTACH is the only runner in the world to offer you two redundant fall arrest systems and a speed-dependent fall arrest function. SKYTAC is used in high-bay warehouses as well as on church towers, chimneys, elevated tanks, masts, bridge piers and shaft installations. In addition, the climbing protection system can also be used to upgrade existing ladders and thus increase the safety of users. SKYTAC is certified according to EN 353.1:2014 + A1:2017 tested and certified.

FR Le système de protection antichute sur rail vertical avec ses coulisseaux révolutionnaires SPEED et SPEED ATTACH sécurise l'utilisateur à toute hauteur. Le coulisseau antichute innovant SPEED ATTACH est le seul coulisseau au monde à vous offrir deux systèmes d'arrêt redondants et une fonction d'arrêt en fonction de la vitesse. SKYTAC est utilisé aussi bien dans les entrepôts à hauts rayonnages que sur les clochers d'église, les cheminées, les réservoirs surélevés, les pylônes, les piliers de pont et les installations de puits. En outre, le système antichute permet également d'équiper les échelles existantes et d'améliorer ainsi la sécurité des utilisateurs. SKYTAC est conforme à la norme EN 353.1:2014 + A1:2017 testé et certifié.

ES El sistema anticaídas de raíl vertical, con sus revolucionarios raíles SPEED y SPEED ATTACH, asegura al usuario a cualquier altura. El innovador raíl SPEED ATTACH es el único del mundo que ofrece dos sistemas anticaídas redundantes y una función anticaídas dependiente de la velocidad. SKYTAC se utiliza en almacenes de gran altura, en campanarios, chimeneas, tanques elevados, pilones, pilares de puentes y pozos. Además, el sistema de protección de ascenso también puede utilizarse para mejorar las escaleras existentes, aumentando así la seguridad de los usuarios. SKYTAC está certificado según la norma EN 353.1:2014 + A1:2017 probado y certificado.

IT Il sistema anticaduta a binario verticale con le sue rivoluzionarie guide SPEED e SPEED ATTACH mette in sicurezza l'utente a qualsiasi altezza. L'innovativa guida SPEED ATTACH è l'unica al mondo a offrire due sistemi anticaduta ridondanti e una funzione anticaduta in funzione della velocità. SKYTAC viene utilizzato nei magazzini a grande altezza, sui campanili, sulle ciminiere, sui serbatoi sopraelevati, sui tralicci, sui piloni dei ponti e sui pozzi. Inoltre, il sistema di protezione per l'arrampicata può essere utilizzato anche per migliorare le scale esistenti, aumentando così la sicurezza degli utenti. SKYTAC è certificato secondo la norma EN 353.1:2014 + A1:2017 testato e certificato.

DETAILS



SPEED ATTACH on SKYTAC rail (SKYLOTEC)



SPEED ATTACH on SÖLL GlideLock rail (Honeywell)



Tested and certified on SÖLL
GlideLoc rails and compatible with
around 80 per cent of the rail
systems on the market.

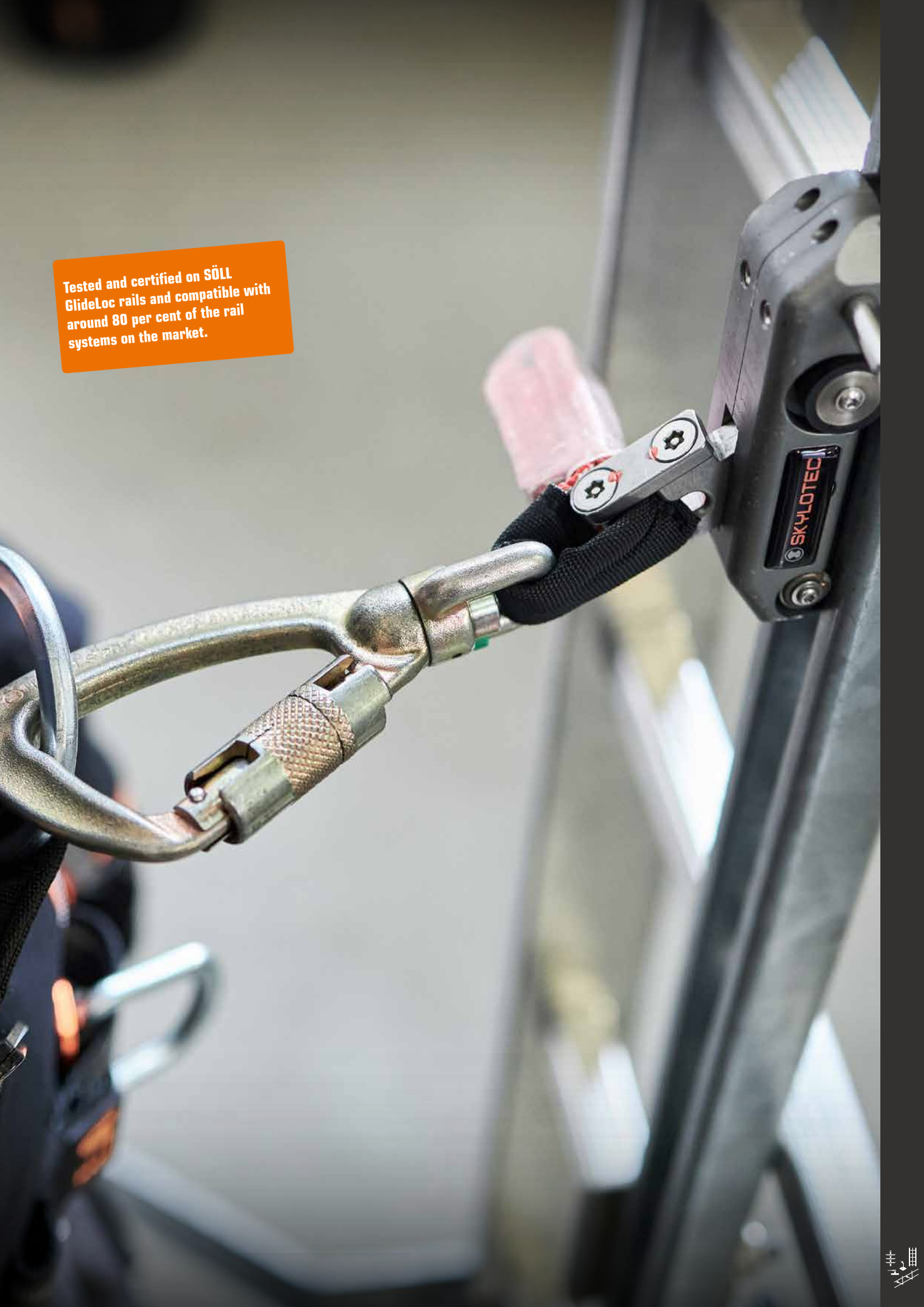

SINGLE ANCHOR POINTS

DE Mit der Übernahme von SECUPOHL, Hersteller von ortsfest installierten Systemen zur Absturzsicherung, erweitert SKYLOTEC sein Produktportfolio ebenfalls um eine Vielzahl an Einzelanschlagpunkten. SECUPOHL ist der ursprüngliche Erfinder von Einzelanschlagpunkten auf Dächern, bekannt unter der geschützten, eingetragenen Marke SEKURANT®, welche ausschließlich durch die SKYLOTEC GmbH verwendet werden darf.

EN With the acquisition of SECUPOHL, manufacturer of fixed fall protection systems, SKYLOTEC also expands its product portfolio with a variety of single anchor points. SECUPOHL is the original creator of single anchor points on roofs, known under the protected, registered trademark SEKURANT®, which may only be used by SKYLOTEC GmbH.

FR Avec l'acquisition de SECUPOHL, fabricant de systèmes fixes de protection contre les chutes, SKYLOTEC élargit également son portefeuille de produits avec

une multitude de points d'ancrage individuels. SECUPOHL est l'inventeur original des points d'ancrage individuels sur les toits, connus sous la marque déposée SEKURANT®, qui ne peut être utilisée que par SKYLOTEC GmbH.

ES Con la adquisición de SECUPOHL, fabricante de sistemas fijos de protección anticaída, SKYLOTEC amplía también su cartera de productos con una variedad de puntos de anclaje únicos. SECUPOHL es el inventor original de los puntos de anclaje únicos en tejados, conocidos bajo la marca registrada y protegida SEKURANT®, que solo puede utilizar SKYLOTEC GmbH.

IT Con l'acquisizione di SECUPOHL, produttore di sistemi fissi di protezione anticaduta, SKYLOTEC amplia il proprio portafoglio prodotti con una serie di punti di ancoraggio singoli. SECUPOHL è l'inventore originale dei punti di ancoraggio singoli sui tetti, conosciuti con il marchio protetto e registrato SEKURANT®, che può essere utilizzato solo da SKYLOTEC GmbH.

SEKURANT® SINCE 1973 – THE ORIGINAL

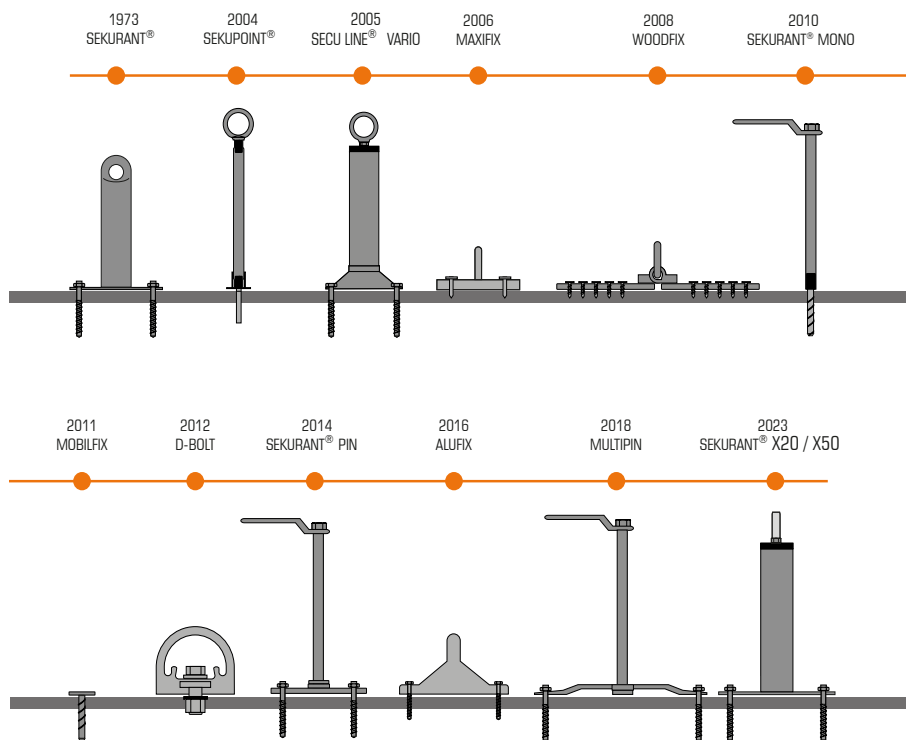

DETAILS



on concrete



on profile

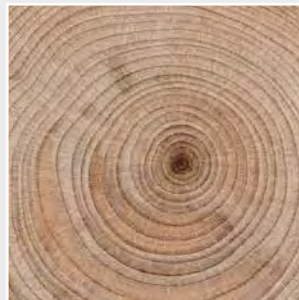

on wood



on steel

SINGLE ANCHOR POINTS

Product	art no		mat			
	SEKURANT® X20 TYP 2	SPA-X20-2-Length	Fußplattengröße: 150 x 150 mm Lochabstände: 110 x 110 mm	stainless steel 1.4301	3	EN 795:2012 TYP A CEN/TS 16145:2013 TYP A 
	SEKURANT® X50 TYP 2	SPA-X50-2-Length	Fußplattengröße: 150 x 150 mm Lochabstände: 110 x 110 mm	stainless steel 1.4301	3	EN 795:2012 TYP A CEN/TS 16145:2013 TYP A 
	SEKURANT® POINT TYP 2	SPA-SECP-E-Length	–	stainless steel 1.4301	2	EN 795:2012 TYP A CEN/TS 16145:2017 TYP A 
	SEKURANT® TYP 3	SPA-SEC-3-Length	Fußplattengröße: 170 x 170 mm 220 x 220 mm 270 x 270 mm 360 x 360 mm	steel hot-dip galvanised	2	EN 795:2012 TYP A CEN/TS 16145:2017 TYP A ANSI/ASSE Z359.18-2017 
	MOBILFIX	AP-018	131 mm	V4A/ ABS	3	EN 795:2012 TYP A/B, CEN/TS 16415:2013,
	SECU® WIRE TO GO	AP-WTG-H	60 x 120 mm	stainless steel	2	EN 795:2012 TYP B
	SECU® HOOK TYP 3	AP-HOOK-3	500 x 200 x 200 mm	stainless steel	1	EN 517:2006 TYP B
	D-BOLT TYP 66-GE	AP-TYP-66-GE	101 x 46 x 80 mm	stainless steel	3	EN 795:2012 TYP A, CEN/TS 16145:2013, CSA Z259. 15-17, ANSI/ASSE Z359.18-2017
	D-BOLT TYP 44	AP-TYP-44	101 x 46 x 80 mm	steel	3	EN 795:2012 TYP A, CEN/TS 16145:2013, EAD 331072-00-0601
	D-BOLT TYP 46	AP-TYP-46	101 x 46 x 80 mm	stainless steel	3	EN 795:2012 TYP A, CEN/TS 16145:2013, EAD 331072-00-0601
	D-BOLT TYP 48	AP-TYP-48	101 x 46 x 80 mm	stainless steel	3	EN 795:2012 TYP A, CEN/TS 16145:2013, EAD 331072-00-0601
	D-BOLT TYP 50	AP-TYP-50	101 x 46 x 80 mm	stainless steel	3	EN 795:2012 TYP A, CEN/TS 16145:2013
	SKYFIX	AP-TYP-63	120 x 93 x 69 mm	stainless steel	3	EN 795:2012 TYP A, CEN/TS 16145:2013, EAD 331072-00-0601



SINGLE ANCHOR POINTS

DOKU APP

DE Die EU-Verordnung für Persönliche Schutzausrüstung (PSA-Verordnung) schreibt eine lückenlose Rückverfolgbarkeit von Produkten für die gesamte Lieferkette vor. Dabei kann SKYLOTEC Ihnen nützliche Hilfestellung leisten, denn wir bieten Ihnen mit der DOKU APP eine kostenlose, detaillierte Revisionsdatenbank, welche digital gepflegt werden kann und somit Ihre Nachweispflicht sicherstellt.

EN The EU Regulation for Personal Protective Equipment (PPE Regulation) mandates a seamless traceability of products throughout the entire supply chain. In this regard, SKYLOTEC can provide you with valuable assistance through our DOKU APP, a free, detailed revision database that can be digitally maintained, ensuring compliance with your documentation obligations.

FR Le Règlement de l'Union européenne sur les Équipements de Protection Individuelle (Règlement EPI) exige une traçabilité sans faille des produits tout au long de la chaîne d'approvisionnement. À cet égard, SKYLOTEC peut vous apporter une aide précieuse grâce à notre application DOKU, une base de données de révision détaillée et gratuite, pouvant être tenue à jour de manière numérique, garantissant ainsi votre conformité en matière d'obligations de documentation.

ES El Reglamento de la Unión Europea sobre Equipos de Protección Personal (Reglamento EPP) exige una trazabilidad integral de los productos en toda la cadena de suministro. En este sentido, SKYLOTEC puede brindarle una valiosa ayuda a través de nuestra aplicación DOKU, una base de datos de revisión detallada y gratuita que puede mantenerse digitalmente, asegurando el cumplimiento de sus obligaciones de documentación.

IT Il Regolamento dell'Unione Europea per i Dispositivi di Protezione Individuale (Regolamento DPI) richiede una tracciabilità completa dei prodotti lungo l'intera catena di fornitura. In questo contesto, SKYLOTEC può fornirvi un utile supporto attraverso la nostra applicazione DOKU, un database gratuito e dettagliato delle revisioni, che può essere gestito digitalmente garantendo la conformità ai vostri obblighi di documentazione.

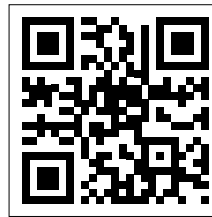
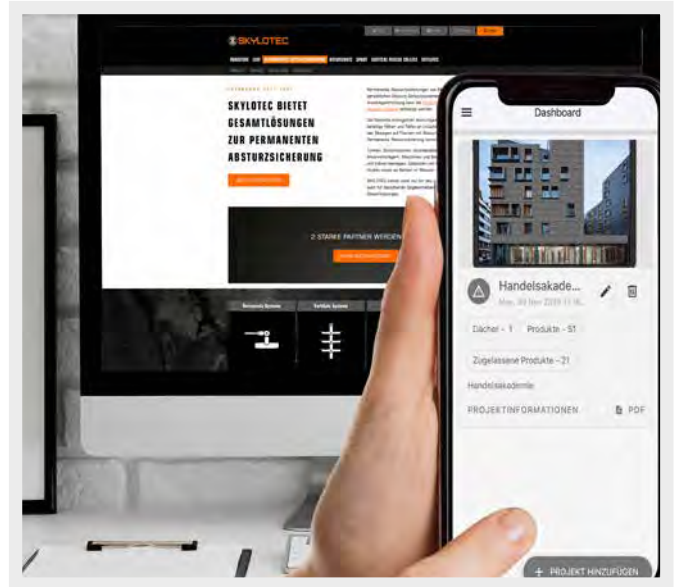

DOKU APP

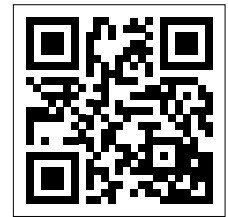

DOKU APP



CATALOG FOR FALL PROTECTION SYSTEMS

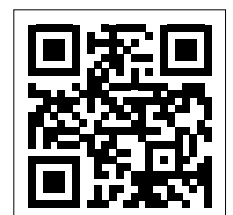

OVERVIEW
CATALOGUES

INFORMATION

DE	EN	FR	ES	IT
Lebensdauer	lifetime	durée de vie	toda la vida	durata della vita
Transporttasche	carrying bag	sec de transport	bolsa de transporte	borsa per il trasporto
Werkzeugsicherung	tool safety device	dispositif de sécurité des outils	dispositivo de seguridad de herramientas	dispositivo di sicurezza per utensili
Röntgen	radiology	radiologie	radiología	radiografia
Temperatur	temperature	température	temperatura	temperatura
Seilrollen	pulleys	poulies	poleas	carrucole
1 Seilrolle oben	1 pulley on top	1 poulie en haut	1 polea arriba	1 puleggia in alto
1 Seilrolle unten	1 pulley at the bottom	1 poulie en bas	1 polea en la base	1 puleggia in basso
2 Seilrollen oben	2 pulleys on top	2 poulies en haut	2 poleas arriba	2 pulegge in alto
2 Seilrollen unten	2 pulleys at the bottom	2 poulies en bas	2 poleas en la base	2 pulegge in basso
3 Seilrollen oben	3 pulleys on top	3 poulies en haut	3 poleas arriba	3 pulegge in alto
3 Seilrollen unten	3 pulleys at the bottom	3 poulies en bas	3 poleas en la base	3 pulegge in basso
Untergrund	subsurface	sol	subsuelo	sottotondo
Untergrunddicke	thickness of subsurface	épaisseur du sol	espesor del subsuelo	spessore sottotondo
Zubehör	accessory	accessoires	accesorios	accessori
Brustöse	chest eyelet	anneau sternal	anilla pectoral	anello di ancoraggio sternale
Sitzgurtöse	seat attachment point	anneau de harnais	anilla del arnés de cintura	anello imbracatura di seduta
Halteöse	lateral attachment point	anneau de maintien	anilla de sujeción	anello di tenuta
Rettungsöse	rescue eyelet	anneau de sauvetage	anilla de salvamento	anello di salvataggio
Steigschutzöse	climbing protection eyelet	anneau d'ascension sécurisée	anilla de protección de ascenso	anello sistema di risalita con dispositivo anticaduta
Rückenöse	dorsal attachment point	anneau dorsal	anilla dorsal	anello dorsale
Werkzeugöse	tool loop	œillets pour outils	anilla para herramientas	anello per attrezzi
Schulter- und Beinpads	shoulder and knee pads	rembourrages pour les épaules et les jambes	acolchados para hombros y piernas	imbottiture per spalle e gambe
Kunststoffgleitplatte	synthetic slide plate	plaque de glissement en plastique	placa deslizante de material sintético	piastra di scorrimento in plastica
Lanyard Parking Rings	lanyard parking rings	lanyard parking rings	lanyard parking rings	lanyard parking rings
Materialschlaufen	gear loops	boucles pour matériel	lazos para materiales	anelli del materiale
Klickverschluss	click buckle	fermeture à clic	cierra de clic	chiusura a clic
Gurtbandaufwicklung	belt strap coiler	enrouleur de sangle	fijación para enrollar la correa	avvolgimento dei nastri dell'imbracatura
vertikale Rettung	vertical rescue	sauvetage vertical	rescate vertical	salvataggio verticale
Wasserrettung	water rescue	sauvetage en eau	rescate en agua	salvataggio in acqua
catch free Verschluss	catch free	catch free fermeture	catch free cerrar	catch free chiusura
feuergeschmiedet	hot forged	forgé à chaud	forjado en caliente	forgiato a caldo
hart beschichtet	hard coated	revêtement dur	recubrimiento duro	rivestito duro
Kugellager	ball bearing	roulement à bille	rodamiento de bolas	cuscinetto a sfera
Zweifach-Kugellager	double ball bearing	double roulement à billes	rodamiento doble de bolas	cuscinetto a doppia sfera
Schutzrecht für Produkt oder Komponenten	intellectual property for the product or components	droit de propriété intellectuelle pour le produit ou comp	derecho de protección intelectual por producto o comp	diritto di proprietà intellettuale per prodotto o componenti
N/A	nicht anwendbar	not applicable	no aplicable	non applicabile



DE Bilder und technische Daten können von den aktuellen Produkten abweichen.
EN Pictures and technical details may vary from the current products.
FR Les images et spécifications techniques fournies peuvent différer des produits actuellement disponibles.
ES Las imágenes y especificaciones técnicas pueden diferir de los productos reales.
IT Immagini e dati tecnici possono differire dai prodotti attualmente disponibili.



ALLGEMEINE
GESCHÄFTSBEDINGUNGEN



GENERAL TERMS
AND CONDITIONS

